



Safety Information

Printed Matter No. 8956001726

Date: 2018-12 Issue No. 01

DUST EXTRACTION UNIT

Valid from Serial No. A00001 - X99999

Model:

RC7915



WARNING

To reduce risk of injury, everyone using, installing, repairing, maintaining, changing accessories on, or working near this tool **MUST** read and understand these instructions before performing any such task.

DO NOT DISCARD - GIVE TO USER

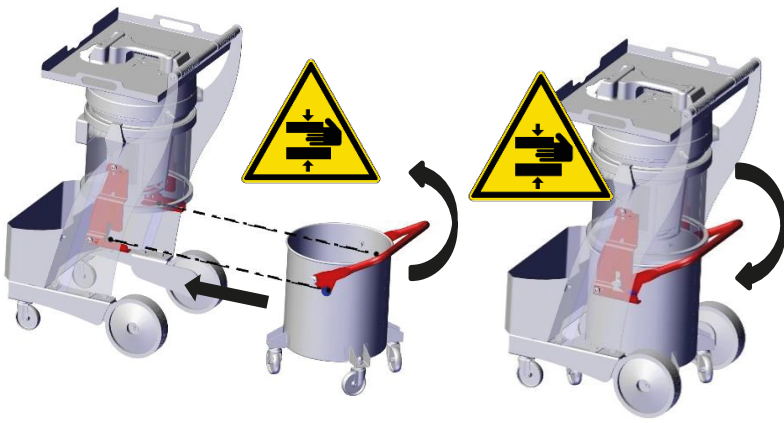

Figure 01

Figure 02

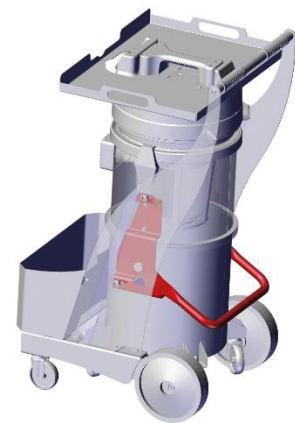

Figure 03

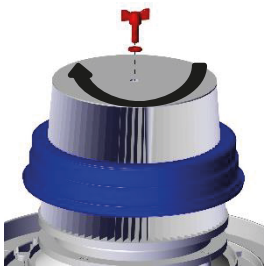

Figure 04

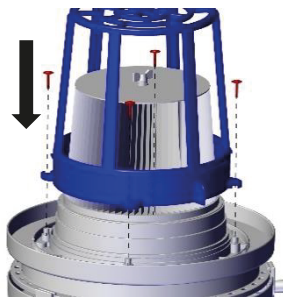

Figure 05



Figure 06

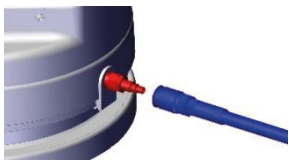

Figure 07

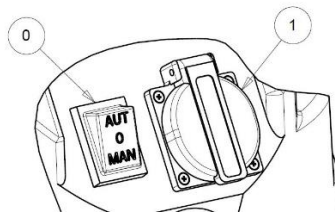

Figure 08

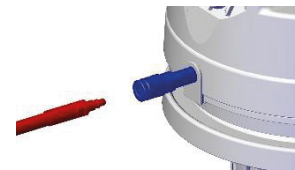
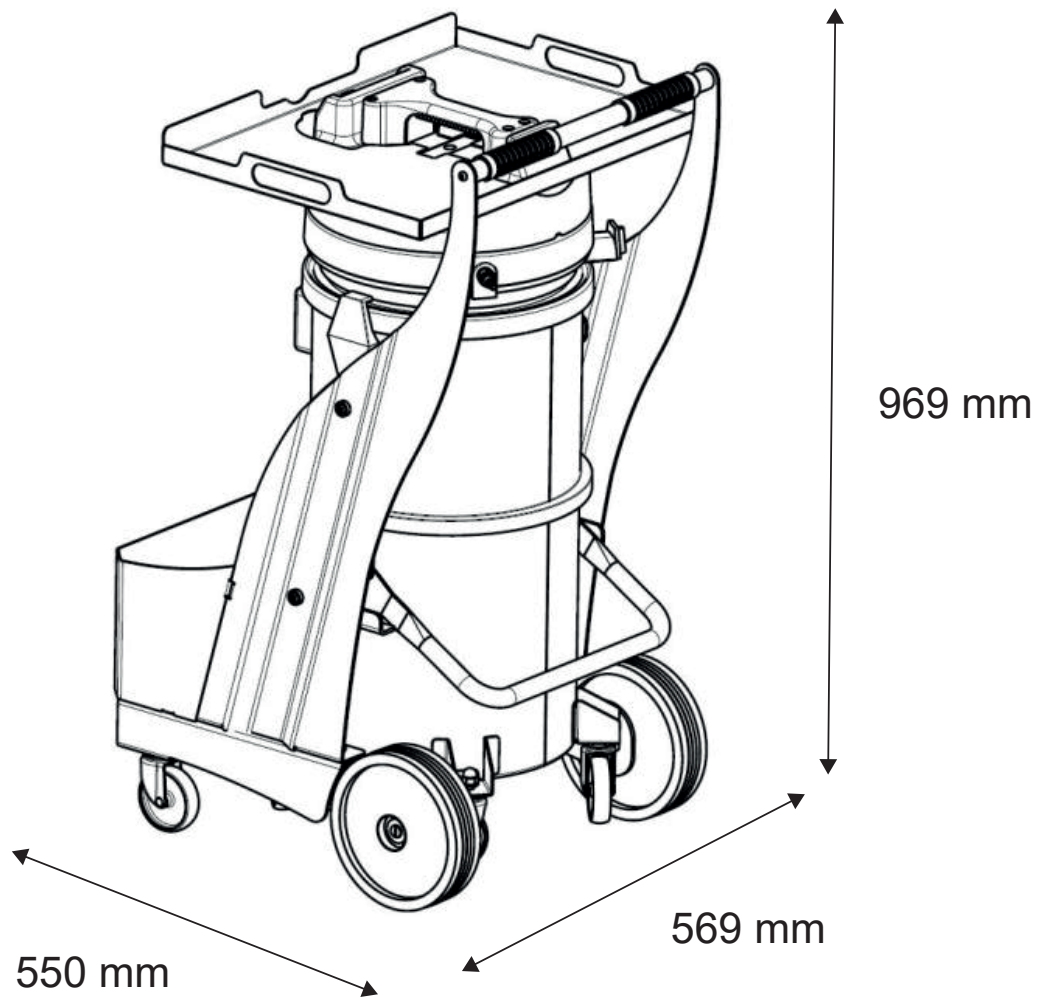
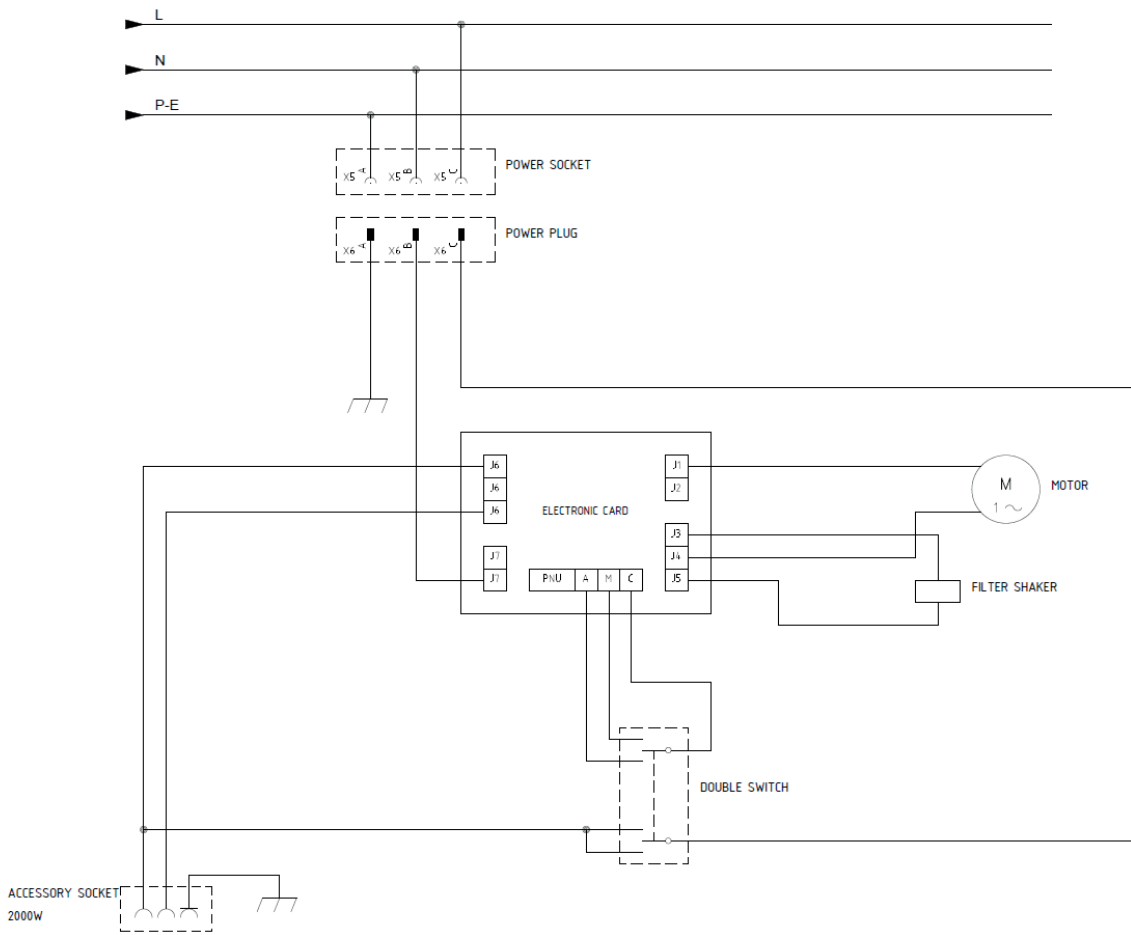

Figure 09





Wiring Diagram

Table of Contents

EN	Safety Information.....	6
FR	Informations concernant la sécurité	8
DE	Sicherheitshinweise.....	10
ES	Información sobre seguridad.....	13
PT	Informação de Segurança.....	15
IT	Informazioni sulla sicurezza.....	17
NL	Veiligheidsinformatie.....	19
DA	Sikkerhedsoplysninger	22
NO	Sikkerhetsinformasjon.....	25
FI	Turvallisuustiedot.....	27
EL	Πληροφορίες για την ασφάλεια	29
SV	Säkerhetsinformation	31
RU	Информация по технике безопасности	33
PL	Informacje dotyczące bezpieczeństwa	36
SK	Bezpečnostné informácie	38
CS	Bezpečnostní informace	40
HU	Biztonsággal kapcsolatos tudnivalók	42
SL	Varnostne informacije.....	45
RO	Informații privind siguranța	47
TR	Güvenlik bilgileri	49
BG	Информация за безопасност.....	51
HR	Sigurnosne informacije	54
ET	Ohutus informatsioon.....	57
LT	Saugos informacija.....	59
LV	Drošības informācija	61
ZH	安全信息.....	63
JA	安全情報.....	65
KO	안전 정보.....	67

Technical data

Tool data

	RC7915
Weight (kg)	39
Tank capacity (l)	35
Number of Stages	2
Number of engines	1
Engine Type (V-Hz)	220-240 50/60
Filtration Surface (Cm ²)	2500
Cooling type	By pass
Air Flow (m ³ /h)	230
Depression (mmH ₂ O)	2600
Degrees of Protection	IPX4
Max. Power (Kw)	1.7
Max. Power of the tool (Kw)	1.7
Sound Pressure Level (dB(A))	60

Declarations

EU DECLARATION OF CONFORMITY

We, **Rodcraft**, Rodcraft Customer Center, Langemarckstr.35 bis, 45141 Essen, Germany, declare under our sole responsibility that the product (with name, type and serial number, see front page) is in conformity with the following Directive(s):

MD, 2006/42/CE, EMC, 2014/30/UE, LVD, 2014/35/UE, WEEE, 2012/19/EU, RoHS, 2011/65/CE

Harmonized standards applied:

EN ISO 12100:2010, IEC 60335-1:2010+A1:2013+A2:2016, IEC 60335-2-69:2016, IEC 62233:2005, EN 55014-1:2006+A1:2009+A2:2011, EN 55014-2:2015, IEC 61000-3-2:2014, IEC 61000-3-3:2013, EC 61000-3-11:2000

Authorities can request relevant technical information from:
Pascal Roussy, R&D Manager, Ets Georges Renault, 38 rue Bobby Sands, BP10273 44818 Saint Herblain, France

Saint-Herblain,

Pascal ROUSSY

Signature of issuer

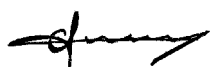

Safety

⚠ WARNING Risk of Property Damage or Severe Injury

Ensure that you read, understand and follow all instructions before operating the tool. Failure to follow all the instructions may result in electric shock, fire, property damage and/or severe bodily injury.

- ▶ Read all Safety Information delivered together with the different parts of the system.
- ▶ Read all Product Instructions for installation, operation and maintenance of the different parts of the system.
- ▶ Read all locally legislated safety regulations regarding the system and parts thereof.
- ▶ Save all Safety Information and instructions for future reference.

Statement of use

The machine is designed for the extraction of dust and machining residues.

No other use permitted. For professional use only.

Any other use is considered improper and therefore a source of danger, as they can cause serious damage to property and people as well as the machine itself.

Product specific instructions

Control station

The machine is equipped with a control station from which an operator has the ability to manage all the machine functions. (See figure 8)

0 => Three position switch : AUTOMATIC-0-MANUAL

1 => Electric socket for not included electric accessory.

Connection to the main power

Make sure the network specifications match those of the machine, after ascertaining that they have a power source compatible with the machine proceed as follows:

1. Ensure that the 0 switch is switched 0.
2. Take the plug and connect it to the network socket.
3. Connect the desired accessory.
4. The machine is ready to be started.

Filter mounting

1. To mount the polyester filter class "L" insert the filter on motor base as shown in figure 4.
2. fasten the wing nut.
3. Position the filter tightener, fasten the 4 screws (see figure 5).
4. To remove the filter follow the previous step in the opposite way.

Recovery Tank mounting

1. Make sure the machine is turned off and powered down.
2. Make sure that the handle is completely lifted (See Figure 1).
3. When approaching the recovery tank to the machine take care that the wheels are aligned to the base of the machine (See Figure 1).
4. Bring the recovery tank and insert it completely so that it is concentric with the upper tank of the machine. (See Figure 2).
5. Fully lower the handle so as to firmly lock the recovery tank to the machine.
6. To remove the recovery tank, lift the handle up ; the recovery tank will drop to the ground and will be free to move on its own wheels.

See also

 [2]

Operation

1. Make all the adjustments described in the Before use paragraphs.
2. Verify the electrical connection.
3. Verify the air connection, it is recommended to connect the air inlet tube only if the air was previously disconnected from the system (See figure 7).
4. Eventually, connect the electrical accessory to the socket. (See figure 8)
5. Eventually connect the air accessory to the inlet 10, it is recommended to connect the air inlet tube only if the air was previously disconnected from the system (See figure 9).
6. Turn on the machine by operating the switch 0, leading to "MAN".
7. In "MAN" mode the machine is switched on and remains on until the operator act on the switch 0 leading to 0 to turn off the machine.
8. Switch on the machine by operating the switch 0 bringing it to "AUT".
9. In "AUT" mode, the machine turns on itself when the operator uses the accessory.
10. In "AUT" mode, when the machine is switched off, a 3-4 seconds filter cleaning cycle is done.
11. Switch OFF the machine acting on switch 0, bringing it to 0.

 When the interruptor is switched from "0" to "AUT" or from "MAN" to "AUT", a 3-4 seconds filter cleaning cycle is done.

Recovery tank Cleaning

The cleaning of the recovery tank is critical to avoid fouling and solids accumulations within it. Proceed as follows:

1. Turn off the machine.

2. Grasp the handle and rotate it up, so the tank will drop to the ground and will be free to move on its wheels.
3. Remove dirt and dispose of in an appropriate manner.
4. Wash the tank if necessary.
5. Reassemble the tank respecting the assembly sequence.

Air filter for engine cooling cleaning

Aspirate (using the machine's vacuum tube) dirt that accumulates on the side filter positioned on the machine head.

Keep clean the filter preserves the functioning of the machine.

Trouble shooting

Problem	Cause	Solution
The unit does not start.	Lack power.	Check the emergency switch position.
Operation stopped.	The tank is full.	Check and empty the recovery tank.
The suction power decreases.	Suction pipe clogged or accessories.	Check and clean the suction pipe.
The suction power decreases abruptly.	The tank is full ; the suction tubes are clogged.	Check and empty the tank; check and clean the suction tubes.
Suction blocked	short-circuit protection is on ; the thermal protection.	Try to turn off and turn on the machine. If the error persists contact Support.

Filter cleaning

The filter is made of polyester and belongs to the "L" class. The product features an automatic shaker which provides to maintain the efficiency of the machine over time.

Change the filter regularly and at least 1 once a year. Use only original spare parts from the manufacturer.

Maintenance instructions

- **Follow local country environmental regulations for safe handling and disposal of all components.**
- Maintenance and repair work must be carried out by qualified personnel using only original spare parts. Contact the manufacturer or your nearest authorised dealer for advice on technical service or if you require spare parts.
- Always ensure that the product is disconnected from energy source to avoid accidental operation.
- Inspect and clean the product every 500 hours of work (or at most every year). Replace damaged or worn parts.

Safety Instructions

⚠ WARNING Read all safety warnings and all instructions. Failure to follow the warnings and instructions may result in electric shock, fire and/or serious injury.

Save all warnings and instructions for future reference.

Non-permitted uses can lead to electrical shock, explosion or death

- All current-carrying parts must be protected against the water jet.
- Protect the fan from the rain.
- Use the device uniquely in work situations for which it was designed and built.
- Make sure that the electrical system to which it is connected to the aspirator is suitable and efficient.
- Ensure that the voltage and power frequency coincide with those reported on the vacuum cleaner technical data.
- Do not start the machine in case of suspected failure.
- Check the control panel of conservation status.
- Do not pull the power cord.
- This device is not designed to pick up hazardous dust, it is prohibited from using this machine in ATEX zones.
- Never leave the appliance unattended during working phases. Do not leave the appliance unattended and poised or stairs, or in places where the balance is poor.
- the appliance must be disconnected from its power source during cleaning or maintenance and when replacing spare parts.
- Do not leave the operating unit unattended or within reach of children, animals, or people are not aware of their actions.
- Do not vacuum flammable liquids, flammable (eg. hot ashes), explosive, toxic, electrostatic or dangerous to the user's health.
- Do not touch the plug and / or socket with wet hands.
- Do not place and not be subjected to splash the appliance with liquids.
- Do not put in traction or lift the machine by means of the electric cable.
- Do not use the device in all situations of uncertainty or abnormalities usually, though not mentioned in this manual.

Useful information

Country of origin

Italy

Copyright

© Copyright 2018, Rodcraft, Rodcraft Customer Center, Langemarckstr.35 bis, 45141 Essen, Germany

All rights reserved. Any unauthorized use or copying of the contents or part thereof is prohibited. This applies in particular to trademarks, model denominations, part numbers and drawings. Use only authorized parts. Any damage or malfunction caused by the use of unauthorised parts is not covered by Warranty or Product Liability.

Caractéristiques techniques

Données de l'outil

	RC7915
Poids (kg)	39
Capacité réservoir (l)	35
Nombre d'étages	2
Nombre de moteurs	1
Type de moteur (V-Hz)	220-240 50/60
Surface de filtration (Cm ²)	2500
Type de refroidissement	By pass
Par air (m ³ /h)	230
Dépression (mmH ₂ O)	2600
Degrés de protection	IPX4
Puissance max. (kW)	1.7
Puissance max. de l'outil (kW)	1.7
Niveau pression sonore (dB(A))	60

Déclarations

DECLARATION DE CONFORMITÉ UE

Nous, **Rodcraft**, Rodcraft Customer Center, Langemarckstr.35 bis, 45141 Essen, Germany, déclarons sous notre seule et entière responsabilité que le produit (dont le nom, le type et le numéro de série figurent en première page) est en conformité avec la ou les directives suivantes : **MD, 2006/42/CE, EMC, 2014/30/UE, LVD, 2014/35/UE, WEEE, 2012/19/EU, RoHS, 2011/65/CE**

Normes harmonisées appliquées :

EN ISO 12100:2010, IEC 60335-1:2010+A1:2013+A2:2016, IEC 60335-2-69:2016, IEC 62233:2005, EN 55014-1:2006+A1:2009+A2:2011, EN 55014-2:2015, IEC 61000-3-2:2014, IEC 61000-3-3:2013, EC 61000-3-11:2000

Les autorités peuvent obtenir les informations techniques pertinentes en s'adressant à :

Pascal Roussy, R&D Manager, Ets Georges Renault, 38 rue Bobby Sands, BP10273 44818 Saint Herblain, France

Saint-Herblain,

Pascal ROUSSY

Signature du déclarant



Sécurité

AVERTISSEMENT Risque de dégâts matériels ou d'accidents graves

Veiller à lire, assimiler l'ensemble des instructions avant d'utiliser l'outil. Le non-respect de l'ensemble des instructions peut entraîner un choc électrique, un incendie, des dégâts matériels ou un accident corporel grave.

- ▶ Lisez toutes les consignes de sécurité fournies avec les différentes parties du système.
- ▶ Lisez toutes les notices d'installation, d'exploitation et de maintenance des différentes parties du système.
- ▶ Lisez l'ensemble de la réglementation locale concernant le système et les différentes parties qui le composent.
- ▶ Conservez l'ensemble des instructions et consignes pour pouvoir les consulter ultérieurement.

Utilisation

La machine est conçue pour l'extraction de la poussière et des résidus d'usinage.

Aucune autre utilisation n'est autorisée. Pour utilisation professionnelle uniquement.

Toute autre utilisation est considérée comme non conforme et donc dangereuse, car elle peut entraîner de graves dommages matériels et corporels ainsi que des dommages à la machine elle-même.

Instructions spécifiques au produit

Poste de commande

La machine est équipée d'un poste de commande à partir duquel l'opérateur a la possibilité de gérer toutes les fonctions de la machine. (Voir figure page 8)

0 => Commutateur trois positions : AUTOMATIC-0-MANUAL

1 => Prise électrique non fournie avec les accessoires électriques.

Raccordement secteur

Assurez-vous que les spécifications du réseau correspondent à celles de la machine, après vous être assuré qu'elles ont une source d'alimentation compatible avec la machine, procédez comme suit :

1. Veillez à ce que le commutateur indique 0.
2. Insérez la fiche dans une prise du réseau.
3. Raccordez l'accessoire souhaité.
4. La machine est prête à être démarrée.

Assemblage du filtre

1. Pour assembler le filtre en polyester classe « L », insérez le filtre sur le bloc moteur comme indiqué dans la figure 4.
2. serrez la vis papillon.

3. Positionnez le serre-filtre, serrez les 4 vis (voir figure 5).
4. Pour retirer le filtre, suivez les étapes précédentes dans le sens inverse.

Assemblage du bac

1. S'assurer que la machine est hors tension.
2. S'assurer que la poignée est totalement levée (Voir figure 1).
3. Au moment d'approcher le bac de la machine veiller à ce que les tiges soient alignées avec la base de la machine (Voir Figure 1).
4. Insérer le bac pour qu'il s'emboîte parfaitement avec le bac supérieur de la machine. (Voir figure 2).
5. Abaisser complètement le levier afin de verrouiller le bac à la machine.
6. Pour retirer le bac, lever le levier ; le bac touchera le sol et pourra être déplacé librement grâce à ses roues.

Voir également

 [000]

Fonctionnement

1. Procéder à tous les réglages décrits dans les paragraphes .
2. Vérifier la connexion électrique.
3. Vérifier la connexion pneumatique, il est recommandé de connecter le tuyau d'arrivée d'air uniquement si l'air a été déconnecté du système antérieurement (Voir figure 7).
4. Éventuellement, brancher l'accessoire électrique sur la prise. (Voir figure page 8)
5. Éventuellement, brancher l'accessoire pneumatique sur l'arrivée 10, il est recommandé de connecter le tuyau d'arrivée d'air uniquement si l'air a été déconnecté du système antérieurement (Voir figure 9).
6. Mettre la machine sous tension en basculant le commutateur de 0 à « MAN ».
7. En mode « MAN », la machine est allumée et reste sous tension jusqu'à ce que l'opérateur bascule le commutateur sur 0 pour éteindre la machine.
8. Mettre la machine sous tension en basculant le commutateur de 0 à « AUT ».
9. En mode « AUT », la machine s'allume toutes seule lorsque l'opérateur utilise l'accessoire.
10. En mode « AUT », lorsque la machine est éteinte, un cycle de nettoyage du filtre de 3-4 secondes est effectué.
11. Mettre la machine hors tension en basculant le commutateur sur 0.

 Lorsque le commutateur est basculé de « 0 » à « AUT » ou de « MAN » à « AUT », un cycle de nettoyage du filtre de 3-4 secondes est effectué.

Nettoyage du bac

Le nettoyage du bac est très important pour éviter l'encrassement et les accumulations de solides à l'intérieur. Procéder comme suit :

1. Couper l'alimentation de la machine.
2. Lever le levier pour que le cylindre touche le sol et puisse être déplacé librement grâce à ses roues.
3. Retirer la saleté et s'en débarrasser de manière appropriée.
4. Laver le bac si nécessaire.
5. Réassembler le bac en suivant la séquence d'assemblage.

Nettoyage du filtre à air du refroidissement moteur

Aspirer (en utilisant le tube d'aspiration de la machine) la saleté accumulée sur les côtés du filtre positionné sur la tête de la machine.

Un filtre toujours propre permet un bon fonctionnement de la machine.

Dépistage des pannes

Problème	Cause	Solution
L'unité ne démarre pas.	Manque de puissance.	Vérifier la position du commutateur d'arrêt d'urgence.
Fonctionnement arrêté.	Le bac est plein.	Vérifier et vider le bac.
La puissance d'aspiration diminue.	Tuyau d'aspiration ou accessoires bouchés.	Vérifier et nettoyer le tuyau d'aspiration.
La puissance d'aspiration diminue brutalement.	Le bac est plein ; les tuyaux d'aspiration sont bouchés.	Vérifier et vider le bac ; vérifier et nettoyer les tuyaux d'aspiration.
Aspiration bloquée	protection contre les courts-circuits activée ; protection thermique.	Essayer d'éteindre et d'allumer la machine. Si le problème persiste contacter l'assistance.

Nettoyage du filtre

Le filtre est en polyester et de classe « L ».

Le produit comporte un secoueur automatique qui permet de conserver l'efficacité de la machine dans la durée.

Changer le filtre régulièrement et au moins une fois par an. Utiliser des pièces de rechange d'origine du fabricant.

Consignes de maintenance

- **Respectez les réglementations environnementales locales en vigueur pour gérer et éliminer tous les composants en toute sécurité.**
- Les travaux de maintenance et de réparation doivent être effectués par un personnel qualifié à l'aide de pièces de rechange d'origine. Prendre contact avec le fabricant ou

le revendeur agréé le plus proche pour obtenir des conseils techniques ou pour tout besoin de pièces de rechange.

- Veillez à toujours débrancher le produit de la source d'énergie pour éviter toute mise en fonctionnement accidentelle.
- Inspecter et nettoyer le produit toutes les 500 heures de fonctionnement (ou au plus chaque année). Remplacez les pièces usées ou endommagées.

Informations utiles

Pays d'origine

Italy

Copyright

© Copyright 2018, Rodcraft, Rodcraft Customer Center, Langemarckstr.35 bis, 45141 Essen, Germany

Tous droits réservés. Toute utilisation non autorisée ou copie de tout ou partie du présent document est interdite. Ceci s'applique plus particulièrement aux marques de commerce, dénominations de modèles, références et schémas. Utiliser exclusivement les pièces autorisées. Tout dommage ou dysfonctionnement causé par l'utilisation d'une pièce non autorisée ne sera pas couvert par la garantie du fabricant ou la responsabilité du fait des produits.

Technische Daten

Werkzeugdaten

	RC7915
Gewicht (kg)	39
Behältervolumen (l)	35
Stufenzahl	2
Anzahl an Motoren	1
Motortyp (V-Hz)	220-240 50/60
Filtrationsfläche (Cm ²)	2500
Kühlungstyp	By pass
Luftstrom (m ³ /h)	230
Niederdruck (mmH ₂ O)	2600
Schutzgrade	IPX4
Max. Leistung (kW)	1.7
Max. Leistung des Werkzeugs (kW)	1.7
Schalldruckpegel (dB(A))	60

Erklärungen

EU-KONFORMITÄTSERKLÄRUNG

Wir, **Rodcraft**, Rodcraft Customer Center, Langemarckstr.35 bis, 45141 Essen, Germany, erklären hiermit in alleiniger Verantwortung, dass dieses Produkt (mit Bezeichnung, Typ und Seriennummer laut Deckblatt) die An-

forderungen der folgenden Richtlinie(n) erfüllt:
MD, 2006/42/CE, EMC, 2014/30/UE, LVD, 2014/35/UE, WEEE, 2012/19/EU, RoHS, 2011/65/CE

Angewandte harmonisierte Normen:
EN ISO 12100:2010, IEC 60335-1:2010+A1:2013+A2:2016, IEC 60335-2-69:2016, IEC 62233:2005, EN 55014-1:2006+A1:2009+A2:2011, EN 55014-2:2015, IEC 61000-3-2:2014, IEC 61000-3-3:2013, EC 61000-3-11:2000

Behörden können relevante technische Informationen anfordern von:
 Pascal Roussy, R&D Manager, Ets Georges Renault, 38 rue Bobby Sands, BP10273 44818 Saint Herblain, France

Saint-Herblain,

Pascal ROUSSY

Unterschrift des Ausstellers

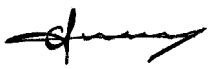

Sicherheit

⚠️ WARNUNG Gefahr von Sachschäden oder schweren Verletzungen

Stellen Sie vor Einsatz des Werkzeugs sicher, dass Sie alle Anleitungen lesen, verstehen und befolgen. Nichtbeachtung der Anweisungen kann zu Stromschlag, Brand, Sachschäden und/oder schweren Körperverletzungen führen.

- ▶ Lesen Sie alle Sicherheitsinformationen, die zusammen mit den unterschiedlichen Systembestandteilen mitgeliefert wurden.
- ▶ Lesen Sie alle Produkthanweisungen für die Installation, den Betrieb und die Wartung der unterschiedlichen Systembestandteile.
- ▶ Lesen Sie alle vor Ort geltenden Sicherheitsbestimmungen hinsichtlich des Systems und seiner Bestandteile.
- ▶ Bewahren Sie alle Sicherheitsinformationen und Anweisungen zur künftigen Verwendung auf.

Gebrauchsanweisung

Das Gerät wurde entwickelt, um Staub und Zerspanungsrückstände abzusaugen.

Es ist kein anderer Verwendungszweck zulässig. Nur für den beruflichen Gebrauch bestimmt.

Ein anderer Verwendungszweck wird als unsachgemäß und somit als Gefahrenquelle angesehen, da dies zu schweren Schäden an Eigentum sowie Personen und dem Gerät selbst führen kann.

Produktspezifische Anweisungen

Steuereinrichtung

Das Gerät ist mit einer Steuereinrichtung ausgestattet, über die ein Bediener sämtliche Gerätefunktionen steuern kann. (Siehe Abbildung 8)

0 => Schalter mit drei Positionen: AUTOMATIC-0-MANUAL

1 => Steckdose für nicht im Lieferumfang enthaltenes elektrisches Zubehör.

Anschluss an das Stromnetz

Stellen Sie sicher, dass die Netzwerkspezifikationen denen der Maschine entsprechen. Nachdem sichergestellt wurde, dass eine mit der Maschine kompatible Stromquelle vorhanden ist, bitte wie folgt fortfahren:

1. Sicherstellen, dass der 0-Schalter auf 0 gestellt ist.
2. Nehmen Sie den Stecker und verbinden Sie ihn mit dem Netzbuchse.
3. Schließen Sie das gewünschte Zubehör an.
4. Die Maschine ist startbereit.

Filtermontage

1. Um den Polyesterfilter Klasse „L“ zu montieren, führen Sie den Filter am Motorsockel ein, wie in Abbildung 4 gezeigt.
2. Ziehen Sie die Flügelmutter an.
3. Positionieren Sie den Filterspanner und ziehen Sie die 4 Schrauben an (siehe Abbildung 5).
4. Um den Filter zu entfernen, führen Sie die Schritte in umgekehrter Reihenfolge aus.

Montage des Sammelbehälters

1. Stellen Sie sicher, dass das Gerät ausgeschaltet und stromlos ist.
2. Stellen Sie sicher, dass der Handgriff vollständig angehoben ist (siehe Abbildung 1).
3. Wenn Sie den Sammelbehälter an das Gerät heranhelfen, achten Sie darauf, dass die Räder an der Basis der Maschine ausgerichtet sind (siehe Abbildung 1).
4. Nehmen Sie den Sammelbehälter und stellen Sie ihn ganz in das Gerät, sodass er zum oberen Behälter des Geräts konzentrisch ist. (Siehe Abbildung 2).
5. Drücken Sie den Handgriff ganz herunter, sodass er den Sammelbehälter fest mit dem Gerät verriegelt.
6. Ziehen Sie den Handgriff nach oben, um den Sammelbehälter zu entfernen; der Sammelbehälter fällt auf den Boden und kann mit seinen Rädern geschoben werden.

Vgl. auch:

 [000]

Betrieb

1. Nehmen Sie sämtliche Einstellungen vor, die in den Abschnitten Vor der Verwendung beschrieben sind.

2. Überprüfen Sie den elektrischen Anschluss.
3. Überprüfen Sie den Luftanschluss. Es wird empfohlen, den Lufteinlassschlauch nur dann anzuschließen, wenn die Luft zuvor vom System getrennt wurde (siehe Abbildung 7).
4. Stecken Sie dann das elektrische Zubehör in die Steckdose ein. (Siehe Abbildung 8)
5. Schließen Sie zuletzt das Luftzubehör an Einlass 10 an. Es wird empfohlen, den Lufteinlassschlauch nur dann anzuschließen, wenn die Luft zuvor vom System getrennt wurde (siehe Abbildung 9).
6. Schalten Sie das Gerät ein, indem Sie den Schalter von „0“ auf „MAN“ legen.
7. Im „MAN“-Modus ist das Gerät eingeschaltet und bleibt an, bis der Bediener den Schalter auf „0“ legt, um das Gerät auszuschalten.
8. Schalten Sie das Gerät ein, indem Sie den Schalter von „0“ auf „AUT“ legen.
9. Im „AUT“-Modus schaltet sich das Gerät selbst ein, wenn der Bediener das Zubehör verwendet.
10. Im „AUT“-Modus wird 3-4 Sekunden lang ein Filterreinigungszyklus durchgeführt, wenn das Gerät ausgeschaltet wird.
11. Schalten Sie das Gerät aus, indem Sie den Schalter auf „0“ legen.

i Wenn der Unterbrecher von „0“ auf „AUT“ oder von „MAN“ auf „AUT“ geschaltet wird, dann wird 3-4 Sekunden lang ein Filterreinigungszyklus durchgeführt.

Reinigung des Sammelbehälters

Die Reinigung des Sammelbehälters ist essentiell, um Verschmutzungen und Feststoffansammlungen im Behälter zu vermeiden. Gehen Sie wie folgt vor:

1. Schalten Sie das Gerät aus.
2. Greifen Sie den Handgriff und drehen Sie ihn nach oben, damit der Sammelbehälter auf den Boden fällt und mit seinen Rädern geschoben werden kann.
3. Entfernen Sie Schmutz und entsorgen Sie ihn auf angemessene Art und Weise.
4. Waschen Sie den Behälter gegebenenfalls aus.
5. Bringen Sie den Behälter unter Beachtung der Montagereihenfolge wieder an.

Reinigung des Luftfilters zur Motorkühlung

Saugen Sie (mithilfe des Vakuumschlauchs des Geräts) Schmutz ab, der sich auf dem Seitenfilter im Oberteil des Geräts sammelt.

Das Sauberhalten des Filters gewährleistet die Funktionalität des Geräts.

Fehlerbehebung

Problem	Ursache	Lösung
Das Gerät startet nicht.	Fehlende Stromversorgung.	Prüfen Sie die Position des Not-Aus-Tasters.

Betrieb angehalten.	Der Behälter ist voll.	Prüfen und leeren Sie den Sammelbehälter.
Die Saugkraft lässt nach.	Das Saugrohr ist verstopft oder Zubehör.	Prüfen und reinigen Sie das Saugrohr.
Die Saugkraft lässt plötzlich nach.	Der Sammelbehälter ist voll; die Saugrohre sind verstopft.	Prüfen und leeren Sie den Behälter; prüfen und reinigen Sie die Saugrohre.
Saugfunktion blockiert	Kurzschlusschutz ist aktiviert; Thermosicherung.	Versuchen Sie, das Gerät aus- und wieder einzuschalten. Wenn der Fehler weiterhin besteht, wenden Sie sich an den Support.

Reinigung des Filters

Der Filter besteht aus Polyester und gehört zur Klasse „L“. Das Produkt verfügt über einen automatischen Rüttler, der die Effizienz des Geräts im Laufe der Zeit erhält.

Wechseln Sie den Filter regelmäßig und mindestens einmal pro Jahr. Verwenden Sie nur originale Ersatzteile vom Hersteller.

Wartungsanweisungen

- Befolgen Sie die örtlichen Umweltvorschriften für den sicheren Umgang und die Entsorgung sämtlicher Komponenten.
- Wartungs- und Reparaturarbeiten müssen von qualifiziertem Personal durchgeführt werden und es dürfen nur originale Ersatzteile verwendet werden. Wenden Sie sich für Informationen zur technischen Wartung oder falls Sie Ersatzteile benötigen an den Hersteller oder einen autorisierten Händler in Ihrer Nähe.
- Stellen Sie stets sicher, dass das Produkt von der Stromquelle getrennt ist, um einen versehentlichen Betrieb zu verhindern.
- Überprüfen und reinigen Sie das Produkt alle 500 Arbeitsstunden (oder mindestens einmal im Jahr). Ersetzen Sie beschädigte oder verschlissene Teile.

Nützliche Informationen

Herkunftsland

Italy

Copyright

© Copyright 2018, Rodcraft, Rodcraft Customer Center, Langemarckstr.35 bis, 45141 Essen, Germany

Alle Rechte vorbehalten. Jeglicher nicht autorisierte Gebrauch sowie das Kopieren der Inhalte ganz oder in Teilen ist verboten. Dies gilt insbesondere für Handelsmarken, Modellbezeichnungen, Artikelnummern und Zeichnungen. Verwen-

den Sie ausschließlich Originalbauteile. Schäden oder Fehlfunktionen, die durch den Einsatz unzulässiger Bauteile entstehen, sind nicht von der Garantie oder Produkthaftung abgedeckt.

Datos técnicos

Datos de la herramienta

	RC7915
Peso (kg)	39
Capacidad de depósito (l)	35
Número de etapas	2
Número de motores	1
Tipo de motor (V-Hz)	220-240 50/60
Superficie de filtración (cm ²)	2500
Tipo de refrigeración	By pass
Flujo de aire (m ³ /h)	230
Depresión (mmH ₂ O)	2600
Grados de protección	IPX4
Potencia máx. (Kw)	1.7
Potencia máx. de la herramienta (Kw)	1.7
Nivel de presión acústica (dB(A))	60

Declaraciones

DECLARACIÓN DE CONFORMIDAD DE LA UE

Nosotros, **Rodcraft**, Rodcraft Customer Center, Langemarkstr.35 bis, 45141 Essen, Germany,, declaramos bajo nuestra única responsabilidad que el producto (con nombre, tipo y número de serie indicados en la primera página) es conforme a las siguientes Directivas:

MD, 2006/42/CE, EMC, 2014/30/UE, LVD, 2014/35/UE, WEEE, 2012/19/EU, RoHS, 2011/65/CE

Estándares armonizados aplicados:

EN ISO 12100:2010, IEC 60335-1:2010+A1:2013+A2:2016, IEC 60335-2-69:2016, IEC 62233:2005, EN 55014-1:2006+A1:2009+A2:2011, EN 55014-2:2015, IEC 61000-3-2:2014, IEC 61000-3-3:2013, EC 61000-3-11:2000

Las autoridades pueden solicitar la correspondiente información técnica a:

Pascal Roussy, R&D Manager, Ets Georges Renault, 38 rue Bobby Sands, BP10273 44818 Saint Herblain, France

Saint-Herblain,

Pascal ROUSSY

Firma del emisor

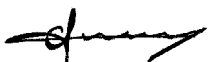

Seguridad

⚠️ ADVERTENCIA Riesgo de daños a la propiedad y de lesiones graves

Asegúrese de leer, entender y seguir todas las instrucciones antes de utilizar la herramienta. Si no se siguen todas las instrucciones, pueden producirse descargas eléctricas, incendios, daños a la propiedad y/o lesiones personales graves.

- ▶ Lea toda la información de seguridad suministrada con las diferentes partes del sistema.
- ▶ Lea todas las instrucciones del producto para la instalación, el uso y el mantenimiento de las diferentes partes del sistema.
- ▶ Lea todas las normas sobre seguridad legisladas de forma local relacionadas con el sistema y las partes del mismo.
- ▶ Guarde todas las instrucciones y la información de seguridad para futuras consultas.

Declaración de uso

La máquina está diseñada para la extracción de polvo y residuos de mecanizado.

Queda prohibido cualquier otro uso. Solo para uso profesional.

Cualquier otro uso se considera inadecuado y por lo tanto una fuente de peligro, dado que pueden causar daños graves en la propiedad así como personales y en la propia máquina.

Instrucciones específicas para el producto

Estación de control

La máquina está equipada con una estación de control desde la cual un operario puede gestionar todas las funciones de la máquina. (consulte la imagen 8)

0 => Interruptor de tres posiciones: AUTOMATIC-0-MANUAL

1 => Toma eléctrica para accesorio eléctrico no incluido.

Conexión al suministro eléctrico

Asegúrese de que las especificaciones de red coinciden con las de la máquina. Una vez comprobado que el suministro eléctrico es compatible con la máquina, proceda de la manera siguiente:

1. Asegúrese de que el interruptor 0 se encuentra en 0.
2. Coja el enchufe y conéctelo a la toma de red.
3. Conecte el accesorio deseado.
4. La máquina está lista para puesta en marcha.

Montaje del filtro

1. Para montar el filtro de poliéster de clase «L», inserte el filtro en la base del motor como se muestra en la imagen 4.
2. apriete la tuerca de mariposa.

- Coloque el tensor de filtro, apriete los 4 tornillos (consulte la imagen 5).
- Para retirar el filtro siga los pasos anteriores en orden inverso.

Montaje del depósito de recogida

- Asegúrese de que la máquina está apagada y desconectada del suministro eléctrico.
- Asegúrese de que la empuñadura esté completamente levantada (consulte la imagen 1).
- Al acercarse al depósito de recogida de la máquina, asegúrese de que las ruedas estén alineadas con la base de la máquina (consulte la imagen 1).
- Coja el depósito de recogida e insértelo completamente de forma que sea concéntrico con el depósito superior de la máquina. (consulte la imagen 2).
- Descienda la empuñadura de forma que bloquee firmemente el depósito de recogida con la máquina.
- Para retirar el depósito de recogida, levante la empuñadura; el depósito de recogida caerá al suelo y podrá moverse sobre sus propias ruedas.

Consulte también

 [000]

Operación

- Realice todos los ajustes descritos en los párrafos .
- Compruebe la conexión eléctrica.
- Compruebe la conexión de aire, se recomienda conectar el tubo de entrada de aire solo si se ha desconectado previamente el aire del sistema (consulte la imagen 7).
- Finalmente, conecte el accesorio eléctrico al enchufe. (consulte la imagen 8)
- Finalmente, conecte el accesorio de aire a la toma 10, se recomienda conectar el tubo de entrada de aire solo si se ha desconectado previamente el aire del sistema (consulte la imagen 9).
- Ponga en marcha la máquina accionando el interruptor 0, llevándolo a «MAN».
- En modo «MAN», la máquina está encendida y permanece encendida hasta que el operario acciona el interruptor 0 llevándolo a 0 para apagar la máquina.
- Ponga en marcha la máquina accionando el interruptor 0, llevándolo a «AUT.».
- En modo «AUT», la máquina se pone en marcha automáticamente cuando el operario utiliza el accesorio.
- En modo «AUT», cuando se apaga la máquina, se realiza un ciclo de limpieza de filtro de 3 a 4 segundos.
- Apague la máquina accionando el interruptor 0, llevándolo a 0.

i Cuando el interruptor se cambia de «0» a «AUT» o de «MAN» a «AUT», se realiza un ciclo de limpieza del filtro de 3 a 4 segundos.

Limpeza del depósito de recogida

La limpieza del depósito de recogida es crítica para evitar el ensuciamiento y las acumulaciones de sólidos en su interior. Proceda de la manera siguiente:

- Apague la máquina.
- Coja levante la empuñadura y gírela hacia arriba, de forma que el depósito de recogida caiga al suelo y pueda moverse sobre sus propias ruedas.
- Retire la suciedad y elimínela de forma adecuada.
- Lave el depósito si fuera necesario.
- Vuelva a montar el depósito respetando la secuencia de montaje.

Filtro de aire para limpieza de la refrigeración del motor

Aspire (utilizando el tubo de vacío de la máquina) la suciedad acumulada en el filtro lateral ubicado en el cabezal de la máquina.

Mantener limpio el filtro preserva el funcionamiento de la máquina.

Resolución de problemas

Problema	Causa	Solución
La unidad no se pone en marcha.	Potencia insuficiente.	Compruebe la posición del interruptor de emergencia.
Ha dejado de funcionar.	El depósito está lleno.	Compruebe y vacíe el depósito de recogida.
La potencia de succión descende.	Tubería de succión obstruida o accesorios.	Compruebe y limpie la tubería de succión.
La potencia de succión descende repentinamente.	El depósito está lleno; los tubos de succión están obstruidos.	Compruebe y vacíe el depósito; compruebe y limpie los tubos de succión.
Succión bloqueada	la protección de cortocircuito está activada; la protección térmica.	Pruebe apagando y encendiendo la máquina. Si el error persiste, contacte con el servicio de asistencia al cliente.

Limpeza del filtro

El filtro se ha fabricado con poliéster y pertenece a la clase «L».

El producto cuenta con un agitador automático que ayuda a mantener la eficiencia de la máquina con el paso del tiempo.

Cambie el filtro regularmente y al menos 1 vez al año. Utilice únicamente recambios originales del fabricante.

Instrucciones de mantenimiento

- **Siga las normativas medioambientales locales de su país para un manejo y eliminación seguros de todos los componentes.**
- El mantenimiento y los trabajos de reparación deben realizarlos personal cualificado y utilizar únicamente recambios originales. Contacte con el fabricante o con su distribuidor autorizado más cercano sobre recomendaciones relacionadas con el servicio técnico o si requiere recambios.
- Asegúrese siempre de que el producto está desconectado del suministro eléctrico para evitar un funcionamiento accidental.
- Inspeccione y limpie el producto cada 500 horas de trabajo (o como mucho cada año). Sustituya las piezas dañadas o desgastadas.

Información de utilidad

País de origen

Italy

Copyright

© Copyright 2018, Rodcraft, Rodcraft Customer Center, Langemarckstr.35 bis, 45141 Essen, Germany

Todos los derechos reservados. Queda prohibido el uso autorizado o la copia total o parcial del presente contenido. En particular, esta prohibición se aplica a las marcas comerciales, las denominaciones de los modelos, los números de referencia y los gráficos. Utilice sólo piezas autorizadas. Los daños o averías causados por el uso de piezas no homologadas no serán cubiertos por la Garantía o la Responsabilidad civil del producto.

Dados técnicos

Dados da ferramenta

	RC7915
Peso (kg)	39
Capacidade do tanque (l)	35
Número de estágios	2
Número de motores	1
Tipo de motor (V-Hz)	220-240 50/60
Superfície de filtração (cm ²)	2500
Tipo de arrefecimento	By pass
Fluxo de ar (m ³ /h)	230
Depressão (mmH ₂ O)	2600
Graus de proteção	IPX4
Potência máxima (kw)	1.7
Potência máxima do aparelho (kw)	1.7
Nível de pressão sonora (dB(A))	60

Declarações

DECLARAÇÃO DE CONFORMIDADE DA COMUNIDADE EUROPEIA

Nós, **Rodcraft**, Rodcraft Customer Center, Langemarckstr.35 bis, 45141 Essen, Germany, declaramos, sob nossa exclusiva responsabilidade, que este produto (com nome, tipo e número de série, ver primeira página) está em conformidade com a(s) seguinte(s) Diretiva(s):

MD, 2006/42/CE, EMC, 2014/30/UE, LVD, 2014/35/UE, WEEE, 2012/19/EU, RoHS, 2011/65/CE

Normas harmonizadas aplicadas:

EN ISO 12100:2010, IEC

60335-1:2010+A1:2013+A2:2016, IEC 60335-2-69:2016,

IEC 62233:2005, EN 55014-1:2006+A1:2009+A2:2011,

EN 55014-2:2015, IEC 61000-3-2:2014, IEC

61000-3-3:2013, EC 61000-3-11:2000

As autoridades podem solicitar informações técnicas pertinentes de:

Pascal Roussy, R&D Manager, Ets Georges Renault, 38 rue Bobby Sands, BP10273 44818 Saint Herblain, France

Saint-Herblain,

Pascal ROUSSY

Assinatura do emissor



Segurança

⚠ AVISO Risco de ferimentos graves ou danos materiais

Você deve ler, compreender e seguir todas as instruções antes de operar a ferramenta. Deixar de seguir todas as instruções poderá resultar em choque elétrico, incêndio, danos materiais e/ou ferimentos graves.

- ▶ Leia todas as informações sobre segurança fornecidas com as diferentes partes do sistema.
- ▶ Leia todas as instruções do produto para instalação, operação e manutenção das diferentes partes do sistema.
- ▶ Leia todas as normas de segurança locais relacionadas ao sistema e às peças.
- ▶ Mantenha todas as Informações e instruções de segurança para referência futura.

Declaração de uso

A máquina foi projetada para a extração de pó e resíduos de usinagem.

Não é permitido nenhum outro tipo de uso. Apenas para uso profissional.

Qualquer outro uso é considerado impróprio e, por conseguinte, uma fonte de perigo, pois pode causar sérios danos a bens e pessoas, bem como à própria máquina.

Instruções específicas do produto

Estação de controle

A máquina é equipada com uma estação de controle a partir da qual um operador tem a capacidade de gerenciar todas as funções da máquina. (Veja a figura 8)

0 => interruptor de três posições: AUTOMATIC-0-MANUAL

1 => Tomada elétrica para acessório elétrico não incluído.

Conexão para a alimentação

Certifique-se de que as especificações da rede correspondem às da máquina, após constatar-se que a fonte de alimentação é compatível com a máquina, proceda da seguinte forma:

1. Certifique-se de que o interruptor 0 está na posição 0.
2. Ligue o plugue à rede elétrica.
3. Conecte o acessório desejado.
4. A máquina está pronta para ser iniciada.

Montagem do filtro

1. Para montar o filtro de poliéster classe “L”, insira o filtro na base do motor, conforme mostrado na figura 4.
2. aperte a porca borboleta.
3. Posicione o esticador de filtro e aperte os 4 parafusos (veja a figura 5).
4. Para remover o filtro siga o passo anterior invertendo as etapas.

Montagem do tanque de recuperação

1. Certifique-se de que a máquina esteja desligada e desconectada da alimentação.
2. Certifique-se de que a alça esteja totalmente levantada (ver figura 1).
3. Quando aproximar o tanque de recuperação da máquina, tenha o cuidado de que as rodas estejam alinhadas com a base da máquina (ver figura 1).
4. Aproxime o tanque de recuperação e insira-o completamente, de modo que fique concêntrico com o reservatório superior da máquina. (Veja a figura 2).
5. Abaixar a alça completamente, de modo a fixar fortemente o tanque de recuperação na máquina.
6. Para remover o tanque de recuperação, levante a alça; o tanque de recuperação cairá no chão e ficará solto para mover-se sobre suas próprias rodas.

Ver também

 [000]

Operação

1. Faça todos os ajustes descritos nos parágrafos .
2. Verifique a conexão elétrica.
3. Verifique a conexão de ar, recomenda-se ligar o tubo de admissão de ar apenas se o ar foi previamente desconectado do sistema (ver figura 7).

4. Finalmente, conecte o acessório elétrico à tomada. (Veja a figura 8)
5. Finalmente conecte o acessório de ar à entrada 10, é recomendado conectar o tubo de admissão de ar apenas se o ar foi previamente desconectado do sistema (ver figura 9).
6. Ligue a máquina acionando o interruptor 0, colocando-o na posição “MAN”.
7. Na posição “MAN”, a máquina é ligada e permanece ligada até que o operador coloque o interruptor 0 na posição 0 para desligar a máquina.
8. Ligue a máquina acionando o interruptor 0 e colocando-o na posição “AUT”.
9. No modo “AUT”, a máquina liga-se automaticamente quando o operador utiliza o acessório.
10. No modo “AUT”, quando a máquina é desligada um ciclo de limpeza do filtro de 3-4 segundos é realizado.
11. Desligue a máquina acionando o interruptor 0 e colocando-o na posição 0.

 Quando o interruptor é movido de “0” a “AUT” ou de “MAN” para “AUT”, um ciclo de limpeza do filtro de 3-4 segundos é realizado.

Limpeza do tanque de recuperação

A limpeza do tanque de recuperação é fundamental para evitar entupimento e acúmulo de sólidos dentro dele. Proceda da seguinte forma:

1. Desligue a máquina.
2. Segure a alça e gire-a para cima, de forma que o tanque caia no chão e fique livre para mover-se sobre suas rodas.
3. Remova a sujeira e elimine de forma adequada.
4. Lave o tanque, se necessário.
5. Monte novamente o tanque respeitando a sequência de montagem.

Limpeza do filtro de ar da refrigeração do motor

Aspire (utilizando o tubo de vácuo da máquina) a sujeira que se acumula no filtro lateral posicionado na cabeça da máquina.

Manter o filtro limpo preserva o funcionamento da máquina.

Resolução de problemas

Problema	Causa	Solução
A unidade não liga.	Falta de alimentação.	Verificar a posição do interruptor de emergência.
A operação foi interrompida.	O tanque está cheio.	Verificar e esvaziar o tanque de recuperação.
A potência de sucção diminui.	Tubo de sucção ou acessórios entupidos.	Verifique e limpe o tubo de sucção.

A potência de sucção diminui abruptamente.	O depósito está cheio; os tubos de sucção estão entupidos.	Verifique e esvazie o tanque; verifique e limpe os tubos de sucção.
Sucção bloqueada	proteção contra curto-circuito está ligada; a proteção térmica.	Tente desligar e ligar novamente a máquina. Se o erro persistir, entre em contato com o suporte.

Limpeza do filtro

O filtro é feito de poliéster e pertence à classe “L”.

O produto possui um agitador automático que garante manter a eficiência da máquina ao longo do tempo.

Troque o filtro regularmente, pelo menos 1 vez por ano. Use somente peças de reposição originais do fabricante.

Instruções de manutenção

- **Siga as regulamentações ambientais locais do país para o manuseamento e descarte de todos os componentes.**
- O trabalho de manutenção e reparo deve ser realizado por pessoal qualificado e usar apenas peças de reposição originais. Solicite orientação para manutenção técnica ou peças de reposição ao fabricante ou revendedor autorizado mais próximo.
- Certifique-se sempre de que o produto esteja desconectado da fonte de energia para evitar operação acidental.
- Inspeção e limpe o produto a cada 500 horas de trabalho (ou, no máximo, a cada ano). Substitua as peças danificadas ou gastas.

Informação útil

País de origem

Italy

Copyright

© Copyright 2018, Rodcraft, Rodcraft Customer Center, Langemarckstr.35 bis, 45141 Essen, Germany

Todos os direitos reservados. É proibido o uso ou cópia do conteúdo ou parte dele sem autorização. Isso se aplica em particular a marcas registradas, denominações de modelo, números de peça e desenhos. Use somente peças autorizadas. Qualquer dano ou defeito causado pelo uso de peças não autorizadas não é coberto pela Garantia ou pela Responsabilidade pelo Produto.

Dati tecnici

Dati dello strumento

Peso (kg)	39
Capacità del serbatoio (l)	35
Numero di fasi	2
Numero di motori	1
Tipo di motore (V-Hz)	220-240 50/60
Superficie di filtrazione (cm ²)	2500
Tipo di raffreddamento	By pass
Flusso d'aria (m ³ /h)	230
Depressione (mmH ₂ O)	2600
Gradi di protezione	IPX4
Potenza massima (Kw)	1.7
Potenza massima dello strumento (Kw)	1.7
Livello di pressione sonora (dB(A))	60

Dichiarazioni

DICHIARAZIONE DI CONFORMITÀ UE

Rodcraft, Rodcraft Customer Center, Langemarckstr.35 bis, 45141 Essen, Germany, dichiara sotto la propria esclusiva responsabilità che il prodotto (del tipo e con il numero di serie riportati nella pagina a fronte) è conforme alle seguenti Direttive:

MD, 2006/42/CE, EMC, 2014/30/UE, LVD, 2014/35/UE, WEEE, 2012/19/EU, RoHS, 2011/65/CE

Norme armonizzate applicate:

EN ISO 12100:2010, IEC 60335-1:2010+A1:2013+A2:2016, IEC 60335-2-69:2016, IEC 62233:2005, EN 55014-1:2006+A1:2009+A2:2011, EN 55014-2:2015, IEC 61000-3-2:2014, IEC 61000-3-3:2013, EC 61000-3-11:2000

Le autorità possono richiedere le informazioni tecniche pertinenti da:

Pascal Roussy, R&D Manager, Ets Georges Renault, 38 rue Bobby Sands, BP10273 44818 Saint Herblain, France

Saint-Herblain,

Pascal ROUSSY

Firma del dichiarante



Sicurezza

ATTENZIONE Rischio di danni o lesioni gravi

Assicurarsi di leggere, comprendere e seguire tutte le istruzioni prima di usare l'utensile. La mancata osservanza delle istruzioni può provocare scosse elettriche, incendi, danni e/o gravi lesioni personali.

- ▶ Leggere tutte le Informazioni di sicurezza in dotazione ai diversi componenti del sistema.
- ▶ Leggere tutte le Istruzioni sul prodotto relative all'installazione, al funzionamento e alla manutenzione dei diversi componenti del sistema.
- ▶ Leggere tutte le normative locali di sicurezza che riguardano il sistema e suoi componenti.
- ▶ Conservare tutte le Informazioni di sicurezza e le istruzioni per consultarle eventualmente in futuro.

Dichiarazione sull'uso

La macchina è progettata per l'estrazione di polveri e residui di lavorazione.

Non è consentito nessun altro utilizzo. Solo per uso professionale.

Ogni altro utilizzo è da considerarsi improprio e quindi fonte di pericolo, in quanto potrebbe causare seri danni a cose e persone, nonché alla macchina stessa.

Istruzioni specifiche sul prodotto

Postazione di controllo

La macchina è dotata di una postazione di controllo che consente all'operatore di gestire tutte le funzioni della macchina (vedere la figura 8).

0 => Interruttore a tre posizioni: AUTOMATIC-0-MANUAL

1 => Presa elettrica per accessorio elettrico non incluso.

Connessione all'alimentazione principale

Verificare che le specifiche di rete corrispondano a quelle della macchina. Dopo aver verificato la presenza di un'alimentazione compatibile con la macchina, procedere nelle modalità seguenti:

1. Verificare che l'interruttore 0 sia impostato su 0.
2. Prendere la spina e collegarla alla presa di rete.
3. Collegare l'accessorio desiderato.
4. La macchina è pronta per essere avviata.

Installazione dei filtri

1. Per installare il filtro in poliestere di classe "L", inserire il filtro sulla base del motore come mostrato nella figura 4.
2. stringere il dado ad alette.
3. Posizionare il tenditore del filtro, fissare le 4 viti (vedere la figura 5).

4. Per rimuovere il filtro, seguire la procedura precedente in ordine inverso.

Installazione del serbatoio di recupero

1. Verificare che la macchina sia spenta e scollegata dall'alimentazione.
2. Verificare che la maniglia sia completamente sollevata (vedere la figura 1).
3. Avvicinando il serbatoio di recupero alla macchina, verificare che le ruote siano allineate alla base della macchina (vedere la figura 1).
4. Afferrare il serbatoio di recupero e inserirlo completamente in modo che sia concentrico con il serbatoio superiore della macchina (vedere la figura 2).
5. Abbassare completamente la maniglia in modo da bloccare saldamente il serbatoio di recupero alla macchina.
6. Per rimuovere il serbatoio di recupero, sollevare la maniglia: il serbatoio di recupero cadrà a terra e sarà libero di muoversi sulle proprie ruote.

Vedere anche

 [000]

Funzionamento

1. Effettuare tutte le regolazioni descritte nei paragrafi .
2. Verificare la connessione elettrica.
3. Verificare il raccordo pneumatico: si consiglia di collegare il tubo di ingresso pneumatico solo se l'aria è stata precedentemente scollegata dal sistema (vedere la figura 7).
4. Quindi, collegare l'accessorio elettrico alla presa (vedere la figura 8).
5. Collegare l'accessorio pneumatico all'ingresso 10: si consiglia di collegare il tubo di ingresso pneumatico solo se l'aria è stata precedentemente scollegata dal sistema (vedere figura 9).
6. Accendere la macchina portando l'interruttore 0 su "MAN".
7. Nella modalità "MAN", la macchina è accesa e rimane tale finché l'operatore non porta l'interruttore 0 sulla posizione 0 per spegnere la macchina.
8. Accendere la macchina portando l'interruttore 0 su "AUT".
9. In modalità "AUT", la macchina si accende automaticamente quando l'operatore utilizza l'accessorio.
10. In modalità "AUT", allo spegnimento della macchina viene eseguito un ciclo di pulizia del filtro che dura 3-4 secondi.
11. Spegnerla macchina portando l'interruttore 0 su 0.

 Quando l'interruttore viene commutato da "0" a "AUT" o da "MAN" a "AUT", viene eseguito un ciclo di pulizia del filtro che dura 3-4 secondi.

Pulizia del serbatoio di recupero

La pulizia del serbatoio di recupero consente di prevenire le incrostazioni e gli accumuli di solidi all'interno dello stesso. Eseguire la procedura seguente:

1. Spegnerne la macchina.
2. Afferrare la maniglia e ruotarla verso l'alto, in modo che il serbatoio cada a terra e possa spostarsi sulle ruote.
3. Rimuovere lo sporco e smaltirlo in modo appropriato.
4. Lavare il serbatoio, se necessario.
5. Rimontare il serbatoio rispettando la sequenza di assemblaggio.

Filtro dell'aria per il raffreddamento del motore

Aspira (usando il tubo di aspirazione della macchina) lo sporco che si accumula sul filtro laterale sulla testa della macchina.

Tenendo pulito il filtro è possibile preservare il funzionamento della macchina.

Risoluzione dei problemi

Problema	Causa	Soluzione
L'unità non si avvia.	Mancanza di energia.	Controllare la posizione dell'interruttore di emergenza.
Funzionamento interrotto.	Il serbatoio è pieno.	Controllare il serbatoio di recupero e svuotarlo.
La potenza di aspirazione diminuisce.	Tubo di aspirazione o accessori intasati.	Controllare il tubo di aspirazione e pulirlo.
La potenza di aspirazione diminuisce bruscamente.	Il serbatoio è pieno: i tubi di aspirazione sono intasati.	Controllare e svuotare il serbatoio: controllare e pulire i tubi di aspirazione.
Aspirazione bloccata	La protezione da cortocircuito è attiva, protezione termica.	Spegnerne e accendere la macchina. Se l'errore persiste, contattare l'assistenza.

Pulizia del filtro

Il filtro è realizzato in poliestere e appartiene alla classe "L".

Il prodotto è dotato di uno scuotitore automatico che consente di preservare l'efficienza della macchina nel tempo.

Cambiare regolarmente il filtro e almeno 1 una volta all'anno. Utilizzare solo pezzi di ricambio originali del produttore.

Istruzioni di manutenzione

- **Attenersi alle normative ambientali locali per la manipolazione e lo smaltimento in sicurezza di tutti i componenti.**

- I lavori di manutenzione e riparazione devono essere eseguiti da personale qualificato e solo usando pezzi di ricambio originali. Contattare il produttore o rivenditore autorizzato più vicino per consigli sull'assistenza tecnica o per richiedere pezzi di ricambio.
- Verificare sempre che il prodotto sia scollegato da una sorgente di energia per prevenirne il funzionamento accidentale.
- Ispezionare e pulire il prodotto ogni 500 ore di lavoro (o al massimo ogni anno). Sostituire le parti danneggiate o usurate.

Informazioni utili

Paese di origine

Italy

Copyright

© Copyright 2018, Rodcraft, Rodcraft Customer Center, Langemarkstr.35 bis, 45141 Essen, Germany

Tutti i diritti riservati. Qualsiasi utilizzo o copia non autorizzati dei contenuti o di parte di questi è vietato. Ciò vale in particolare per marchi registrati, denominazioni dei modelli, numeri di componente e diagrammi. Utilizzare solo componenti autorizzati. Un eventuale danneggiamento o difetto di funzionamento causato dall'utilizzo di componenti non autorizzati non è coperto dalla garanzia o dalla responsabilità per danni dovuti a prodotti difettosi.

Technische gegevens

Gereedschapsgegevens

	RC7915
Gewicht (kg)	39
Tankinhoud (l)	35
Aantal fasen	2
Aantal motoren	1
Motortype (V-Hz)	220-240 50/60
Filtratieoppervlak (cm ²)	2500
Koelingstype	By pass
Luchtstroom (m ³ /h)	230
Depressie (mmH ₂ O)	2600
Mate van bescherming	IPX4
Max. stroom (Kw)	1.7
Max. stroom van het gereedschap (Kw)	1.7
Geluidsdrukniveau (dB(A))	60

Verklaringen

EU CONFORMITEITSVERKLARING

Wij, **Rodcraft**, Rodcraft Customer Center, Langemarkstr.35 bis, 45141 Essen, Germany verklaren dat het product (met naam, type- en serienummer, zie voorpagina) in overeenstemming is met de volgende richtlijn(en):

MD, 2006/42/CE, EMC, 2014/30/UE, LVD, 2014/35/UE, WEEE, 2012/19/EU, RoHS, 2011/65/CE

De volgende geharmoniseerde normen werden gehanteerd:

EN ISO 12100:2010, IEC

60335-1:2010+A1:2013+A2:2016, IEC 60335-2-69:2016,

IEC 62233:2005, EN 55014-1:2006+A1:2009+A2:2011,

EN 55014-2:2015, IEC 61000-3-2:2014, IEC

61000-3-3:2013, EC 61000-3-11:2000

Autoriteiten kunnen relevante technische informatie opvragen van:

Pascal Roussy, R&D Manager, Ets Georges Renault, 38 rue Bobby Sands, BP10273 44818 Saint Herblain, France

Saint-Herblain,

Pascal ROUSSY

Handtekening van de opsteller

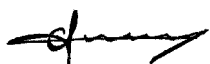

Veiligheid

⚠ WAARSCHUWING Risico op materiële schade of ernstig lichamelijk letsel

Zorg ervoor dat u alle instructies leest, begrijpt en opvolgt alvorens u het gereedschap gebruikt. Indien u de instructies niet opvolgt, kan dit leiden tot een elektrische schok, brand, materiële schade en/of ernstig lichamelijk letsel.

- ▶ Lees alle veiligheidsinformatie die samen met de verschillende delen van het systeem wordt geleverd.
- ▶ Lees alle productinstructies voor installatie, gebruik en onderhoud van verschillende delen van het systeem.
- ▶ Lees alle wettelijk vastgestelde veiligheidsregels met betrekking tot dit systeem en delen ervan.
- ▶ Bewaar alle veiligheidsinformatie en instructies, zodat u deze op een later tijdstip kunt raadplegen.

Gebruiksverklaring

Het apparaat is ontworpen voor het afzuigen van stof en residuen van fabricage.

Gebruik van een andere aard is verboden. Uitsluitend voor professioneel gebruik.

Ieder ander gebruik dient als ongeschikt, en daardoor als gevaarlijk gezien te worden, omdat het tot ernstig letsel bij personen en schade aan eigendommen en het apparaat zelf kan leiden.

Productspecifieke instructies

Bedieningsstation

Het apparaat is voorzien van een bedieningsstation waar de bediener alle functies van het apparaat kan beheeren. (zie afbeelding 8)

0 => Schakelaar met drie standen : AUTOMATIC-0-MANUAL

1 => Contactdoos voor niet meegeleverde elektrische accessoire.

Aansluiting op het elektriciteitsnet

Controleer of de netwerkspecificaties overeenkomen met die van het apparaat. Nadat u heeft vastgesteld dat er een compatibele stroombron met het apparaat is, gaat u als volgt verder:

1. Zorg dat de schakelaar in de 0-stand is geplaatst.
2. Neem de stekker en steek deze in het stopcontact.
3. Sluit de gewenste accessoire aan.
4. Het apparaat is gereed om gestart te worden.

Montage van het filter

1. Voor de montage van het polyester "L"-klasse filter, steek het filter in de onderkant van de motor zoals aangegeven in afbeelding 4.
2. Draai de vleugelmoer vast.
3. Om het filter vaster te zetten, draai de 4 schroeven vast (zie afbeelding 5).
4. Om het filter te verwijderen, volg de bovenstaande stappen in omgekeerde volgorde.

Montage van de opvangtank

1. Zorg dat de machine is uitgeschakeld.
2. Zorg dat de handgreep volledig omhoog is (zie afbeelding 1).
3. Zorg wanneer de opvangtank de machine nadert dat de wielen zijn uitgelijnd met de onderzijde van de machine (zie afbeelding 1).
4. Schuif de opvangtank volledig erin en zorg dat deze zich midden onder de bovenste tank van de machine bevindt. (Zie afbeelding 2.)
5. Breng de handgreep volledig omlaag, zodat de opvangtank stevig vergrendeld in de machine zit.
6. Haal de handgreep omhoog om de opvangtank te verwijderen; de tank valt op de grond en kan vrij bewegen op zijn eigen wielen.

Zie ook

 [000]

Bediening

1. Voer alle aanpassingen uit die worden beschreven in de paragrafen Vóór gebruik.
2. Controleer de elektrische aansluiting.

3. Controleer de luchtaansluiting, het is aanbevolen om de luchtinlaatbuis alleen aan te sluiten als de lucht eerder van het systeem was afgekoppeld (zie afbeelding 7).
4. Sluit de elektrische accessoire aan op de contactdoos. (Zie afbeelding 8.)
5. Sluit de luchtaansluiting aan op inlaat 10, het is aanbevolen om de luchtinlaatbuis alleen aan te sluiten als de lucht eerder van het systeem was afgekoppeld (zie afbeelding 9).
6. Schakel de machine in door de schakelaar vanuit 0 op "MAN" te zetten.
7. In de "MAN"-modus blijft de machine ingeschakeld tot de operator de schakelaar op 0 zet om de machine uit te schakelen.
8. Schakel de machine in door de schakelaar vanuit 0 op "AUT" te zetten.
9. In de "AUT"-modus wordt de machine ingeschakeld wanneer de operator de accessoire gebruikt.
10. In de "AUT"-modus wordt, wanneer de machine is uitgeschakeld, een filterreinigingscyclus van 3-4 seconden uitgevoerd.
11. Schakel de machine uit door de schakelaar 0 te zetten.

i Wanneer de schakelaar van "0" naar "AUT" of van "MAN" naar "AUT" wordt geschakeld, wordt een filterreinigingscyclus van 3-4 seconden uitgevoerd.

Schoonmaken van de opvangtank

Schoonmaken van de opvangtank is essentieel om ophoping van vuil en vaste deeltjes te voorkomen. Doe dit als volgt:

1. Schakel de machine uit.
2. Haal de handgreep omhoog, zodat de tank op de grond valt en kan vrij bewegen op zijn eigen wielen.
3. Verwijder vuil en voer dit op gepaste wijze af.
4. Was de tank indien nodig.
5. Monteer de tank weer volgens de montageprocedure.

Reiniging van het luchtfilter voor motorkoeling

Zuig (met behulp van de zuigslang van het apparaat) het vuil op dat zich ophoopt in het filter bovenop de kop van het apparaat.

Het schoonhouden van het filter is noodzakelijk voor een goede werking van het apparaat.

Problemen oplossen

Probleem	Oorzaak	Oplossing
De machine start niet.	Geen stroom.	Controleer de stand van de nood-schakelaar.
Werking gestopt.	De tank is vol.	Controleer de opvangtank en maak deze leeg.
Zuigkracht neemt af.	Zuigpijp of accessoires verstopt.	Controleer en maak de zuigpijp schoon.

Zuigkracht neemt abrupt af.	De tank is vol; de zuigleidingen zijn verstopt.	Controleer de tank en maak deze leeg; controleer de zuigleidingen en maak deze schoon.
Zuiging gestopt	Kortsluitingsbeveiliging of thermische beveiliging is ingeschakeld.	Probeer de machine uit en weer in te schakelen. Als het probleem blijft, neem dan contact op met Support.

Reiniging van het filter

Het filter is van polyester gemaakt en behoort tot de "L"-klasse.

Het product is voorzien van een automatisch trilapparaat dat zorgt voor de efficiëntie van de machine met de tijd.

Vervang het filter regelmatig en ten minste 1 keer per jaar. Gebruik uitsluitend originele reserveonderdelen van de fabrikant.

Onderhoudsinstructies

- **Volg de plaatselijk geldende milieuvoorschriften voor zowel het veilige gebruik als de veilige afvoer van alle onderdelen.**
- Onderhouds- en reparatiewerkzaamheden mogen alleen door gekwalificeerd personeel en met originele reserveonderdelen worden uitgevoerd. Neem contact op met de fabrikant of uw dichtstbijzijnde geautoriseerde dealer voor advies over technische service of als u reserveonderdelen nodig hebt.
- Voorkom onbedoeld inschakelen van de machine door altijd te controleren of de stroomkabel van de machine losgekoppeld is van het elektriciteitsnet.
- Inspecteer en reinig het apparaat om de 500 gebruiksuren (of in elk geval ieder jaar). Vervang beschadigde of versleten onderdelen.

Veiligheidsinstructies

⚠ WAARSCHUWING Lees alle veiligheids waarschuwingen en -instructies. Indien u de waarschuwingen en instructies niet opvolgt, kan dit leiden tot een elektrische schok, brand en/of ernstig lichamelijk letsel.

Bewaar alle waarschuwingen en instructies, zodat u ze op en later tijdstip kunt raadplegen.

Niet toegestaan gebruik kan leiden tot elektrische schokken, explosie of overlijden

- Alle stroomvoerende delen moeten tegen water worden beschermd.
- Scherm de ventilator af van de regen.
- Gebruik het apparaat uitsluitend in werksituaties waarvoor het is ontworpen en gebouwd.
- Zorg ervoor dat het elektrische systeem waarop de stofzuiger is aangesloten geschikt en doeltreffend is.

- Zorg ervoor dat de spanning en stroomfrequentie overeenkomen met de technische gegevens van de stofzuiger.
- Het apparaat niet starten bij vermoedelijke storing.
- Controleer de algemene status van het bedieningspaneel.
- Trek niet aan de stroomkabel.
- Dit apparaat is niet ontworpen om gevaarlijke stof op te zuigen. Dit apparaat mag niet in ATEX-zones worden gebruikt.
- Laat het apparaat nooit onbeheerd achter tijdens de werkfasen. Laat het apparaat nooit onbeheerd achter op traptreden of op plaatsen met een onstabiel oppervlak.
- De stekker van het apparaat moet uit het stopcontact worden gehaald voor reiniging, onderhoud of vervanging van reserveonderdelen.
- Laat het apparaat nooit onbeheerd achter bij of binnen het bereik van kinderen, dieren of mensen met een verstandelijke handicap.
- Zuig geen ontvlambare vloeistoffen (bijv. hete as), explosieve stoffen, toxische stoffen, elektrostatische stoffen of stoffen die gevaarlijk zijn voor de gezondheid van de gebruiker op.
- Raak de stekker en/of het stopcontact niet met natte handen aan.
- Zorg ervoor dat er geen water of andere vloeistoffen op het apparaat spatten.
- Trek niet aan de stroomkabel en til het apparaat er niet aan op.
- Gebruik het apparaat niet in onveilige of abnormale situaties, waaronder ook situaties die niet in deze handleiding vermeld staan.

Nuttige informatie

Land van oorsprong

Italy

Copyright

© Copyright 2018, Rodcraft, Rodcraft Customer Center, Langemarckstr.35 bis, 45141 Essen, Germany

Alle rechten voorbehouden. Onrechtmatig gebruik of het kopiëren van de inhoud of een deel hiervan is verboden. Dit is met name van toepassing op handelsmerken, modelnamen, onderdeelnummers en tekeningen. Gebruik uitsluitend onderdelen van Atlas Copco. Schade of defecten als gevolg van het gebruik van onderdelen van derden vallen niet onder de garantie.

Teknische data

Værktøjsdata

Vægt (kg)	39
Tankens kapacitet (l)	35
Antal faser	2
Antal motorer	1
Motortype (V-Hz)	220-240 50/60
Filtreringsoverflade (Cm ²)	2500
Køletype	By pass
Luftstrømning (m ³ /h)	230
Nedsynkning (mmH ₂ O)	2600
Beskyttelsesgrad	IPX4
Maks. kraft (Kw)	1.7
Værktøjets maks. kraft (Kw)	1.7
Lydtryksniveau (dB(A))	60

Erklæringer

EU OVERENSSTEMMELSESERKLÆRING

Vi, **Rodcraft**, Rodcraft Customer Center, Langemarckstr.35 bis, 45141 Essen, Germany, erklærer, under eneansvar, at produktet (med navn, type og serienummer på forsiden) er i overensstemmelse med følgende direktiv(er):

MD, 2006/42/CE, EMC, 2014/30/UE, LVD, 2014/35/UE, WEEE, 2012/19/EU, RoHS, 2011/65/CE

Harmoniserede standarder anvendt:

EN ISO 12100:2010, IEC 60335-1:2010+A1:2013+A2:2016, IEC 60335-2-69:2016, IEC 62233:2005, EN 55014-1:2006+A1:2009+A2:2011, EN 55014-2:2015, IEC 61000-3-2:2014, IEC 61000-3-3:2013, EC 61000-3-11:2000

Myndigheder kan rekvirere relevant teknisk information fra: Pascal Roussy, R&D Manager, Ets Georges Renault, 38 rue Bobby Sands, BP10273 44818 Saint Herblain, France

Saint-Herblain,

Pascal ROUSSY

Udstederens underskrift

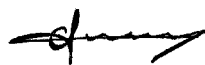

Sikkerhed

ADVARSEL Risiko for ejendomsskade eller svær tilskadekomst

Sørg for at læse, forstå og følge alle instruktionerne, bør du betjener værktøjet. Hvis man ikke følger en eller flere af instruktionerne, kan det føre til elektrisk stød, brand og/eller alvorlig legemsbeskadigelse.

- ▶ Læs al sikkerhedsinformation, der leveres sammen med systemets forskellige dele.
- ▶ Læs alle produktanvisninger til installation, betjening og vedligeholdelse af systemets forskellige dele.
- ▶ Læs alle lokale, lovbefalede sikkerhedsbestemmelser med hensyn til systemet og dele deraf.
- ▶ Gem al sikkerhedsinformation samt instruktioner til fremtidig brug.

Anvendelseserklæring

Maskinen er designet til udtrækning af støv og bearbejdningsrester.

Ingen anden anvendelse er tilladt. Kun til professionel brug.

Alle andre anvendelser anses for upassende og er derfor farekilder, da de kan forårsage alvorlige skader på ejendom og folk såvel som på maskinen.

Produktspecifikke instrukser

Kontrolstation

Maskinen er udstyret med en kontrolstation, hvorfra en operatør kan overse alle maskinens funktioner. (Se figur 8)

0 =>Kontakt med tre indstillinger: AUTOMATIC-0-MAN-UAL

1 => Elektrisk kontakt til elektrisk tilbehør, der ikke er inkluderet.

Forbindelse til lysnettet

Sørg for, at lysnetsspecifikationerne svarer til maskinens. Efter du har konstateret, at der er en strømkilde, der er kompatibel med maskinens, fortsæt som følger:

1. Sikr, at 0-kontakten er sat til 0.
2. Tag stikket og forbind det med en stikkontakt.
3. Tilslut det tilbehør, du ønsker at bruge.
4. Maskinen er parat til at blive startet.

Montage af filter

1. For at montere polyesterfilteret, klasse "L" skal du indstille filteret i bunden af motoren som vist på fig. 4.
2. spænd vingemøtrikken fast.
3. Placer filterstrammerne, skru de 4 skruer fast (se fig. 5).
4. For at fjerne filteret, skal du følge trinnene i modsat rækkefølge.

Montering af opsamlingstank

1. Sørg for, at maskinen er slukket.
2. Sørg for, at håndtaget er løftet fuldstændigt (se figur 1).
3. Sørg for, at hjulene flugter med bunden af maskinen (se figur 1), når du nærmer dig maskinens opsamlingstank.
4. Tag opsamlingstanken og indsæt den helt, så den er koncentrisk med maskinens øverste tank. (Se figur 2).
5. Sænk håndtaget fuldstændigt for at låse opsamlingstanken fast til maskinen.
6. Løft håndtaget op for at fjerne opsamlingstanken; den falder til jorden og kan frit bevæges på egne hjul.

Se også

 [000]

Betjening

1. Foretag alle de nødvendige justeringer beskrevet i afsnittet Før brug.
2. Kontrollér strømforbindelsen.
3. Kontrollér lufttilslutningen. Det anbefales kun at tilslutte luftindtaget, hvis luften tidligere har været frakoblet systemet (se figur 7).
4. Slut herefter det elektriske tilbehør til stikket. (Se figur 8)
5. Tilslut herefter lufttilbehøret til indtag 10. Det anbefales kun at tilslutte luftindtaget, hvis luften tidligere har været frakoblet systemet (se figur 9).
6. Tænd maskinen ved at sætte kontakt 0 på "MAN".
7. I tilstanden "MAN" er maskinen tændt og forbliver tændt, indtil brugeren sætter kontakt 0 på 0 for at slukke maskinen.
8. Tænd maskinen ved at sætte kontakt 0 på "AUT".
9. I tilstanden "AUT" tænder maskinen automatisk, når brugeren anvender tilbehøret.
10. I tilstanden "AUT", når maskinen er slukket, gennemføres en 3-4 sekunders rengøringscyklus af filteret.
11. SLUK maskinen ved at sætte kontakt 0 på 0.

 Når afbryderen slås fra "0" over på "AUT" eller fra "MAN" over på "AUT", gennemføres en 3-4 sekunders rengøringscyklus af filteret.

Rengøring af opsamlingstank

Det er yderst vigtigt at rengøre opsamlingstanken for at undgå forurening og snavsaflejringer inden i den. Gør som følger:

1. Sluk maskinen.
2. Løft håndtaget op, så opsamlingstanken falder til jorden og frit kan bevæges på egne hjul.
3. Fjern snavs og bortskaf det på rette vis.
4. Vask tanken om nødvendigt.
5. Genmonter tanken i henhold til den rette samplingsrækkefølge.

Rensning af luftfilter til maskinafkøling

Opsug (vha. maskinens sugeslange) skidt, der har samlet sig på sidefilteret, der sidder på toppen af maskinen.

Ved at holde filtrene rene, holder du maskinen funktionsdygtig.

Fejlfinding

Problem	Årsag	Løsning
Enheden starter ikke.	Mangler strøm.	Kontrollér nødafbryderens position.
Driften stoppede.	Tanken er fuld.	Kontrollér og tøm opsamlings tanken.
Sugekraften aftager.	Sugeslangen eller tilbehør er tilstoppet.	Kontrollér og rengør sugeslangen.
Sugekraften aftager pludseligt.	Tanken er fuld; sugerørene er tilstoppede.	Kontrollér og tøm tanken; kontrollér og rengør sugerørene.
Sugningen er blokeret	kortslutningsbeskyttelsen er tændt; den termiske beskyttelse.	Prøv at sluk og tænk maskinen. Hvis fejlen vedbliver, kontaktes Support.

Filterrensning

Filteret er lavet af polyester og er et "L" klasse filter.

Produktet har en automatisk mikser, som hjælper med at opretholde maskinens effektivitet over tid.

Skift filteret regelmæssigt og mindst 1 gang om året. Brug kun originale reservedele fra fabrikanten.

Vedligeholdelsesinstruktioner

- Følg de lokale miljøregler i dit land for sikker håndtering og bortskaffelse af alle komponenter.
- Vedligeholdelses- og reparationsarbejde skal udføres af kvalificeret personale, som kun bruger originale reservedele. Kontakt fabrikanten eller din nærmeste autoriserede forhandler for rådgivning om teknisk service, hvis du skal bruge reservedele.
- Sørg altid for, at maskinen er frakoblet energikilden for at undgå utilsigtet betjening.
- Inspicer og rengør produktet, hver gang det er blevet brugt i 500 timer (eller mindst 1 gang om året). Udskift defekte eller slidte dele.

Sikkerhedsinstruktioner

⚠ ADVARSEL Læs alle sikkerhedsadvarsler og alle instruktioner. Hvis advarslerne og instruktionerne ikke følges, kan det medføre elektrisk stød, brand og/eller alvorlig personskade.

Gem alle advarsler og instruktioner til fremtidig brug.

Ikke tilladt brug kan føre til elektrisk stød, eksplosion eller død

- Alle strømførende dele skal beskyttes mod vandstrålen.
- Beskyt ventilatoren mod regn.
- Brug kun enheden i arbejdsituationer, som den var designet og bygget til.
- Kontrollér, at det elektriske system, som støvsugerens er forbundet til, passer og virker.
- Kontrollér, at spændingen og effektfrekvensen stemmer overens med dem, der er nævnt i støvsugerens tekniske data.
- Tænd ikke maskinen, hvis du forventer en fejl.
- Tjek kontrolpanelet for beskyttelsesstatus.
- Undlad at trække i den elektriske ledning.
- Denne enhed er ikke designet til at støvsuge farligt støv. Det er forbudt at bruge maskinen i ATEX-områder.
- Lad aldrig maskinen stå uden opsyn under arbejdet. Lad ikke maskinen være uden opsyn og klar på trapper eller andre ujævne steder.
- maskinen må ikke være tilsluttet strømforsyningen under rengøring eller vedligeholdelse, og når reservedele bliver udskiftet.
- Lad ikke maskinen være uden opsyn eller i nærheden af børn, dyr eller folk, der ikke er bevidste om deres handlinger.
- Støvsug ikke brandfarlige væsker, brandfarlige ting (f.eks. varm aske), eksplosive stoffer, gifte, elektrostatiske eller ting, der er farlige for brugerens helbred.
- Rør ikke ved stikket eller stikkontakten med våde hænder.
- Placer ikke maskinen på steder, hvor den kan blive udsat for sprøjt af væsker.
- Bevæg eller løft ikke maskinen vha. af den elektriske ledning.
- Brug ikke enheden i nogen situationer, der er usikre eller unormale, selvom de ikke er nævnt i denne vejledning.

Nyttig information

Oprindelsesland

Italy

Copyright

© Copyright 2018, Rodcraft, Rodcraft Customer Center, Langemarckstr.35 bis, 45141 Essen, Germany

Alle rettigheder forbeholdes. Al uautoriseret brug eller kopiering af indholdet eller dele deraf er forbudt. Dette gælder især varemærker, modelbetegnelser, reservedelenumre og tegninger. Brug kun autoriserede reservedele. Al skade eller fejlfunktion som følge af brug af uautoriserede dele dækkes hverken af garantien eller produktansvaret.

Teknisk informasjon

Verktøydata

	RC7915
Vekt (kg)	39
Tankkapasitet (l)	35
Antall nivåer	2
Antall motorer	1
Motortype (V-Hz)	220-240 50/60
Filtreringsoverflate (Cm ²)	2500
Kjøletype	By pass
Luftflyt (m ³ /h)	230
Senking (mmH ₂ O)	2600
Beskyttelsesgrad	IPX4
Maks effekt (Kw)	1.7
Verktøyets maks effekt (Kw)	1.7
Lydtrykksnivå (dB(A))	60

Erklæringer

EU-SAMSVARERKLÆRING

Vi, **Rodcraft**, Rodcraft Customer Center, Langemarckstr.35 bis, 45141 Essen, Germany, erklærer på vårt eneansvar at vårt produkt (med type- og serienummer, se forsiden) er i samsvar med de følgende direktiv(er):

MD, 2006/42/CE, EMC, 2014/30/UE, LVD, 2014/35/UE, WEEE, 2012/19/EU, RoHS, 2011/65/CE

Benyttede harmoniserte standarder:

EN ISO 12100:2010, IEC 60335-1:2010+A1:2013+A2:2016, IEC 60335-2-69:2016, IEC 62233:2005, EN 55014-1:2006+A1:2009+A2:2011, EN 55014-2:2015, IEC 61000-3-2:2014, IEC 61000-3-3:2013, EC 61000-3-11:2000

Myndigheter kan be om relevant teknisk informasjon fra:
Pascal Roussy, R&D Manager, Ets Georges Renault, 38 rue Bobby Sands, BP10273 44818 Saint Herblain, France

Saint-Herblain,

Pascal ROUSSY

Utstederens signatur

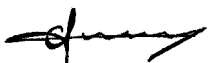

Sikkerhet

⚠ ADVARSEL Risiko for skade på eiendom eller alvorlig personskade

Sørg for at du har lest, forstått og fulgt alle instruksjonene før du bruker verktøyet. Om du ikke følger instruksjonene, kan det føre til elektrisk støt, brann, eiendomsskade og/eller alvorlige personskader.

- ▶ Les all sikkerhetsinformasjon levert sammen med de ulike delene av systemet.
- ▶ Les alle produktinstruksjoner for installasjon, drift og vedlikehold av de ulike systemdelene.
- ▶ Les alle lokale, lovbestemte sikkerhetsregler med hensyn til systemet og delene i dette.
- ▶ Ta vare på all sikkerhetsinformasjon og alle anvisninger for fremtidig bruk.

Erklæring om bruk

Maskinen er utformet for oppsamling av støv og maskinavfall.

Annet bruk er ikke tillatt. Kun til profesjonell bruk.

All annen bruk anses som uegnet og utgjør derfor en kilde til fare, siden dette kan forårsake alvorlig skade på eiendom, mennesker og selve maskinen.

Produktspesifikke instruksjoner

Kontrollstasjon

Maskinen er utstyrt med en kontrollstasjon som operatøren benytter for å styre maskinfunksjonene. (Se bilde 8)

0 => Treposisjons-bryter : AUTOMATIC-0-MANUAL

1 => Elektrisk tilkobling for elektrisk tilbehør som ikke er inkludert.

Tilkobling til hovedstrøm

Sørg for at nettspesifikasjonene samsvarer med maskinens. Etter å ha sikret at strømkilden er kompatibel med maskinen, gjøres følgende:

1. Sørg for at 0-bryteren står på 0.
2. Ta pluggen og koble den til nettkontakten.
3. Tilkoble ønsket tilbehør.
4. Maskinen er klar til å startes.

Montering av filter

1. For å montere polyesterfilteret i klasse "L" settes filteret inn i motorbasen som vist på bilde 4.
2. feste vingemutteren.
3. Posisjoner filterstrammeren, feste de 4 skruene (se bilde 5).
4. For å fjerne filteret utføres trinnene ovenfor i motsatt rekkefølge.

Montering av oppsamlingstank

1. Sørg for at maskinen er slått av og har kommet til driftsstans.
2. Sørg for at håndtaket er fullstendig løftet (se bilde 1).
3. Når oppsamlingstanken skal festes på maskinen, må det sørges for at hjulene på håndtaket er justert mot maskinens base (se bilde 1).
4. Sett inn oppsamlingstanken fullstendig slik at den er konsentrisk med maskinens øvre tank. (Se bilde 2).
5. Senk håndtaket helt slik at oppsamlingstanken låses tett til maskinen.
6. For å fjerne oppsamlingstanken løftes håndtaket opp; oppsamlingstanken vil falle til bakken og kan beveges fritt på sine egne hjul.

Se også

 [000]

Betjening

1. Utfør alle justeringene beskrevet i avsnittene .
2. Verifiser den elektriske tilkoblingen.
3. Verifiser lufttilkoblingen, det anbefales å koble til luftinnløpsrøret kun dersom luften tidligere var frakoblet fra systemet (se bilde 7).
4. Koble eventuelt elektrisk tilbehør til kontakten. (Se bilde 8)
5. Koble eventuelt til lufttilbehør til inntak 10, det anbefales å koble til luftinnløpsrøret kun dersom luften tidligere var frakoblet fra systemet (se bilde 9).
6. Slå på maskinen ved å betjene bryter 0, slik at den står på "MAN".
7. I "MAN"-modus er maskinen slått på og forblir på frem til operatøren setter 0-bryteren til 0, noe som slår av maskinen.
8. Slå på maskinen ved å betjene bryter 0, slik at den står på "AUT".
9. I "AUT"-modus slår maskinen seg selv på når operatøren benytter tilbehøret.
10. I "AUT"-modus når maskinen er slått av, utføres en 3–4 sekunders rengjøringscyklus av filter.
11. Slå AV maskinen ved å betjene bryter 0, slik at den står på 0.

 Når avbryteren er slått fra "0" til "AUT" eller fra "MAN" til "AUT", utføres en 3–4 sekunders rengjøringscyklus av filter.

Rengjøring av oppsamlingstank

Rengjøringen av oppsamlingstanken er kritisk for å unngå begroing og oppsamling av jord inne i den. Fortsett som følger:

1. Slå av maskinen.
2. Ta tak i håndtaket og roter det opp, slik at tanken faller til bakken og kan beveges fritt på sine egne hjul.
3. Fjern skitt og tøm den på en passende måte.
4. Vask tanken hvis nødvendig.

5. Gjenmonter tanken basert på monteringssekvensen.

Luftfilter for rengjøring av motorkjøling

Aspirer (ved hjelp av maskinene vakuumsrør) skitt som samles på sidefilteret plassert på maskinhodet.

Løpende rengjøring av filteret bevarer maskinens funksjonalitet.

Feilsøking

Problem	Årsak	Løsning
Enheten starter ikke.	Mangler strøm.	Sjekk nødbrøyerposisjonen.
Driften stoppet.	Tanken er full.	Sjekk og tøm oppsamlingstanken.
Sugekraften reduseres.	Tett sugerør eller tilbehør.	Sjekk og rengjør sugerøret.
Sugekraft brått redusert.	Tanken er full; sugerørene er tette.	Kontroller og tøm tanken; sjekk og rengjør sugerørene.
Blokkert suging.	Kortslutningsbeskytteren er på; den termiske beskytteren.	Forsøk å slå av og på maskinen. Kontakt support dersom feilen vedvarer.

Filterrengjøring

Filteret er laget av polyester og tilhører "L"-klassen.

Produktet har en automatisk rister som sørger for maskinens effektivitet over tid.

Bytt filter jevnlig og minst 1 gang årlig. Benytt kun originale reservedeler fra produsenten.

Vedlikeholdsinstruksjoner

- **Følg landets lokale miljøregler for sikker håndtering og destruksjon av alle komponenter.**
- Vedlikehold og reparasjonsarbeid må kun utføres av kvalifisert personell som kun benytter originale reservedeler. Kontakt produsenten eller din nærmeste autoriserte forhandler for veiledning eller teknisk service dersom du trenger reservedeler.
- Sørg alltid for at produktet er frakoblet strømtilførselen for å unngå driftsulykker.
- Inspiser og rengjør produktet for hver 500. arbeidstime (eller minst hver år). Erstatt skadede eller slitte deler.

Nyttig informasjon

Opphavsland

Italy

Opphavsrett

© Copyright 2018, Rodcraft, Rodcraft Customer Center, Langemarckstr.35 bis, 45141 Essen, Germany

Alle rettigheter forbeholdes. All uautorisert bruk eller kopiering av innholdet eller en del av dette er forbudt. Dette gjelder spesielt for varemerker, modellbetegnelser, delenumre og tegninger. Bruk kun autoriserte deler. Skader eller feilfunksjoner som forårsakes av bruk av uautoriserte deler, dekkes ikke av garantien eller produktansvaret.

Tekniset tiedot

Työkalun tiedot

	RC7915
Paino (kg)	39
Säiliön kapasiteetti (l)	35
Vaiheiden määrä	2
Moottorien määrä	1
Moottorityyppi (V-Hz)	220–240 50/60
Suodatuspinta-ala (Cm ²)	2500
Jäähdytyksen tyyppi	By pass
Ilmavirta (m ³ /h)	230
Alenema (mmH ₂ O)	2600
Suojaustaso	IPX4
Enimmäisteho (kW)	1.7
Työkalun enimmäisteho (kW)	1.7
Äänenpaineen taso (dB(A))	60

Vakuutukset

EU-VAATIMUSTENMUKAISUUSVAKUUTUS

Me, **Rodcraft**, Rodcraft Customer Center, Langemarckstr.35 bis, 45141 Essen, Germany, vakuutamme vastuullisesti, että tuote (nimi, tyyppi ja sarjanumero, katso etusivu) on yhdenmukainen seuraavien direktiivien kanssa:

MD, 2006/42/CE, EMC, 2014/30/UE, LVD, 2014/35/UE, WEEE, 2012/19/EU, RoHS, 2011/65/CE

Sovellettu harmonisointija standardeja:

EN ISO 12100:2010, IEC 60335-1:2010+A1:2013+A2:2016, IEC 60335-2-69:2016, IEC 62233:2005, EN 55014-1:2006+A1:2009+A2:2011, EN 55014-2:2015, IEC 61000-3-2:2014, IEC 61000-3-3:2013, EC 61000-3-11:2000

Viranomaiset voivat pyytää asiaan liittyvät tekniset tiedot kohteesta:

Pascal Roussy, R&D Manager, Ets Georges Renault, 38 rue Bobby Sands, BP10273 44818 Saint Herblain, France

Saint-Herblain,

Pascal ROUSSY

Julkaisijan allekirjoitus

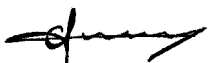

Turvallisuus

⚠️ VAROITUS Omaisuusvahingon tai vakavan tapaturman riski

Varmista, että olet lukenut ja ymmärtät kaikki ohjeet ennen työkalun käyttöä ja että noudatat niitä. Ohjeiden noudattamatta jättämisen seurauksena voi olla sähköisku, tulipalo, omaisuusvahinko ja/tai vakava ruumiinvamma.

- ▶ Lue kaikki turvallisuusohjeet, jotka on toimitettu järjestelmän eri osien mukana.
- ▶ Lue kaikki tuoteohjeet järjestelmän eri osien asennusta, käyttöä ja huoltoa varten.
- ▶ Lue kaikki paikalliset lainsäädännön mukaiset turvallisuusohjeet koskien järjestelmää ja siihen sisältyviä osia.
- ▶ Säilytä kaikki turvallisuutta koskevat tiedot ja ohjeet myöhempää käyttöä varten.

Käyttötarkoitus

Tämä kone on suunniteltu pölyn ja konetyöstöjätteen poistamiseen.

Muu käyttö ei ole sallittua. Vain ammattikäyttöön.

Kaikki muu käyttö katsotaan vääräksi ja tämän vuoksi vaaralliseksi, sillä seurauksena voi olla vakava vahinko omaisuudelle ja ihmisille sekä itse koneelle.

Tuotteen tekniset ohjeet

Ohjausasema

Koneessa on ohjausasema, josta käyttäjä voi hallita kaikkia koneen toimintoja. (Katso kuvaa 8.)

0 => kolmeasentoinen kytkin: AUTOMATIC-0-MANUAL

1 => sähköliitäntä toimitukseen sisältymättömälle sähkökäyttöiselle lisävarusteelle.

Kytkeminen verkkovirtaan

Varmista, että verkon ja koneen tekniset tiedot vastaavat toisiaan. Kun olet varmistanut, että käytettävissä on koneen kanssa yhteensopiva virtalähde, toimi seuraavasti:

1. Varmista, että 0-kytkin on kytketty asentoon 0.
2. Ota pistoke ja kytke se verkkoliitäntään.
3. Liitä haluttu lisävaruste.
4. Kone on valmis käynnistettäväksi.

Suodattimen asentaminen

1. Asenna luokan ”L” polyesterisuodatin moottorin alustaan kuvan 4 mukaisesti.
2. Kiristä siipimutterilla.
3. Aseta suodattimen kiristin paikalleen, kiristä 4 ruuvia (katso kuvaa 5).
4. Kun haluat irrottaa suodattimen, tee edellä olevat vaiheet päin vastaisessa järjestyksessä.

Keräyssäiliön asentaminen

1. Varmista, että kone on sammutettu ja virta katkaistu.
2. Varmista, että kahva on nostettu täysin ylös (katso kuvaa 1).
3. Kun tuot keräyssäiliötä koneen viereen, varmista, että pyörät ovat samassa linjassa koneen alustan kanssa (katso kuvaa 1).
4. Siirrä keräyssäiliö perille asti niin, että se on samankertainen koneen yläsäiliön kanssa. (Katso kuvaa 2.)
5. Laske kahva täysin alas niin, että keräyssäiliö lukittuu tukevasti koneeseen.
6. Kun haluat irrottaa keräyssäiliön, nosta kahva ylös. Keräyssäiliö laskeutuu maahan ja on vapaasti liikuteltavissa omilla renkaillaan.

Lisätietoja on

 [000]

Käyttö

1. Tee kaikki kappaleissa kuvatut säädöt.
 2. Tarkista sähköliitäntä.
 3. Tarkista ilmaliitäntä. On suositeltavaa liittää ilman tuloletku vain, jos ilmansyöttö aiemmin irrotettiin järjestelmästä (katso kuvaa 7).
 4. Kytke lopuksi sähkötoiminen lisävaruste pistorasiaan. (Katso kuvaa 8.)
 5. Kytke lopuksi ilmatoiminen lisävaruste tuloon 10. On suositeltavaa liittää ilman tuloletku vain, jos ilmansyöttö aiemmin irrotettiin järjestelmästä (katso kuvaa 9).
 6. Kytke koneen virta päälle kääntämällä 0-kytkin asentoon "MAN".
 7. "MAN"-tilassa kone kytkeytyy päälle ja pysyy päällä, kunnes käyttäjä katkaisee virran kääntämällä 0-kytkimen asentoon 0.
 8. Kytke koneen virta päälle kääntämällä 0-kytkin asentoon "AUT".
 9. "AUT"-tilassa kone kytkeytyy päälle, kun käyttäjä käyttää lisävarustetta.
 10. Kun koneen virta "AUT"-tilassa katkaistaan, suoritetaan 3–4 sekuntia kestävä suodattimen puhdistushjelma.
 11. Koneen virta katkaistaan kääntämällä 0-kytkin asentoon 0.
-  Kun katkaisija kytketään asennosta "0" asentoon "AUT" tai asennosta "MAN" asentoon "AUT", suoritetaan 3–4 sekuntia kestävä puhdistushjelma.

Keräyssäiliön puhdistaminen

Keräyssäiliön puhdistaminen on tärkeää, ettei sen sisään pääse kertymään ja pinttymään likaa. Toimi seuraavasti:

1. Katkaise koneen virta.
2. Ota kiinni kahvasta ja käännä sitä ylöspäin niin, että säiliö laskeutuu maahan ja on vapaasti liikuteltavissa omilla renkaillaan.

3. Poista ja hävitä lika asianmukaisella tavalla.
4. Pese säiliö tarvittaessa.
5. Kokoa säiliö uudelleen kokoonpano-ohjetta noudattaen.

Moottorin jäähdytyksen ilmansuodattimen puhdistaminen

Ime koneen päähän sijoitettuun sivusuodattimeen kertynyt lika (koneen imuputkea käyttäen).

Suodattimen puhdistus auttaa pitämään koneen toimintakunnossa.

Vianetsintä

Ongelma	Syy	Ratkaisu
Kone ei käynnisty.	Ei virtaa.	Tarkista hätäkytkimen asento.
Kone lakkasi toimimasta.	Säiliö on täynnä.	Tarkista ja tyhjennä keräyssäiliö.
Imuteho heikkenee.	Imuputki tai lisävarusteet tukossa.	Tarkista ja puhdistaa imuputki.
Imuteho heikkenee yhtäkkiä.	Säiliö on täynnä / imuputket ovat tukossa.	Tarkista ja tyhjennä säiliö / tarkista ja tyhjennä imuputket.
Imu tukossa	Oikosulkusuojaus on lauennut / lämpösuojaus.	Katkaise koneen virta ja kytke uudelleen. Jos virhe jatkuu, ota yhteyttä asiakastukkeen.

Suodattimen puhdistaminen

Suodatin on valmistettu polyesteristä ja kuuluu luokkaan "L".

Tuotteessa on automaattinen ravistin, joka auttaa ylläpitämään koneen suorituskykyä ajan kuluessa.

Vaihda suodatin säännöllisesti ja vähintään 1 kerran vuodessa. Käytä vain alkuperäisiä varaosia valmistajalta.

Huolto-ohjeet

- **Noudata oman maasi paikallisia määräyksiä komponenttien turvallisesta käsittelystä ja hävittämisestä.**
- Tuotetta saa huoltaa ja korjata vain pätevä henkilö alkuperäisiä varaosia käyttäen. Jos haluat lisätietoa teknisestä huollosta tai tarvitset varaosia, ota yhteyttä valmistajaan tai lähimpään valtuutettuun jälleenmyyjään.
- Varmista aina, että tuote on irrotettu virtalähteestä, ettei se käynnisty vahingossa.
- Tarkasta ja puhdistaa tuote aina 500 työtunnin välein (tai ainakin kerran vuodessa). Vaihda vahingoittuneet tai kuluneet osat.

Hyödyllistä tietoa

Alkuperäismaa

Italy

Copyright

© Copyright 2018, Rodcraft, Rodcraft Customer Center, Langemarckstr.35 bis, 45141 Essen, Germany

Kaikki oikeudet pidätetään. Sisällön tai sen osan luvaton käyttö tai kopiointi on kielletty. Se koskee erityisesti tavaramerkkejä, mallinimityksiä, osanumeroita ja piirustuksia. Käytä vain hyväksytyjä varaosia. Takuu tai tuotevastuu ei korvaa mitään vaurioita tai toimintahäiriöitä, jotka johtuvat muiden kuin hyväksytyjen varaosien käytöstä.

Τεχνικά δεδομένα

Δεδομένα εργαλείων

	RC7915
Βάρος (kg)	39
Χωρητικότητα δεξαμενής (l)	35
Αριθμός σταδίων	2
Αριθμός κινητήρων	1
Τύπος κινητήρα (V-Hz)	220-240 50/60
Επιφάνεια φίλτραρίσματος (cm ²)	2500
Τύπος ψύξης	By pass
Ροή αέρα (m ³ /h)	230
Υποπίεση (mmH ₂ O)	2600
Βαθμοί προστασίας	IPX4
Μέγιστη Ισχύς (Kw)	1.7
Μέγιστη Ισχύς του εργαλείου (Kw)	1.7
Στάθμη ηχητικής πίεσης (dB(A))	60

Δηλώσεις

ΔΗΛΩΣΗ ΣΥΜΜΟΡΦΩΣΗΣ ΕΕ

Εμείς, η **Rodcraft**, Rodcraft Customer Center, Langemarckstr.35 bis, 45141 Essen, Germany, δηλώνουμε με αποκλειστική ευθύνη μας ότι το προϊόν (με ονομασία, τύπο και σειριακό αριθμό, βλ. εξώφυλλο) συμμορφώνεται με την/τις παρακάτω Οδηγία/ες:

MD, 2006/42/CE, EMC, 2014/30/UE, LVD, 2014/35/UE, WEEE, 2012/19/EU, RoHS, 2011/65/CE

Ισχύοντα εναρμονισμένα πρότυπα:

EN ISO 12100:2010, IEC 60335-1:2010+A1:2013+A2:2016, IEC 60335-2-69:2016, IEC 62233:2005, EN 55014-1:2006+A1:2009+A2:2011, EN 55014-2:2015, IEC 61000-3-2:2014, IEC 61000-3-3:2013, EC 61000-3-11:2000

Οι αρχές μπορούν να ζητήσουν τις σχετικές τεχνικές πληροφορίες από:

Pascal Roussy, R&D Manager, Ets Georges Renault, 38 rue Bobby Sands, BP10273 44818 Saint Herblain, France

Saint-Herblain,

Pascal ROUSSY

Υπογραφή εκδότη

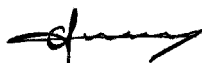

Ασφάλεια

⚠ ΠΡΟΕΙΔΟΠΟΙΗΣΗ Κίνδυνος υλικής ζημιάς ή σοβαρού τραυματισμού

Βεβαιωθείτε ότι έχετε διαβάσει, κατανοήσει και ακολουθείτε όλες τις οδηγίες προτού χειριστείτε το εργαλείο. Σε περίπτωση που δεν τηρήσετε όλες τις οδηγίες ενδέχεται να προκληθεί ηλεκτροπληξία, πυρκαγιά, υλική ζημιά ή/ και σοβαρός τραυματισμός.

- ▶ Διαβάστε όλες τις Πληροφορίες ασφαλείας οι οποίες παραδίδονται μαζί με τα διάφορα εξαρτήματα του συστήματος.
- ▶ Διαβάστε όλες τις Οδηγίες προϊόντος για την εγκατάσταση, τη λειτουργία και τη συντήρηση των διαφόρων εξαρτημάτων του συστήματος.
- ▶ Διαβάστε όλους τους κανονισμούς ασφαλείας της τοπικής νομοθεσίας που αφορούν το σύστημα και τα εξαρτήματά του.
- ▶ Φυλάξτε όλες τις Πληροφορίες ασφαλείας και τις οδηγίες για να ανατρέξετε μελλοντικά σε αυτές.

Δήλωση χρήσης

Το μηχάνημα έχει σχεδιαστεί για την απορρόφηση της σκόνης και των υπολειμμάτων κατεργασίας.

Ουδεμία άλλη χρήση επιτρέπεται. Για επαγγελματική χρήση μόνο.

Οποιαδήποτε άλλη χρήση θεωρείται ακατάλληλη και συνεπώς, αποτελεί πηγή κινδύνου, καθώς μπορεί να προκαλέσει σοβαρές υλικές ζημιές και στους ανθρώπους, καθώς και στο ίδιο το μηχάνημα.

Ειδικές οδηγίες προϊόντος

Σταθμός ελέγχου

Η συσκευή είναι εξοπλισμένη με σταθμό ελέγχου από τον οποίο ο χειριστής έχει τη δυνατότητα να διαχειρίζεται όλες τις λειτουργίες του μηχανήματος. (Βλέπε εικόνα 8)

0 => Τρεις διακόπτες σταθερού σημείου: AUTOMATIC-0-MANUAL

1 => Ηλεκτρική πρίζα για μη περιλαμβανόμενο ηλεκτρικό εξάρτημα.

Σύνδεση με την κύρια παροχή ρεύματος

Βεβαιωθείτε ότι οι προδιαγραφές του δικτύου ταιριάζουν με εκείνες του μηχανήματος και αφού βεβαιωθείτε ότι έχουν πηγή ισχύος συμβατή με το μηχάνημα, ακολουθήστε την εξής διαδικασία:

1. Βεβαιωθείτε ότι ο διακόπτης 0 είναι περιστρεφόμενο στο 0.
2. Πάρτε το βύσμα και συνδέστε το στην πρίζα δικτύου.

3. Συνδέστε το επιθυμητό εξάρτημα.
4. Το μηχάνημα είναι έτοιμο να ξεκινήσει.

Τοποθέτηση φίλτρου

1. Για να τοποθετήσετε το πολυεστερικό φίλτρο κατηγορίας "L", εισάγετε το φίλτρο στη βάση του κινητήρα όπως φαίνεται στην εικόνα 4.
2. στερεώστε το περικόχλιο.
3. Τοποθετήστε τον τεντωτήρα του φίλτρου, στερεώστε τις 4 βίδες (βλέπε εικόνα 5).
4. Για να αφαιρέσετε το φίλτρο ακολουθήστε το προηγούμενο βήμα με τον αντίθετο τρόπο.

Εγκατάσταση δεξαμενής συλλογής

1. Βεβαιωθείτε ότι το μηχάνημα και ο διακόπτης ισχύος είναι απενεργοποιημένα.
2. Βεβαιωθείτε ότι η λαβή είναι πλήρως ανυψωμένη (Βλέπε εικόνα 1).
3. Όταν τοποθετείτε τη δεξαμενή συλλογής στο μηχάνημα, φροντίστε οι τροχοί να είναι ευθυγραμμισμένοι με τη βάση του μηχανήματος (Βλέπε εικόνα 1).
4. Φέρτε τη δεξαμενή συλλογής και τοποθετήστε την εντελώς ώστε να είναι ομόκεντρη με την άνω δεξαμενή του μηχανήματος. (Βλέπε εικόνα 2).
5. Χαμηλώστε πλήρως τη λαβή για να ασφαλίσετε σταθερά τη δεξαμενή συλλογής στο μηχάνημα.
6. Για να αφαιρέσετε τη δεξαμενή συλλογής, σηκώστε τη λαβή προς τα πάνω · η δεξαμενή ανάκτησης θα πέσει στο έδαφος και θα είναι ελεύθερη να μετακινηθεί στους δικούς της τροχούς.

Βλέπετε επίσης

☰ [000]

Λειτουργία

1. Πραγματοποιήστε όλες τις προσαρμογές που περιγράφονται στις παραγράφους .
2. Ελέγξτε την ηλεκτρική σύνδεση.
3. Επιβεβαιώστε τη σύνδεση αέρα, συνιστάται η σύνδεση του σωλήνα εισαγωγής αέρα μόνο εάν προηγουμένως αποσυνδέθηκε ο αέρας από το σύστημα (Βλέπε εικόνα 7).
4. Τελικά, συνδέστε το ηλεκτρικό εξάρτημα στην πρίζα. (Βλέπε εικόνα 8)
5. Τελικά συνδέστε το εξάρτημα του αέρα στην είσοδο 10, συνιστάται η σύνδεση του σωλήνα εισαγωγής αέρα μόνο εάν προηγουμένως αποσυνδέθηκε ο αέρας από το σύστημα (Βλέπε εικόνα 9).
6. Θέστε σε λειτουργία το μηχάνημα ενεργοποιώντας το διακόπτη 0, οδηγώντας στη θέση "MAN".
7. Στη λειτουργία "MAN" η μηχανή είναι ενεργοποιημένη και παραμένει αναμμένη έως ότου ο χειριστής να μετακινήσει τον διακόπτη 0 στην θέση 0 για να απενεργοποιήσει το μηχάνημα.

8. Ενεργοποιήστε το μηχάνημα ενεργοποιώντας το διακόπτη 0 φέρνοντάς το στην θέση "AUT".
9. Στη λειτουργία "AUT", η συσκευή ενεργοποιείται μόνη της όταν ο χειριστής χρησιμοποιεί το εξάρτημα.
10. Στη λειτουργία "AUT", όταν το μηχάνημα είναι απενεργοποιημένο, ο κύκλος καθαρισμού φίλτρου εκτελείται 3-4 δευτερόλεπτα.
11. Απενεργοποιήστε το μηχάνημα ενεργοποιώντας τον διακόπτη 0, φέρνοντας το στο 0.

ⓘ Όταν ο διακόπτης μεταβαίνει από "0" σε "AUT" ή από "MAN" σε "AUT", εκτελείται ένας κύκλος καθαρισμού φίλτρου 3-4 δευτερολέπτων.

Καθαρισμός δεξαμενής συλλογής

Ο καθαρισμός της δεξαμενής συλλογής είναι κρίσιμος παράγοντας για την αποφυγή ρύπανσης και συσσώρευσης στερεών στο εσωτερικό της. Προχωρήστε ως εξής:

1. Απενεργοποιήστε το μηχάνημα.
2. Πιάστε τη λαβή και περιστρέψτε την προς τα πάνω, ώστε η δεξαμενή να πέσει στο έδαφος και να είναι ελεύθερη να μετακινηθεί στους τροχούς της.
3. Αφαιρέστε τη βρωμιά και απορρίψτε την με τον κατάλληλο τρόπο.
4. Πλύνετε τη δεξαμενή εάν είναι απαραίτητο.
5. Επανασυναρμολογήστε τη δεξαμενή σύμφωνα με την ακολουθία συναρμολόγησης.

Φίλτρο αέρα για τον καθαρισμό του κινητήρα

Αναρροφήστε (χρησιμοποιώντας τον σωλήνα της σκούπας) ακαθαρσίες που συσσωρεύονται στο πλευρικό φίλτρο το οποίο βρίσκεται στην κεφαλή της μηχανής.

Συνεχίστε να καθαρίζετε το φίλτρο καθώς διατηρεί τη λειτουργία του μηχανήματος.

Αντιμετώπιση προβλημάτων

Προβλήματα	Αιτίες	Λύσεις
Η μονάδα δεν ξεκινά.	Έλλειψη ισχύος.	Ελέγξτε τη θέση του διακόπτη έκτακτης ανάγκης.
Η λειτουργία σταμάτησε.	Η δεξαμενή είναι γεμάτη.	Ελέγξτε και αδειάστε το δοχείο συλλογής.
Η ισχύς αναρρόφησης μειώνεται.	Ο σωλήνας αναρρόφησης ή τα εξαρτήματα έχουν βουλώσει.	Ελέγξτε και καθαρίστε το σωλήνα αναρρόφησης.
Η ισχύς αναρρόφησης μειώνεται απότομα.	Η δεξαμενή είναι γεμάτη · οι σωλήνες αναρρόφησης είναι φραγμένοι.	Ελέγξτε και αδειάστε τη δεξαμενή · ελέγξτε και καθαρίστε τους σωλήνες αναρρόφησης.

Η αναρρόφηση έχει η προστασία από φράξει	βραχυκύκλωμα είναι ενεργοποιημένη · η θερμική προστασία.	Προσπαθήστε να απενεργοποιήσετε και να ενεργοποιήσετε τη μηχανή. Εάν το σφάλμα παραμένει, επικοινωνήστε με την υπηρεσία Υποστήριξης.
--	--	--

Καθαρισμός φίλτρου

Το φίλτρο είναι κατασκευασμένο από πολυεστέρα και ανήκει στην κατηγορία "L".

Το προϊόν διαθέτει έναν αυτόματο αναδευτήρα ο οποίος παρέχει τη διατήρηση της απόδοσης του μηχανήματος με την πάροδο του χρόνου.

Αλλάξτε το φίλτρο τακτικά και τουλάχιστον 1 φορά το χρόνο. Χρησιμοποιείτε μόνο αυθεντικά ανταλλακτικά από τον κατασκευαστή.

Οδηγίες συντήρησης

- Τηρείτε τους περιβαλλοντικούς κανονισμούς της χώρας σχετικά με τον ασφαλή χειρισμό και την απόρριψη όλων των εξαρτημάτων.
- Οι εργασίες συντήρησης και επισκευής πρέπει να εκτελούνται από ειδικευμένο προσωπικό χρησιμοποιώντας μόνο αυθεντικά ανταλλακτικά. Για συμβουλές σχετικά με την τεχνική υπηρεσία ή εάν χρειάζεστε ανταλλακτικά, επικοινωνήστε με τον κατασκευαστή ή τον πλησιέστερο εξουσιοδοτημένο αντιπρόσωπο.
- Βεβαιωθείτε πάντοτε ότι το προϊόν είναι αποσυνδεδεμένο από την πηγή ενέργειας για να αποφευχθεί τυχαία λειτουργία.
- Ελέγξτε και καθαρίστε το προϊόν κάθε 500 ώρες εργασίας (ή το πολύ κάθε χρόνο). Αντικαταστήστε τα κατεστραμμένα ή φθαρμένα μέρη.

Χρήσιμες πληροφορίες

Χώρα προέλευσης

Italy

Πνευματικά δικαιώματα

© Copyright 2018, Rodcraft, Rodcraft Customer Center, Langemarckstr.35 bis, 45141 Essen, Germany

Με την επιφύλαξη παντός δικαιώματος. Απαγορεύεται κάθε μη εξουσιοδοτημένη χρήση ή αντιγραφή των περιεχομένων ή μέρους τους. Αυτό ισχύει ιδίως για τα εμπορικά σήματα, τις επωνυμίες μοντέλων, τους αριθμούς ανταλλακτικών και τα σχεδιαγράμματα. Χρησιμοποιείτε μόνο εγκεκριμένα ανταλλακτικά. Οποιαδήποτε ζημία ή δυσλειτουργία λόγω μη εγκεκριμένων ανταλλακτικών δεν καλύπτεται από την Εγγύηση ή την Ευθύνη για τα Προϊόντα.

Tekniska data

Verktygsdata

	RC7915
Vikt (kg)	39
Tankkapacitet (l)	35
Stegantal	2
Motorantal	1
Motortyp (V-Hz)	220-240 50/60
Filtreringsyta (Cm ²)	2500
Kylningstyp	By pass
Luftflöde(m ³ /h)	230
Depression (mmH ₂ O)	2600
Skyddsgrader	IPX4
Max effekt (Kw)	1.7
Max effekt verktyg (Kw)	1.7
Ljudtrycksnivå (dB (A))	60

Deklarationer

EU-FÖRSÄKRAN OM ÖVERENSSTÄMMELSE

Vi, **Rodcraft**, Rodcraft Customer Center, Langemarckstr.35 bis, 45141 Essen, Germany, försäkrar under eget ansvar att produkten (med namn, typ och serienummer, se framsida) uppfyller följande direktiv:

MD, 2006/42/CE, EMC, 2014/30/UE, LVD, 2014/35/UE, WEEE, 2012/19/EU, RoHS, 2011/65/CE

Tillämpade harmoniserade standarder:

EN ISO 12100:2010, IEC 60335-1:2010+A1:2013+A2:2016, IEC 60335-2-69:2016, IEC 62233:2005, EN 55014-1:2006+A1:2009+A2:2011, EN 55014-2:2015, IEC 61000-3-2:2014, IEC 61000-3-3:2013, EC 61000-3-11:2000

Myndigheter kan begära relevant teknisk information från: Pascal Roussy, R&D Manager, Ets Georges Renault, 38 rue Bobby Sands, BP10273 44818 Saint Herblain, France

Saint-Herblain,

Pascal ROUSSY

Utfärdarens underskrift

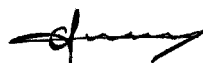

Säkerhet

WARNING Risk för materiella skador eller allvarliga personskador

Se till att du läser, förstår och följer alla instruktioner innan du använder verktyget. Om inte alla instruktioner följs, kan det leda till elstöt, brand materiella skador och/eller allvarliga personskador.

- ▶ Läs all säkerhetsinformation levereras tillsammans med de olika delarna i systemet.
- ▶ Läs alla produktinstruktioner för installation, drift och underhåll av de olika delarna i systemet.
- ▶ Läs alla lokala lagstiftade säkerhetsföreskrifter när det gäller systemet och delar till dessa.
- ▶ Spara all information och alla instruktioner för framtida referens.

Användning

Maskinen är avsedd för utvinning av damm- och bearbetningsrester.

Ingen annan användning är tillåten. Endast för professionell användning.

Annan användning anses vara olämplig och därför en källa till fara, eftersom de kan orsaka allvarliga skador på egendom och människor såväl som själva maskinen.

Produktspecifika anvisningar

Styrstation

Maskinen är utrustad med en styrstation från vilken en operatör kan hantera alla maskinfunktioner. (Se bild på sidan 8)

0 => Trelägesbrytare: AUTOMATIC-0-MANUAL

1 => Eluttag för ej medföljande eltillbehör.

Anslutning till huvudströmmen

Se till att nätverksspecifikationerna matchar maskinens; när du har konstaterat att deras strömkälla är kompatibel med maskinen, fortsätt enligt följande:

1. Kontrollera att 0-omkopplaren är i 0-läget.
2. Anslut kontakten till nätuttaget.
3. Anslut önskat tillbehör.
4. Maskinen är klar att startas.

Montera filtret

1. För att montera polyesterfiltret klass "L" sätt in filtret på motorbasen som visas i figur 4.
2. dar åt vingmuttern.
3. Placera filtertätaren, dra åt de 4 skruvarna (se bild 5).
4. För att ta bort filtret följ föregående steget i omvänd ordning.

Montera återvinningstanken

1. Se till att maskinen är avstängd och fränkopplad från huvudströmmen.
2. Se till att handtaget är helt lyft (se bild 1).
3. När du närmar dig maskinens återvinningstank se till att hjulen är inriktade mot maskinens botten (se bild 1).
4. Ta ut återvinningstanken och sätt in den helt så att den är koncentrisk med maskinens övre tank. (Se bild 2).
5. Sänk handtaget helt för att låsa fast återvinningstanken ordentligt till maskinen.
6. För att ta bort återvinningstanken ska du lyfta upp handtaget; återvinningstanken kommer att falla på marken och kan flyttas enkelt på dess egna hjul.

Se även

 [000]

Användning

1. Gör alla justeringar som beskrivs i avsnitt .
 2. Kontrollera den elektriska anslutningen.
 3. Kontrollera luftanslutningen, det är endast rekommenderat att ansluta luftinloppsröret om luften har tidigare kopplats av från systemet (Se bild 7).
 4. Slutligen ska du ansluta det elektriska tillbehöret till uttaget. (Se bild på sidan 8)
 5. Kontrollera luftanslutningen, det är endast rekommenderat att ansluta luftinloppsröret 10 om luften har tidigare kopplats av från systemet (Se bild 9).
 6. Slå på maskinen genom att sätta omkopplaren 0 på "MAN".
 7. I "MAN" -läget är maskinen påslagen och försätter att vara påslagen tills operatören sätter omkopplaren 0 på för att slå av maskinen.
 8. Slå på maskinen genom att sätta omkopplaren 0 på "AUT".
 9. I "AUT" -läge, slår maskinen på själv när operatören använder tillbehöret.
 10. I "AUT" -läge, när maskinen är avstängd, görs en 3-4 sekunders filterrengöringscykel.
 11. Slå av maskinen genom att sätta omkopplaren 0 på 0.
-  När omkopplaren flyttas från "0" till "AUT" eller från "MAN" till "AUT" en 3-4 sekunders filterrengöringscykel görs.

Rengöra återvinningstanken

Rengöring av återvinningstanken är avgörande för att undvika föroreningar och fasta ämnen i den. Fortsätt enligt följande:

1. Slå av maskinen.
2. Håll fast handtaget och rotera den; återvinningstanken kommer att falla på marken och kan flyttas enkelt på dess egna hjul.
3. Avlägsna smuts och kassera på lämpligt sätt.
4. Tvätta tanken om det behövs.

5. Montera tanken i enlighet med monteringsföljden.

Luftfilter för rengöring av motorns kylsystem

Sug ut (med maskinens vakuumsug) smuts som ackumuleras på sidofiltret placerat på maskinhuvudet.

Behåll filtret rent för att behålla maskinens funktion.

Felsökning

Problem	Orsak	Åtgärd
Enheten startar inte.	Otillräcklig effekt.	Kontrollera nödbrytarläget.
Operation har avbrutits.	Tanken är full.	Kontrollera och töm återvinningstanken.
Sugeffekten minskar.	Sugröret är igensatt eller tillbehör.	Kontrollera och rengör sugröret.
Sugeffekten minskar plötsligt.	Tanken är full; sugrören är igensatta.	Kontrollera och töm tanken; kontrollera och rengör sugrören.
Aspirationen fungerar inte	kortslutningsskydd är på; det termiska skyddet.	Försök att slå av och på maskinen. Om felet kvarstår kontakta supporten.

Rengöra filtret

Filtret är tillverkat av polyester och tillhör klassen "L".

Produkten har en automatisk blandare som ger möjlighet att behålla maskinens effektivitet över tiden.

Byt filter regelbundet och minst 1 en gång per år. Använd endast original reservdelar från tillverkaren.

Underhållsinstruktioner

- Följ lokala miljöskyddsbestämmelser för säker hantering och bortskaffande av alla komponenter.
- Underhåll och reparationsarbete måste utföras av kvalificerad personal som endast använder originala reservdelar. Kontakta tillverkaren eller närmaste auktoriserade återförsäljare för råd om teknisk service eller om du behöver reservdelar.
- Se alltid till att produkten är fränkopplad från huvudströmmen för att undvika oavsiktlig användning.
- Inspektera och rengör produkten varje 500 timmars arbete (eller högst varje år). Byt ut skadade eller slitna delar.

Användbar information

Ursprungsland

Italy

Copyright

© Copyright 2018, Rodcraft, Rodcraft Customer Center, Langemarckstr.35 bis, 45141 Essen, Germany

Med ensamrätt. All obehörig användning eller kopiering av innehållet eller del därav är förbjuden. Detta gäller särskilt varumärken, modellbeteckningar, artikelnummer och ritningar. Använd bara godkända delar. Skador eller fel som orsakas genom användning av icke godkända delar täcks inte av garanti eller företagets produktansvar.

Технические данные

Характеристики инструмента

	RC7915
Масса (кг)	39
Емкость резервуара (л)	35
Количество этапов	2
Количество двигателей	1
Тип двигателя (В – Гц)	220-240 50/60
Фильтрующая поверхность (см ²)	2500
Тип охлаждения	By pass
Поток воздуха (м ³ /ч)	230
Давление (мм вод. столба)	2600
Классы защиты	IPX4
Макс. мощность (кВт)	1.7
Макс. мощность инструмента (кВт)	1.7
Уровень звукового давления (дБ(А))	60

Декларации

ДЕКЛАРАЦИЯ О СООТВЕТСТВИИ ЕС

Компания **Rodcraft**, Rodcraft Customer Center, Langemarckstr.35 bis, 45141 Essen, Germany, с полной ответственностью заявляет, что данное изделие (наименование, тип и серийный номер которого указаны на титульном листе) соответствует положениям следующих директив: **MD, 2006/42/CE, EMC, 2014/30/UE, LVD, 2014/35/UE, WEEE, 2012/19/EU, RoHS, 2011/65/CE**

Были применены следующие согласованные стандарты: **EN ISO 12100:2010, IEC 60335-1:2010+A1:2013+A2:2016, IEC 60335-2-69:2016, IEC 62233:2005, EN 55014-1:2006+A1:2009+A2:2011, EN 55014-2:2015, IEC 61000-3-2:2014, IEC 61000-3-3:2013, EC 61000-3-11:2000**

Официальные органы могут запросить соответствующую техническую информацию у следующих лиц:

Pascal Roussy, R&D Manager, Ets Georges Renault, 38 rue Bobby Sands, BP10273 44818 Saint Herblain, France

Saint-Herblain,

Pascal ROUSSY

Подпись заявителя



Безопасность

⚠ ПРЕДУПРЕЖДЕНИЕ Опасность материального ущерба и травм

Перед началом эксплуатации инструмента обязательно прочитайте все инструкции. Несоблюдение инструкций может привести к поражению электрическим током, пожару, материальному ущербу и/или серьезным травмам.

- ▶ Прочтите информацию по безопасности, поставляемую вместе с различными частями системы.
- ▶ Прочтите все инструкции по монтажу, эксплуатации и техническому обслуживанию различных частей системы.
- ▶ Прочтите все местные законодательные предписания в отношении системы и ее частей.
- ▶ Сохраните всю информацию и указания по технике безопасности для справки на будущее.

Предписание по использованию

Устройство предназначено для извлечения пыли и отходов механической обработки.

Любое другое использование запрещено. Только для профессионального применения.

Любое другое использование считается ненадлежащим и является источником опасности, поскольку может причинить серьезный ущерб имуществу и вред людям, а также самому устройству.

Особые инструкции по устройству

Пульт управления

Устройство оборудовано пультом управления, с помощью которого оператор может управлять функциями устройства. (См. рисунок 8)

0 => Трехпозиционный переключатель: AUTOMATIC-0-MANUAL

1 => Электрический разъем для поставляемой отдельно электрической принадлежности.

Подключение к источнику питания

Убедитесь, что характеристики сети соответствуют характеристикам, указанным на устройстве. Когда вы убедитесь, что источник питания совместим с устройством, выполните следующее:

1. Переключатель 0 должен быть установлен на 0.
2. Возьмите штепсельную вилку и подключите ее к сетевому разъему.
3. Подключите требуемую принадлежность.
4. Устройство готово к пуску.

Установка фильтра

1. Для того, чтобы установить полиэфирный фильтр класса L, вставьте фильтр в основание мотора как показано на рисунке 4.
2. закрепите гайку.
3. Установите фильтр плотнее, закрепите 4 винта (см. рисунок 5).
4. Для того, чтобы снять фильтр, выполните указанные выше шаги в обратном порядке.

Установка резервуара регенерации

1. Убедитесь, что устройство выключено, и питание отсутствует.
2. Убедитесь, что штанга находится наверху (см. рисунок 1).
3. Для того, чтобы приблизить резервуар регенерации к устройству, поставьте колеса рукоятки вровень с основанием устройства (см. рисунок 1).
4. Возьмите резервуар регенерации и вставьте его полностью, чтобы он совместился с верхним резервуаром устройства. (См. рисунок 2).
5. Опустите рукоятку до конца вниз, чтобы она прочно закрепила резервуар регенерации в устройстве.
6. Для того, чтобы извлечь резервуар регенерации, поднимите рукоятку вверх; резервуар регенерации упадет на землю и сможет передвигаться на своих колесах.

См. также

 [000]

Эксплуатация

1. Выполните все регулировки, указанные в пунктах .
2. Проверьте электрические соединения.
3. Проверьте правильность воздушных соединений, рекомендуется подключить трубу для впуска воздуха, только если подача воздуха предварительно отключена от системы (см. рисунок 7).
4. В завершение подключите кабель питания к разъему. (См. рисунок 8)
5. В завершение подключите воздушный шланг к впускному отверстию 10, рекомендуется подключить трубу для впуска воздуха, только если подача воздуха предварительно отключена от системы (см. рисунок 9).
6. Включите устройство при помощи переключателя 0 в режиме MAN.
7. В режиме MAN устройство будет включено и работать до тех пор, пока оператор не повернет выключатель 0 на 0, чтобы выключить устройство.
8. Включите устройство, поставив выключатель 0 в положение AUT.

9. В режиме AUT устройство включается самостоятельно, когда оператор использует принадлежность.
 10. В режиме AUT, когда устройство выключено, запускается цикл очистки фильтра на 3–4 секунды.
 11. Выключите устройство, поставив выключатель 0 в положение 0.
- i** Когда прерыватель переключается с 0 на AUT или с MAN на AUT, запускается цикл очистки фильтра на 3–4 секунды.

Чистка резервуара регенерации

Чистка резервуара регенерации крайне важна, чтобы избежать накопления в нем загрязнений и твердых отходов. Выполните следующие действия:

1. Выключите устройство.
2. Возьмите рукоятку и поверните ее вверх, чтобы резервуар выпал на землю и мог свободно перемещаться на колесах.
3. Удалите грязь и утилизируйте ее надлежащим образом.
4. При необходимости вымойте резервуар.
5. Установите резервуар обратно в требуемой последовательности.

Воздушный фильтр для очистки охлаждения двигателя

Следует высосать (при помощи вакуумной трубы устройства) грязь, которая накапливается на краях фильтра, расположенного на головке устройства.

Поддержание чистоты фильтра сохраняет функциональные качества устройства.

Поиск и устранение неисправностей

Проблема	Причина	Решение
Устройство не запускается.	Отсутствует питание.	Проверить положение аварийного выключателя.
Работа остановлена.	Резервуар заполнен.	Проверить и опорожнить резервуар регенерации.
Уменьшается мощность всасывания.	Всасывающая труба или принадлежности засорены.	Проверить и очистить всасывающую трубу.
Мощность всасывания резко понизилась.	Резервуар заполнен; всасывающие трубы засорены.	Проверить и опорожнить резервуар; проверить и очистить всасывающие трубы.

Всасывание заблокировано	включена защита от короткого замыкания; защита от тепловой перегрузки.	Выключить и включить устройство. Если ошибка не устраняется, обратиться в службу поддержки.
--------------------------	--	---

Чистка фильтра

Фильтр сделан из полиэфира и принадлежит классу L.

В изделии есть автоматическое вибросито, которое обеспечивает поддержание эффективности устройства в течение времени.

Меняйте фильтр регулярно, не реже одного раза в год. Используйте только оригинальные запчасти, предоставленные производителем.

Инструкции по техобслуживанию

- Соблюдайте местные предписания по защите окружающей среды для безопасного обращения и утилизации всех компонентов.
- Работы по техническому обслуживанию и ремонту должен выполнять квалифицированный персонал с использованием исключительно оригинальных запасных частей. По вопросам помощи с техническим обслуживанием или приобретения запасных частей обращайтесь к производителю или ближайшему авторизованному дилеру.
- Во избежание непреднамеренного включения всегда следите за тем, чтобы устройство было отсоединено от источника питания.
- Следует проверять и очищать устройство каждые 500 часов работы (или не чаще чем раз в год). Поврежденные или изношенные части следует заменять.

Полезные сведения

Страна происхождения

Italy

Авторское право

© Авторское право, 2018, Rodcraft, Rodcraft Customer Center, Langemarckstr.35 bis, 45141 Essen, Germany

Все права защищены. Любое несанкционированное использование или копирование содержимого настоящего документа или его части запрещено. В частности, это относится к товарным знакам, названиям моделей, номерам деталей и чертежам. Используйте только разрешенные запасные части. Любые повреждения или неисправности, возникшие в результате использования неразрешенных запасных частей, не попадают под действие гарантии и ответственности производителя за продукцию.

Dane techniczne

Specyfikacja narzędzi

	RC7915
Waga (kg)	39
Pojemność zbiornika (l)	35
Liczba stopni	2
Liczba silników	1
Rodzaj silnika (V-Hz)	220-240 50/60
Powierzchnia filtracyjna (cm ²)	2500
Rodzaj chłodzenia	By pass
Przepływ powietrza (m ³ /h)	230
Podciśnienie (mmH ₂ O)	2600
Stopnie ochrony	IPX4
Maks. moc (kW)	1.7
Maks. moc narzędzia (kW)	1.7
Poziom ciśnienia akustycznego (dB(A))	60

Deklaracje

DEKLARACJA ZGODNOŚCI UE

Firma **Rodcraft**, Rodcraft Customer Center, Langemarckstr.35 bis, 45141 Essen, Germany oświadcza na swoją wyłączną odpowiedzialność, że produkt (którego nazwę, typ i numer seryjny podano na stronie tytułowej) jest zgodny z postanowieniami następującej dyrektywy (dyrektyw): **MD, 2006/42/CE, EMC, 2014/30/UE, LVD, 2014/35/UE, WEEE, 2012/19/EU, RoHS, 2011/65/CE**

Zastosowane normy zharmonizowane:

EN ISO 12100:2010, IEC 60335-1:2010+A1:2013+A2:2016, IEC 60335-2-69:2016, IEC 62233:2005, EN 55014-1:2006+A1:2009+A2:2011, EN 55014-2:2015, IEC 61000-3-2:2014, IEC 61000-3-3:2013, EC 61000-3-11:2000

Władze mogą zażądać istotnych informacji technicznych od: Pascal Roussy, R&D Manager, Ets Georges Renault, 38 rue Bobby Sands, BP10273 44818 Saint Herblain, France

Saint-Herblain,

Pascal ROUSSY

Podpis wystawcy

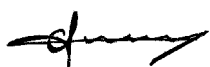

Bezpieczeństwo

⚠️ OSTRZEŻENIE Ryzyko wystąpienia szkód materialnych lub poważnych obrażeń ciała.

Przed rozpoczęciem użytkowania narzędzia należy przeczytać ze zrozumieniem wszystkie instrukcje, a następnie postępować zgodnie z nimi. Nieprzestrzeganie wszystkich instrukcji może spowodować porażenie prądem elektrycznym, pożar, szkody materialne i/lub poważne obrażenia ciała.

- ▶ Należy przeczytać wszystkie informacje dotyczące bezpieczeństwa dostarczone wraz różnymi częściami systemu.
- ▶ Należy przeczytać wszystkie instrukcje dotyczące instalowania, obsługi i konserwacji różnych części systemu.
- ▶ Należy przeczytać wszystkie obowiązujące lokalnie przepisy bezpieczeństwa dotyczące systemu i jego części.
- ▶ Wszystkie informacje i instrukcje dotyczące bezpieczeństwa należy zachować do wykorzystania w przyszłości.

Oświadczenie o użytkowaniu

Urządzenie służy do odprowadzania pyłu i pozostałości po obróbce.

Jakiegolwiek inne zastosowanie jest niedozwolone. Wyłącznie do zastosowań profesjonalnych.

Jakiegolwiek inne zastosowanie zostanie uznane za nieprawidłowe i stanowiące źródło zagrożenia. Może skutkować poważnym zniszczeniem mienia, obrażeniami oraz uszkodzeniem urządzenia.

Instrukcje dotyczące produktu

Stacja kontrolna

Urządzenie zostało wyposażone w stację kontrolną, w której operator może sterować wszystkimi funkcjami urządzenia. (Patrz rysunek 8)

0 => Trzy położenia przełącznika: AUTOMATIC-0-MANUAL

1 => Gniazdo elektryczne dla dodatkowych akcesoriów elektrycznych.

Podłączenie do głównego źródła zasilania

Sprawdzić, czy warunki techniczne sieci są zgodne z urządzeniem. Po zapewnieniu źródła zasilania zgodnego z urządzeniem postępować w następujący sposób:

1. Sprawdzić, czy przełącznik 0 jest ustawiony na 0.
2. Podłączyć wtyczkę do gniazda sieciowego.
3. Podłączyć pożądane akcesoria.
4. Można uruchomić urządzenie.

Montaż filtra

1. Aby zamontować filtr poliestrowy klasy „L”, należy go umieścić na podstawie silnika, jak na rysunku 4.
2. dokręcić nakrętkę motylkową.
3. Umieścić napinacz filtra, dokręcić 4 śruby (patrz rysunek 5).
4. Aby zdjąć filtr, wykonać czynności w kolejności odwrotnej niż w poprzednim kroku.

Montaż zbiornika zanieczyszczeń

1. Sprawdzić, czy urządzenie jest wyłączone i odłączone od zasilania.
2. Sprawdzić, czy uchwyt jest całkowicie uniesiony (patrz rysunek 1).
3. Zbliżając zbiornik zanieczyszczeń do urządzenia, wyrównać koła do podstawy urządzenia (patrz rysunek 1).
4. Włożyć zbiornik zanieczyszczeń całkowicie, tak aby był ustawiony w osi z górnym zbiornikiem urządzenia. (Patrz rysunek 2).
5. Opuścić uchwyt do końca, mocując zbiornik zanieczyszczeń do urządzenia.
6. Aby zdjąć zbiornik zanieczyszczeń, unieść uchwyt. Zbiornik spadnie na podłoże i będzie go można przemieszczać na kołach.

Patrz również rysunek w

☰ [000]

Działanie

1. Wykonać wszystkie czynności opisane w sekcji .
2. Sprawdzić połączenie elektryczne.
3. Sprawdzić dopływ powietrza. Zaleca się podłączyć rurę wlotową powietrza wyłącznie, jeżeli wcześniej była odłączona od układu (patrz rysunek 7).
4. Podłączyć akcesoria elektryczne do gniazda. (Patrz rysunek 8)
5. Podłączyć akcesoria do wlotu powietrza 10. Zaleca się podłączyć rurę wlotową powietrza wyłącznie, jeżeli wcześniej była odłączona od układu (patrz rysunek 9).
6. Włączyć urządzenie za pomocą przełącznika 0, wybierając „MAN”.
7. W trybie ręcznym „MAN” urządzenie jest włączone i pozostaje włączone do przestawienia przełącznika 0 w położenie 0 przez operatora.
8. Włączyć urządzenie za pomocą przełącznika 0, wybierając „AUT”.
9. W trybie automatycznym „AUT” urządzenie włączy się, gdy operator użyje akcesoriów.
10. W trybie automatycznym „AUT”, gdy urządzenie jest wyłączone, następuje cykl czyszczenia filtra trwający 3-4 sekundy.
11. Wyłączyć urządzenie za pomocą przełącznika 0, wybierając 0.

ⓘ Gdy przełącznik zostanie przestawiony z „0” na „AUT” lub z „MAN” na „AUT”, następuje cykl czyszczenia filtra trwający 3-4 sekundy.

Czyszczenie zbiornika zanieczyszczeń

Należy oczyścić zbiornik zanieczyszczeń, by uniknąć nagromadzenia zanieczyszczeń i ciał stałych wewnątrz. Postępować w następujący sposób:

1. Wyłączyć urządzenie.
2. Chwycić uchwyt i obrócić ku górze. Zbiornik spadnie na podłoże i będzie go można przemieszczać na kołach.
3. Wysypać pył i zutylizować w odpowiedni sposób.
4. W razie konieczności umyć zbiornik.
5. Zamontować zbiornik ponownie, przestrzegając instrukcji montażu.

Czyszczenie filtra powietrza do chłodzenia silnika

Wciągnąć (za pomocą rury podciśnienia urządzenia) pył zebrany na filtrze pobocznym na głowicy urządzenia.

Utrzymywanie filtra w czystości zapewnia długi okres eksploatacji urządzenia.

Rozwiązywanie problemów

Problem	Przyczyna	Rozwiązanie
Jednostka nie włącza się.	Brak zasilania.	Sprawdzić położenie przełącznika awaryjnego.
Operacja zatrzymana.	Zbiornik jest pełen.	Sprawdzić i opróżnić zbiornik zanieczyszczeń.
Moc ssania zmniejsza się.	Niedrożna rura ssąca lub akcesoria.	Sprawdzić i wyczyścić rurę ssącą.
Moc ssania gwałtownie spada.	Zbiornik jest pełen. Rury ssania są zapełnione.	Sprawdzić i opróżnić zbiornik. Sprawdzić i wyczyścić rury ssące.
Ssanie zablokowanie	Ochronnik przeciwwzrariowy włączył się; zabezpieczenie przed przegrzaniem.	Włączyć i wyłączyć urządzenie. Jeżeli usterka utrzymuje się, skontaktować się z działem pomocy technicznej.

Czyszczenie filtra

Filtr klasy „L” jest wykonany z poliestru.

Produkt został wyposażony w automatyczny otrząsacz, który zapewnia zachowanie wydajności urządzenia.

Zmieniać filtr regularnie co najmniej 1 raz w roku. Stosować wyłącznie oryginalne części zamienne pochodzące od producenta.

Instrukcja konserwacji

- Użytkując urządzenie i utylizując jego elementy, należy przestrzegać przepisów dotyczących ochrony środowiska obowiązujących w danym kraju.
- Prace konserwacyjne i naprawcze przeprowadza wyszkolony personel, stosując wyłącznie oryginalne części zamiennie. Aby uzyskać pomoc techniczną lub części zamiennie, należy skontaktować się z producentem lub najbliższym autoryzowanym punktem sprzedaży.
- Należy odłączyć urządzenie od źródła zasilania, aby zapobiec przypadkowemu uruchomieniu.
- Dokonać przeglądu i wyczyścić produkt po każdych 500 godzinach pracy (lub co najmniej raz w roku). Wymienić uszkodzone lub zużyte części.

Przydatne informacje

Kraj pochodzenia

Italy

Prawa autorskie

© Copyright 2018, Rodcraft, Rodcraft Customer Center, Langemarkstr.35 bis, 45141 Essen, Germany

Wszelkie prawa zastrzeżone. Wszelkie nieuprawnione użytkowanie lub kopiowanie zawartości niniejszego dokumentu bądź jego części jest zabronione. Dotyczy to w szczególności znaków towarowych, oznaczeń modeli, numerów części oraz rysunków. Używać wyłącznie zatwierdzonych części zamiennych. Wszelkie uszkodzenia lub wadliwe działanie spowodowane użytkowaniem niezatwierdzonych części zamiennych nie są objęte gwarancją ani odpowiedzialnością z tytułu rękojmi za wady produktu.

Technické údaje

Údaje o zariadení

	RC7915
Hmotnosť (kg)	39
Objem nádoby (l)	35
Počet stupňov	2
Počet motorov	1
Typ motora (V – Hz)	220 – 240 50/60
Filtračný povrch (Cm ²)	2 500
Typ chladenia	By pass
Prietok vzduchu (m ³ /h)	230
Podtlak (mmH ₂ O)	2600
Stupne ochrany	IPX4
Max. výkon (kW)	1.7
Max. výkon zariadenia (kW)	1.7
Hladina akustického tlaku (dB(A))	60

Vyhľadania

VYHLÁSENIE EU O ZHODE

My, **Rodcraft**, Rodcraft Customer Center, Langemarkstr.35 bis, 45141 Essen, Germany, vyhlasujeme na našu výhradnú zodpovednosť, že výrobok (s názvom, typovým a výrobným číslom, pozri prednú stranu), je v zhode s nasledovnou(ými) smernicou(ami):

MD, 2006/42/CE, EMC, 2014/30/UE, LVD, 2014/35/UE, WEEE, 2012/19/EU, RoHS, 2011/65/CE

Použité harmonizované normy:

EN ISO 12100:2010, IEC 60335-1:2010+A1:2013+A2:2016, IEC 60335-2-69:2016, IEC 62233:2005, EN 55014-1:2006+A1:2009+A2:2011, EN 55014-2:2015, IEC 61000-3-2:2014, IEC 61000-3-3:2013, EC 61000-3-11:2000

Orgány si môžu vyžiadať príslušné technické informácie od: Pascal Roussy, R&D Manager, Ets Georges Renault, 38 rue Bobby Sands, BP10273 44818 Saint Herblain, France

Saint-Herblain,

Pascal ROUSSY

Podpis emitenta

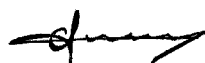

Bezpečnosť

⚠ VAROVANIE Riziko poškodenia majetku alebo vážne zranenie

Pred použitím nástroja sa uistite, že ste si prečítali, porozumeli a dodržiavate všetky pokyny. Nedodržanie všetkých pokynov môže spôsobiť poranenie elektrickým prúdom, požiar, poškodenie majetku a/alebo vážne zranenie.

- ▶ Prečítajte si všetky bezpečnostné informácie dodávané spolu s rôznymi časťami systému.
- ▶ Prečítajte si všetky produktové pokyny pre inštaláciu, prevádzku a údržbu rôznych častí systému.
- ▶ Prečítajte si všetky miestne bezpečnostné predpisy, ktoré sa týkajú systému a jeho častí.
- ▶ Uschovajte si všetky bezpečnostné informácie a pokyny pre budúce použitie.

Vyhľadanie o použití

Stroj slúži na vysávanie prachu a odpadu po obrábaní.

Iné použitie nie je povolené. Len na profesionálne použitie.

Každé iné použitie sa pokladá za nevhodné a preto môže byť zdrojom nebezpečenstva, nakoľko môže vážne poškodiť majetok alebo stroj či zraniť ľudí.

Pokyny špecifické pre výrobok

Ovládacia stanica

Stroj má ovládaciu stanicu, pomocou ktorej môže obsluha ovládať všetky jeho funkcie. (Pozri obrázok 8)

0 => Trojpolohový vypínač: AUTOMATICKÉ - 0 - MANUALNE

1 => Elektrická zásuvka nie je súčasťou elektrického príslušenstva.

Pripojenie k napájaniu

Skontrolujte, či špecifikácie siete zodpovedajú špecifikáciám stroja, po overení kompatibility zdroja napájania so strojom postupujte podľa týchto krokov:

1. Skontrolujte, či je vypínač 0 prepnutý do polohy 0.
2. Vezmite zástrčku a zasunúť ju do sieťovej zásuvky.
3. Pripojte požadované príslušenstvo.
4. Stroj možno zapnúť.

Nasadenie filtra

1. Polyesterový filter triedy „L“ sa nasadzuje vložением na podstavec motora, ako vidno na obrázku 4.
2. Dotiahnite krídlovú matku.
3. Nasadte na miesto uťahovač filtra a dotiahnite 4 skrutky (pozri obrázok 5).
4. Pri vyberaní filtra postupujte v opačnom poradí.

Nasadenie rekuperačnej nádoby

1. Skontrolujte, či je zariadenie vypnuté a odpojené od elektriny.
2. Skontrolujte, či je rukoväť úplne zdvihnutá (pozri obrázok 1).
3. Pri presune rekuperačnej nádoby k stroju dbajte na to, aby boli kolieska zarovno s podstavou stroja (pozri obrázok 1).
4. Prisuňte rekuperačnú nádobu a úplne ju zasunúť do stroja tak, aby bola koncentrická s jeho hornou nádobou. (Pozri obrázok 2).
5. Úplne sklopte rukoväť, aby ste riadne uzamkli rekuperačnú nádobu v stroji.
6. Pri vyberaní rekuperačnej nádoby zdvihnite rukoväť, nádoba vypadne na podlahu a bude sa dať odtiahnuť na vlastných kolieskach.

Pozrite si tiež

 [000]

Prevádzka

1. Vykonajte všetky úpravy uvedené v odsekoch .
2. Skontrolujte pripojenie k elektrine.
3. Skontrolujte pripojenie k vzduchu, odporúča sa pripájať prívodovú vzduchovú hadicu, len ak bol prívod vzduchu predtým od systému odpojený (pozri obrázok 7).

4. Prípadne zasunúť elektrické príslušenstvo do zásuvky. (Pozri obrázok 8)
5. Prípadne pripojte vzduchový mechanizmus k prívodu č. 10, odporúča sa pripájať prívodovú vzduchovú hadicu, len ak bol prívod vzduchu predtým od systému odpojený (pozri obrázok 9).
6. Zapnite stroj prepnutím vypínača 0 do polohy „MAN“.
7. V režime „MAN“ je stroj zapnutý a zostane tak, kým obsluha neprepne vypínač 0 do polohy 0, čím sa stroj vypne.
8. Zapnite stroj prepnutím vypínača 0 do polohy „AUT“.
9. V režime „AUT“ sa stroj zapne sám, keď obsluha použije príslušenstvo.
10. Ak stroj v režime „AUT“ vypnete, prebehne 3 - 4-sekundové čistenie filtra.
11. Vypnite stroj prepnutím vypínača 0 do polohy 0.

 Ak prerušovač prepnete z „0“ do „AUT“ alebo z „MAN“ do „AUT“, prebehne 3 - 4-sekundové čistenie filtra.

Čistenie rekuperačnej nádoby

Čistenie rekuperačnej nádoby je nevyhnutné v rámci predchádzania zanášaniam a hromadeniu pevných častíc. Postup je nasledujúci:

1. Vypite stroj.
2. Uchopte rukoväť a otočte ju nahor, nádoba vypadne na podlahu a bude sa dať odtiahnuť na vlastných kolieskach.
3. Odstráňte špinu a primeraným spôsobom ju zlikvidujte.
4. Ak treba, umyte nádobu.
5. Znovu založte nádobu podľa príslušného postupu.

Vzduchový filter na chladenie motora

Vysajte (pomocou vákuovej hadice stroja) špinu, ktorá sa nahromadila na bočnom filtri na vrchu stroja.

Čistý filter predlžuje životnosť stroja.

Odstraňovanie problémov

Problém	Príčina	Riešenie
Jednotka sa nezapína.	Nie je pripojená k elektrine.	Skontrolujte polohu núdzového vypínača.
Prestal pracovať.	Plná nádoba.	Skontrolujte a vyprázdňte rekuperačnú nádobu.
Sanie slabne.	Zapchatá nasávací hadica alebo príslušenstvo.	Skontrolujte a vyčistite nasávaciu hadicu.
Sanie odrazu zoslablo.	Nádoba je plná, nasávací hadice sú upchané.	Skontrolujte a vyprázdňte nádobu, skontrolujte a vyčistite nasávací hadice.

Sanie niečo blokuje.	Zapla sa protiskratová ochrana, teplená ochrana.	Skúste vypnúť a zapnúť stroj. Ak sa chyba neodstráni, obráťte sa na oddelenie podpory.
----------------------	--	--

Čistenie filtra

Filter je vyrobený z polyesteru a patrí do triedy „L“.

Produkt má automatický vytriasač, ktorý slúži na priebežné zachovávanie účinnosti stroja.

Pravidelne vymieňajte filter, najmenej raz za rok. Používajte originálne náhradné diely od výrobcu.

Údržba

- **Pri bezpečnej manipulácii a likvidácii všetkých dielov postupujte podľa štátnych nariadení o ochrane životného prostredia.**
- Údržbu a opravy smie vykonávať len kvalifikovaný personál, používajúc len originálne náhradné diely. O radu ohľadne technického servisu alebo náhradných dielov sa obráťte na výrobcu alebo najbližšieho autorizovaného predajcu.
- Vždy dbajte na to, aby bol stroj odpojený od zdroja elektriny a predišlo sa tým náhodnému spusteniu.
- Po každých 500 hodinách práce stroj skontrolujte a vyčistite (alebo najmenej raz za rok). Poškodené alebo opotrebované diely vymeňte.

Užitočné informácie

Krajina pôvodu

Italy

Copyright

© Copyright 2018, Rodcraft, Rodcraft Customer Center, Langemarckstr.35 bis, 45141 Essen, Germany

Všetky práva vyhradené. Akékoľvek neautorizované použitie alebo kopírovanie obsahu alebo jeho časti je zakázané. Týka sa to predovšetkým obchodných značiek, označení modelov, čísiel dielov a výkresov. Používajte iba autorizované diely. Na akékoľvek škody alebo zlyhania spôsobené používaním neautorizovaných dielov sa nevzťahuje záruka ani ručenie za produkt.

Technické údaje

Údaje o nástroji

	RC7915
Hmotnosť (kg)	39
Objem zásobníku (l)	35
Počet stupňů	2
Počet motorů	1

Typ motoru (V-Hz)	220 – 240 50/60
Filtrační povrch (Cm ²)	2500
Typ chlazení	By pass
Průtočné množství vzduchu (m ³ /h)	230
Deprese (mmH ₂ O)	2600
Stupeň ochrany	IPX4
Max. výkon (kW)	1.7
Max. výkon nástroje (kW)	1.7
Hladina akustického tlaku (dB(A))	60

Prohlášení

EU PROHLÁŠENÍ O SHODĚ

My, společnost **Rodcraft**, Rodcraft Customer Center, Lange-marckstr.35 bis, 45141 Essen, Germany, na vlastní odpovědnost prohlašujeme, že produkt (s názvem, typem a sériovým číslem, viz přední strana) splňuje požadavky následujících směrnic:

MD, 2006/42/CE, EMC, 2014/30/UE, LVD, 2014/35/UE, WEEE, 2012/19/EU, RoHS, 2011/65/CE

Použité harmonizované normy:

EN ISO 12100:2010, IEC 60335-1:2010+A1:2013+A2:2016, IEC 60335-2-69:2016, IEC 62233:2005, EN 55014-1:2006+A1:2009+A2:2011, EN 55014-2:2015, IEC 61000-3-2:2014, IEC 61000-3-3:2013, EC 61000-3-11:2000

Úřady si mohou vyžádat příslušné technické informace od: Pascal Roussy, R&D Manager, Ets Georges Renault, 38 rue Bobby Sands, BP10273 44818 Saint Herblain, France

Saint-Herblain,

Pascal ROUSSY

Podpis vydavatele



Bezpečnost

⚠ VÝSTRAHA Nebezpečí vzniku škody na majetku a vážného úrazu

Před použitím nástroje se ujistěte, zda jste si přečetli veškeré pokyny, zda jim rozumíte a zda je dodržujete. Nedodržení všech pokynů může mít za následek úraz elektrickým proudem, požár, škodu na majetku anebo vážný úraz.

- ▶ Přečtěte si veškeré bezpečnostní informace dodané s různými částmi systému.
- ▶ Přečtěte si veškeré produktové pokyny týkající se instalace, obsluhy a údržby různých částí systému.
- ▶ Přečtěte si veškeré zákonné bezpečnostní předpisy týkající se systému a jeho částí.
- ▶ Ušchovejte veškeré bezpečnostní informace a pokyny pro budoucí potřebu.

Prohlášení o použití

Tento stroj je určen k odsávání prachu a odřezků z obrábění.

Jiné použití není povoleno. Pouze pro profesionální použití.

Jakékoli jiné užití je považováno za nevhodné a tedy za příčinu možného nebezpečí, neboť může vést k vážným škodám na majetku, úrazu osob nebo poškození samotného stroje.

Pokyny specifické pro produkt

Ovládací stanice

Stroj je vybaven ovládací stanicí, ze které může operátor obsluhovat všechny funkce stroje. (Viz obrázek 8)

0 => Třípolohový přepínač: AUTOMATIC-0-MANUAL

1 => Elektrická zásuvka pro samostatně dodávané elektrické příslušenství.

Připojení k napájecímu napětí

Ujistěte se, zda technické parametry sítě odpovídají údajům zařízení. Po získání jistoty, že zdroj elektrické energie je kompatibilní se strojem, postupujte podle následujících kroků:

1. Zajistěte, aby byl spínač 0 nastaven v poloze 0.
2. Připojte zástrčku do síťové zásuvky.
3. Připojte požadované příslušenství.
4. Stroj je připraven ke spuštění.

Montáž filtru

1. Chcete-li namontovat polyesterový filtr třídy „L“, nasadte jej na podstavec motoru způsobem znázorněným na obrázku 4.
2. Utáhněte křídlovou matici.
3. Nasadte utahovací přípravek filtru a připevněte 4 šrouby (viz obrázek 5).
4. Vyjmutí filtru provedete podle předchozího postupu v obráceném pořadí.

Montáž nádrže pro zachytávání kapalin

1. Ujistěte se, že stroj je vypnutý a odpojený od napájení.
2. Ujistěte se, že rukojeť je zcela zdvihnutá (viz obrázek 1).
3. Když nádrž pro zachytávání kapalin přibližujete ke stroji, ujistěte se, že kolečka jsou vyrovnána se základnou stroje (viz obrázek 1).
4. Uchopte nádrž pro zachytávání kapalin a zcela ji vložte tak, aby byla v ose s horní nádrží stroje. (Viz obrázek 2).
5. Rukojeť zatáhněte úplně dolů, aby se nádrž pro zachytávání kapalin zcela spojila se strojem.
6. Chcete-li nádrž pro zachytávání kapalin odejmout, zdvihněte rukojeť – nádrž pro zachytávání kapalin spadne na zem a bude s ním možno volně pohybovat na kolečkách.

Viz rovněž

 [000]

Provoz

1. Proveďte veškeré úpravy popsané v odstavcích části Před použitím.
2. Ověřte elektrické zapojení.
3. Ověřte zapojení vedení vzduchu. Trubku přívodu vzduchu se doporučuje připojit pouze v případě, že vedení vzduchu bylo dříve odpojeno od systému (viz obrázek 7).
4. Nakonec zapojte elektrické příslušenství do elektrické zásuvky. (Viz obrázek 8)
5. Nakonec zapojte vzduchové příslušenství do přívodu 10. Trubku přívodu vzduchu se doporučuje připojit pouze v případě, že vedení vzduchu bylo dříve odpojeno od systému (viz obrázek 9).
6. Zapněte stroj přepnutím přepínače 0 do polohy „MAN“ (Ruční).
7. V režimu „MAN“ (ruční) je stroj zapnutý a zůstává v zapnutém stavu, dokud obsluha nepřepne přepínač 0 do polohy 0, čímž dojde k vypnutí stroje.
8. Zapněte stroj přepnutím přepínače 0 do polohy „AUT“ (Automatický).
9. V režimu „AUT“ (Automatický) se stroj sám zapne, když obsluha použije příslušenství.
10. V režimu „AUT“ (Automatický), když je stroj vypnutý, proběhne cyklus čištění filtru trvající 3–4 sekundy.
11. Vypněte stroj (OFF) přepnutím přepínače 0 do polohy 0.

 Je-li přerušovač přepnutý z polohy „0“ do polohy „AUT“ (Automatický), případně z polohy „MAN“ (Ruční) do polohy „AUT“ (Automatický), proběhne cyklus čištění filtru trvající 3–4 sekundy.

Čištění nádrže pro zachytávání kapalin

Čištění nádrže pro zachytávání kapalin je zásadní, aby se předcházelo usazování a hromadění pevných částic v ní. Postupujte následujícím způsobem:

1. Vypněte stroj.
2. Uchopte rukojeť a otočte jí směrem nahoru – nádrž pro zachytávání kapalin spadne na zem a bude s ním možno volně pohybovat na kolečkách.
3. Odstraňte nečistoty a zlikvidujte se odpovídajícím způsobem.
4. Je-li to nutné, nádrž vymyjte.
5. Nádrž znovu sestavte a namontujte. Pokračujte podle správných kroků pořadí montáže.

Čištění vzduchového filtru chlazení motoru

Pomocí sací trubice stroje vysajte nečistotu, která se hromadí na bočním filtru umístěném v hlavici stroje.

Udržování filtru v čistotě je důležité pro zachování správné funkce stroje.

Odstraňování potíží

Problém	Příčina	Řešení
Jednotku nelze spustit.	Bez elektrického napájení.	Zkontrolujte polohu nouzového vypínače.
Provoz byl zastaven.	Nádrž je plná.	Zkontrolujte nádrž pro zachytávání kapalín a vyprázdněte ji.
Snižuje se sací výkon.	Došlo k ucpání vývěvy nebo přislušenství.	Zkontrolujte vývěvu a vyčistěte ji.
Sací výkon se náhle snížil.	Nádrž je plná. Trubky sání jsou ucpané.	Zkontrolujte nádrž a vyprázdněte ji. Zkontrolujte trubky sání a vyčistěte je.
Sání je ucpáno.	Došlo ke zkratu; bez tepelné ochrany.	Zkuste vypnout stroj a znovu ho zapnout. Pokud chyba přetrvává, obraťte se na podporu.

Čištění filtru

Filtr je zhotoven z polyesteru a přísluší třídě „L“.

Produkt je vybaven automatickým vibrátorem, který v průběhu času udržuje účinnost stroje.

Filtr vyměňujte pravidelně, nejméně jednou do roka. Používejte pouze originální náhradní díly od výrobce.

Pokyny k údržbě

- **Pro bezpečnou manipulaci a likvidaci všech částí dodržujte místní ekologické předpisy své země.**
- Údržbu a opravy musí provádět kvalifikovaný pracovník, který smí používat pouze originální náhradní díly. Pokud potřebujete rady týkající se technických služeb nebo vyžadujete náhradní díly, kontaktujte výrobce nebo nejbližšího autorizovaného prodejce.
- Vždy se ujistěte, že je produkt odpojen od zdroje energie, aby nedošlo k náhodnému spuštění.
- Produkt zkontrolujte a vyčistěte každých 500 provozních hodin (nebo alespoň jednou do roka). Vadné nebo opotřebované díly vyměňte.

Bezpečnostní pokyny

⚠ VÝSTRAHA Přečtěte si veškerá bezpečnostní varování a všechny pokyny. Nedodržení varování a pokynů může mít za následek úraz elektrickým proudem, požár anebo vážný úraz.

Ušchovejte veškeré texty varování a pokynů i pro budoucí potřebu.

Neoprávněné používání může způsobit úraz elektrickým proudem, výbuch nebo úmrtí.

- Veškeré části, kterými protéká elektrický proud, musejí být chráněny před stříkající vodou.

- Ventilátor chraňte proti dešti.
- Zařízení používejte výhradně v pracovních situacích, pro které bylo navrženo a zkonstruováno.
- Zkontrolujte, zda elektrický systém, ke kterému je připojen aspirátor, je vhodný a účinný.
- Zajistěte, aby se napětí a síťová frekvence shodovaly s příslušnými hodnotami uvedenými v technických údajích vysavače.
- Nespouštějte stroj v případě podezření na závadu.
- Zkontrolujte ovládací panel konzervačního stavu.
- Netahejte za napájecí kabel.
- Toto zařízení není určeno k odstraňování nebezpečného prachu, stroj je zakázáno používat v zónách ATEX.
- Během práce nikdy neponechávejte spotřebič bez dozoru. Nenechávejte spotřebič bez dozoru nebo položený na schodech či jiných místech s nevyhovující rovnováhou.
- Během čištění, údržby a při výměně náhradních dílů musí být spotřebič odpojen od zdroje elektrické energie.
- Neponechávejte spotřebič během provozu bez dozoru nebo v dosahu dětí, zvířat nebo osob, které nejsou odpovědné za své činy.
- Nevysávejte vznětlivé tekutiny a materiály (např. horký popel), výbušniny, toxické látky, elektrostatické materiály nebo látky, které škodí lidskému zdraví.
- Nedotýkejte se zásuvky a/nebo zástrčky mokřima rukama.
- Neumisťujte spotřebič do blízkosti tekutin a chraňte jej proti postříkání.
- Stroj nevtlačte, ani nezdvíhejte za napájecí kabel.
- Zařízení nepoužívejte v jakýchkoli zjevných situacích nejistoty nebo anomálie, i když nejsou uvedeny v této příručce.

Užitečné informace

Země původu

Italy

Copyright

© 2018, Rodcraft, Rodcraft Customer Center, Langemarckstr.35 bis, 45141 Essen, Germany

Všechna práva vyhrazena. Veškeré neautorizované použití a kopírování obsahu nebo jeho částí je zakázáno. To platí zejména o obchodních známkách, označeních modelu, číslech součástek a výkresech. Používejte pouze schválené náhradní díly. Jakékoliv škody nebo závady způsobené použitím neschválených dílů nejsou kryty Zárukou ani Odpovědností za produkt.

Műszaki adatok

Szerszám adatai

	RC7915
Tömeg (kg)	39
Tartály kapacitása (l)	35
Fokozatok száma	2
Motorok száma	1
Motor típusa (V-Hz)	220-240 50/60
Szűrőfelület (cm ²)	2500
Hűtés típusa	By pass
Légáramlás (m ³ /h)	230
Szívóerő (mmH ₂ O)	2600
Védelemszintek	IPX4
Max. teljesítmény (kW)	1.7
A készülék max. teljesítménye (kW)	1.7
Zajszint (dB(A))	60

Nyilatkozatok

EU MEGFELELŐSÉGI NYILATKOZAT

Mi, a(z) **Rodcraft**, Rodcraft Customer Center, Langemarckstr.35 bis, 45141 Essen, Germany, teljes felelősséggel kijelentjük, hogy a termék (a típust és termékszámot lásd az első oldalon) megfelel a következő direktívá(k)nak: **MD, 2006/42/CE, EMC, 2014/30/UE, LVD, 2014/35/UE, WEEE, 2012/19/EU, RoHS, 2011/65/CE**

Alkalmazott harmonizált szabványok:

EN ISO 12100:2010, IEC 60335-1:2010+A1:2013+A2:2016, IEC 60335-2-69:2016, IEC 62233:2005, EN 55014-1:2006+A1:2009+A2:2011, EN 55014-2:2015, IEC 61000-3-2:2014, IEC 61000-3-3:2013, EC 61000-3-11:2000

A hatóságok kérhetik a vonatkozó műszaki információkat: Pascal Roussy, R&D Manager, Ets Georges Renault, 38 rue Bobby Sands, BP10273 44818 Saint Herblain, France

Saint-Herblain,

Pascal ROUSSY

A kiadó aláírása

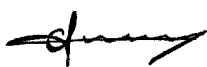

Biztonság

⚠ FIGYELEM Anyagi sérülés vagy súlyos sérülés kockázata

A szerszám használata előtt bizonyosodjon meg, hogy elolvasta, megértette és betartja az összes biztonsági utasítást. Az utasítások figyelmen kívül hagyása elektromos áramütést, tűzveszélyt, anyagi károkat és/vagy súlyos személyi sérülést okozhat.

- ▶ Olvassa el az összes, a rendszer különböző részeihez tartozó biztonsági információt.
- ▶ Olvassa el az összes termék útmutatót a rendszer különböző részeinek beszereléséhez, működtetéséhez és karbantartásához.
- ▶ Olvassa el az összes, a rendszerre és részeire vonatkozó helyi biztonsági előírásokat.
- ▶ Őrizze meg az összes biztonsági információt és utasítást jövőbeni hivatkozásként.

Használatra vonatkozó nyilatkozat

A gép por és a megmunkálás során keletkező egyéb maradványanyagok felszívására szolgál.

Más jellegű használata nem megengedett. Kizárólag professzionális felhasználásra.

Minden egyéb alkalmazás nem megfelelő használatnak minősül és veszély forrása lehet, hiszen súlyos anyagi kárt és személyi sérülést okozhat, illetve magát a gépet is károsíthatja.

Termékspecifikus utasítások

Vezérlőállomás

A gép egy vezérlőállomással rendelkezik, amelyről a kezelő a gép valamennyi funkcióját kezelheti. (Lásd a 8. ábrát.)

0 => Háromállású kapcsoló: AUTOMATIC-0-MANUAL

1 => Villamos aljzat más elektromos tartozékokhoz (a géphez nincs ilyen mellékelve).

Csatlakoztatás az elektromos hálózathoz

Ellenőrizze, hogy az elektromos hálózat megfelel-e a gép specifikációinak. Miután meggyőződött erről, végezze el a következő lépéseket:

1. Győződjön meg arról, hogy a „0” kapcsoló „0” állásban van.
2. Csatlakoztassa a dugót a hálózati aljzathoz.
3. Csatlakoztassa a kívánt tartozékot.
4. A gép készen áll az elindításra.

A szűrő behelyezése

1. Az „L” kategóriájú poliészter szűrő behelyezéséhez tegye a szűrőt a motoralapra a 4. ábrán látható módon.
2. Szorítsa meg a szárnyas anyát.
3. Helyezze fel a szűrőszorítót, majd tegye be és húzza meg a 4 csavart (lásd az 5. ábrát).

4. A szűrő eltávolításához végezze el az előbbi lépéseket fordított irányban.

A gyűjtőtartály behelyezése

1. Győződjön meg arról, hogy a gép ki van kapcsolva, és le van választva az áramforrásról.
2. Ellenőrizze, hogy a kar teljesen fel van-e emelve (lásd az 1. ábrát).
3. Amikor a gyűjtőtartályt a géphez teszi, ügyeljen arra, hogy a kerekek egy vonalban legyenek a gép alapjával (lásd az 1. ábrát).
4. Tolja a gyűjtőtartályt a géphez, és helyezze be teljesen úgy, hogy pontosan illeszkedjen a gép felső tartályához. (Lásd a 2. ábrát.)
5. Teljesen eressze le a fogantyút úgy, ha az stabilan rögzítse a gyűjtőtartályt a gépben.
6. A tartály eltávolításához emelje felfelé a fogantyút. A tartály ekkor a földre esik, és szabadon mozgatható a saját kerekein.

Tanulmányozza a

☰ [000]

Működtetés

1. Végezze el a szakaszban leírt beállítási lépéseket.
 2. Ellenőrizze az elektromos csatlakoztatást.
 3. Ellenőrizze a levegőcsatlakozást. A légbeömlő csövet célszerű csak azután csatlakoztatni, miután a levegőellátást leválasztották a rendszerről (lásd a 7. ábrát).
 4. Csatlakoztassa a tápkábelt az aljzathoz. (Lásd a 8. ábrát.)
 5. Ellenőrizze a levegőcsatlakozást. A légbeömlő csövet célszerű csak azután csatlakoztatni a bemenethez (10), miután a levegőellátást leválasztották a rendszerről (lásd a 9. ábrát).
 6. A gép bekapcsolásához a „0” kapcsolót kapcsolja „MAN” (Kézi) állásba.
 7. „MAN” üzemmódban a gép bekapcsolt állapotban marad egészen addig, amíg a kezelő a „0” kapcsolót „0” állásba kapcsolva kikapcsolja.
 8. A gép bekapcsolásához a „0” kapcsolót kapcsolja „AUT” (Automatikus) állásba.
 9. „AUT” üzemmódban a gép akkor kapcsolja be magát, amikor a kezelő a tartozékot használja.
 10. Ha automatikus üzemmódból kikapcsolják a gépet, automatikusan elindul egy 3-4 másodperces szűrőtisztító ciklus.
 11. A gép kikapcsolásához a „0” kapcsolót kapcsolja „0” állásba.
- i** Ha a megszakítót „0” vagy „MAN” állásból „AUT” állásba kapcsolja, automatikusan elindul egy 3-4 másodperces szűrőtisztító ciklus.

A gyűjtőtartály tisztítása

A gyűjtőtartály tisztítása kritikus fontosságú az eltömődés és a szilárd szennyeződés felgyülemelésének megakadályozásához. Tegye a következőket:

1. Kapcsolja ki a gépet.
2. Fogja meg a fogantyút és fordítsa felfelé. A tartály ekkor a földre esik, és szabadon mozgatható a kerekein.
3. Távolítsa el belőle a szennyeződést, és ártalmatlanítsa megfelelően.
4. Ha szükséges, mossa ki a tartályt.
5. A lépéseket megfelelő sorrendben elvégezve helyezze vissza a tartályt.

A motorhűtő légszűrőjének tisztítása

A gép szívócsövével szívja fel a gép fején található oldalsó szűrőn felgyülemlett port.

A szűrő tisztán tartásával gondoskodhat a gép megfelelő működésének fenntartásáról.

Hibaelhárítás

Probléma	Ok	Megoldás
A készülék nem indul el.	Nincs áram.	Ellenőrizze a vérszeleálító kapcsoló állását.
A készülék leállt.	Tele van a tartály.	Ellenőrizze és ürítse ki a gyűjtőtartályt.
A szívóerő csökken.	A szívócső vagy a tartozék eltömődött.	Ellenőrizze és tisztítsa meg a szívócsövet.
A szívóerő hirtelen csökken.	Tele van a tartály; a szívócsövek eltömődtek.	Ellenőrizze és tisztítsa meg a tartályt, illetve a szívócsöveket.
A szívás leáll.	A rövidzárlat elleni védelem aktiválódott.	Próbálja meg ki- és bekapcsolni a készüléket. Ha a probléma továbbra is fennáll, forduljon az ügyfélszolgálatához.

A szűrő tisztítása

A szűrő poliészterből készült, és az „L” osztályba tartozik.

A termék egy automatikus rázóegységgel rendelkezik, amely arra szolgál, hogy a gép hosszú ideig hatékony maradjon.

A szűrőt rendszeresen cserélje – évente legalább egyszer. Csak eredeti gyártói cserealkatrészeket használjon.

Karbantartási útmutató

- Valamennyi alkotóelem esetében tartsa be az adott ország munkavédelmi és környezetvédelmi rendelkezéseit.

- A karbantartási és javítási beavatkozást csak szakképzett személyek végezhetik eredeti cserealkatrésszel. Műszaki segítségért vagy cserealkatrész-igény esetén forduljon a gyártóhoz vagy a legközelebbi forgalmazóhoz.
- A véletlen bekapcsolás elkerülése érdekében mindig ügyeljen arra, hogy a termék le legyen választva az áramforrásról.
- A terméket 500 munkaóránként (de legalább évente egyszer) vizsgálja át és tisztítsa meg. Cserélje ki a sérült vagy kopott alkatrészeket.

Hasznos információk

Származási ország

Italy

Copyright

© Szerzői jog 2018, Rodcraft, Rodcraft Customer Center, Langemarckstr.35 bis, 45141 Essen, Germany

Minden jog fenntartva. A tartalom vagy annak bármely részének jogosulatlan használata vagy másolása tilos. Ez különösképpen vonatkozik a védjegyekre, a modellek megnevezéseire, az alkatrészsámokra és a rajzokra. Kizárólag engedélyezett alkatrészeket használjon. A nem engedélyezett alkatrészek használatából eredő bármilyen meghibásodásra vagy károsodásra a Jótállás és Termékfelelősség feltételei nem vonatkoznak.

Tech尼ci podatk

Podatki o orodju

	RC7915
Teža (kg)	39
Prostornina rezervoarja (l)	35
Število faz	2
Število motorjev	1
Tip motorja (V-Hz)	220-240 50/60
Površina filtracije (Cm ²)	2500
Tip hlajenja	By pass
Pretok zraka (m ³ /h)	230
Depresija (mmH ₂ O)	2600
Stopnja zaščite	IPX4
Maks. moč (Kw)	1.7
Maks. moč orodja (Kw)	1.7
Raven zvočnega tlaka (dB(A))	60

Izjave

IZJAVA EU O SKLADNOSTI

V družbi **Rodcraft**, Rodcraft Customer Center, Langemarckstr.35 bis, 45141 Essen, Germany, na izključno lastno odgovornost izjavljamo, da je izdelek (z imenom, tipom in serijsko

številko z naslovnice) skladen z naslednjimi direktivami: **MD, 2006/42/CE, EMC, 2014/30/UE, LVD, 2014/35/UE, WEEE, 2012/19/EU, RoHS, 2011/65/CE**

Uporabljeni usklajeni standardi:

EN ISO 12100:2010, IEC 60335-1:2010+A1:2013+A2:2016, IEC 60335-2-69:2016, IEC 62233:2005, EN 55014-1:2006+A1:2009+A2:2011, EN 55014-2:2015, IEC 61000-3-2:2014, IEC 61000-3-3:2013, EC 61000-3-11:2000

Pristojni organ lahko zaprosi za pridobitev potrebnih tehničnih podatkov pri:

Pascal Roussy, R&D Manager, Ets Georges Renault, 38 rue Bobby Sands, BP10273 44818 Saint Herblain, France

Saint-Herblain,

Pascal ROUSSY

Podpis izdajatelja



Varnost

⚠ OPOZORILO Nevarnost premoženjske škode ali hudih telesnih poškodb

Pred uporabo orodja morate prebrati, razumeti in upoštevati vsa navodila. Če navodil ne upoštevate, lahko pride do električnega udara, požara, premoženjske škode in/ali hudih telesnih poškodb.

- ▶ Preberite vsa varnostna navodila, ki so priložena posameznim delom sistema.
- ▶ Preberite vsa navodila izdelka v zvezi z namestitvijo, uporabo in vzdrževanjem posameznih delov sistema.
- ▶ Preberite vse lokalno zakonsko določene varnostne predpise glede sistema in njegovih delov.
- ▶ Vse informacije glede varnosti shranite za uporabo v prihodnosti.

Izjava o uporabi

Stroj je namenjen izvlečenju prahu in ostankov, ki nastanejo pri strojni obdelavi.

Drugačna uporaba ni dovoljena. Samo za profesionalno uporabo.

Vsakršna drugačna uporaba je neustrezna in posledično nevarna, saj lahko povzroči resno škodo na lastnini, ljudeh in na samem stroju.

Navodila, specifična za izdelek

Krmilna postaja

Stroj je opremljen s krmilno postajo, od koder lahko operater upravlja z vsemi funkcijami stroja. (Glejte sliko 8)

0 => Tripoložajno stikalo: AUTOMATIC-0-MANUAL

1 => Električna vtičnica za električne dodatke, ki niso priloženi.

Povezava z napajanjem

Prepričajte se, da se specifikacije omrežja ujemajo s specifikacijami stroja in po tem nadaljujte, kot sledi:

1. Prepričajte se, da je stikalo 0 na položaju 0.
2. Vtičač vstavite v omrežno vtičnico.
3. Priključite zeleni dodatek.
4. Stroj je pripravljen na zagon.

Namestitev filtra

1. Za namestitev filtra razreda »L« iz poliestra morate filter vstaviti v osnovo motorja, kot je prikazano na sliki 4.
2. Pričvrstite krilato matico.
3. Namestite zategovalnik filtra in privijte 4 vijake (glejte sliko 5).
4. Za odstranjevanje filtra zgornji korak izvedite v obratni smeri.

Nameščanje rezervoarja zbiralnika

1. Prepričajte se, da je stroj izključen in ni povezan v električno omrežje.
2. Prepričajte se, da je ročaj popolnoma dvignjen (glejte sliko 1).
3. Ko rezervoar zbiralnika približujete stroju, pazite, da so kolesa poravnana z osnovo stroja (glejte sliko 1).
4. Potisnite rezervoar zbiralnika in ga popolnoma vstavite v stroj, da bo poravnana z zgornjim rezervoarjem stroja. (Glejte sliko 2).
5. Ročaj popolnoma spustite in tako rezervoar zbiralnika čvrsto spojite s strojem.
6. Za odstranjevanje rezervoarja zbiralnika dvignite ročaj; zbiralnik se bo spustil na tla in se prosto gibal na svojih kolesih.

Glejte tudi

 [000]

Delovanje

1. Izvedite vse prilagoditve, opisane v odstavkih .
2. Preverite električno povezavo.
3. Preverite zračno napeljavo; priporočamo, da cev za dovod zraka priključite samo, če ste predhodno zrak odklopili od sistema (glejte Sliko 7).
4. Nato priključite električni nastavek v vtičnico. (Glejte sliko 8)
5. Nato priključite zračni nastavek na dovod 10; priporočamo, da cev za dovod zraka priključite samo, če ste predhodno zrak odklopili od sistema (glejte Sliko 9).
6. Vključite stroj s preklopom stikala 0 na »MAN«.
7. V načinu »MAN« je stroj vključen in ostaja vključen, dokler operater ne preklopi stikala 0 na 0 in ga tako izključi.
8. Vključite stroj s preklopom stikala 0 na »AUT«.

9. V načinu »AUT« se stroj samodejno izključi, ko operater uporabi nastavek.
10. Ko se stroj v načinu »AUT« izklopi, se izvede 3-4-sekundni cikel čiščenja filtra.
11. Izključite stroj s preklopom stikala 0 na »0«.

 Kadar se prekinjevalo preklopi iz »0« na »AUT« oz. iz »MAN« na »AUT«, se izvede 3-4-sekundni cikel čiščenja filtra.

Čiščenje rezervoarja zbiralnika

Čiščenje rezervoarja zbiralnika je ključno za izogibanje kopičenju umazanije in trdnin v njem. Nadaljujte takole:

1. Izključite stroj.
2. Primite ročaj in ga zasukajte navzgor, da se rezervoar spusti na tla in se prosto giba na svojih kolesih.
3. Odstranite umazanijo in jo zavržite na ustrezn način.
4. Rezervoar po potrebi operite.
5. Rezervoar ponovno sestavite glede na vrstni red sestavljanja.

Čiščenje zračnega filtra za hlajenje motorja

Z vakuumsko cevjo stroja izpihajte umazanijo, ki se nakopiči na stranskem filtru na glavi stroja.

Redno čiščenje filtra pomaga ohranjati brezhibno delovanje stroja.

Odpravljanje težav

Težava	Vzroki	Rešitev
Enota se ne zažene.	Nezadostno napajanje.	Preverite položaj stikala za izklop v sili.
Delovanje ustavljeno.	Rezervoar je poln.	Preverite in izpraznite rezervoar zbiralnika.
Moč sesanja upade.	Sesalna cev ali nastavki so zamašeni.	Preverite in očistite sesalno cev.
Moč sesanja nenadoma upade.	Rezervoar je poln; sesalne cevi so zamašene.	Preverite in izpraznite rezervoar; preverite in očistite sesalne cevi.
Blokada sesanja	aktivna je zaščita pred kratkim stikom; toplotna zaščita.	Poskusite stroj izključiti in ponovno vključiti. Če napaka ostaja, se obrnite na Podporo.

Čiščenje filtra

Filter je izdelan iz poliestra in spada v razred »L«.

Izdelek vsebuje samodejni stresalnik, ki skrbi za ohranjanje učinkovitosti stroja za daljši čas.

Filter menjujte redno, vsaj enkrat letno. Uporabite le originalne rezervne dele tega proizvajalca.

Navodila za vzdrževanje

- Upošteвайте lokalne in državne okoljevarstvene predpise za varno delo z vsemi sestavnimi deli in njihovo odstranjevanje.
- Vzdrževanje in popravila lahko izvaja izključno usposobljeno osebje ter z uporabo originalnih nadomestnih delov. Če potrebujete tehnično pomoč ali nadomestne dele, se obrnite na proizvajalca ali najbližjega pooblaščenega prodajalca.
- Vedno poskrbite, da bo izdelek odklopljen z vira energije, da se izognete nenamernemu vklopu.
- Izdelek pregledajte in očistite vsakih 500 delovnih ur (oz. največ enkrat letno). Zamenjajte poškodovane ali obrabljene dele.

Koristne informacije

Država izvora

Italy

Avtorske pravice

© Avtorske pravice 2018, Rodcraft, Rodcraft Customer Center, Langemarckstr.35 bis, 45141 Essen, Germany

Vse pravice pridržane. Vsaka nepooblaščen uporaba ali razmnoževanje vsebine ali delov vsebine je prepovedano. To še posebej velja za blagovne znamke, označbe modelov, številke delov in slike. Uporabite samo pooblaščen dele. Garancija ali jamstvo za izdelek ne krije nobenih poškodb ali nepravilnega delovanja, ki ga povzroči uporaba nepooblaščenih delov.

Date tehnicne

Date despre unealtă

	RC7915
Greutate (kg)	39
Capacitatea rezervorului (l)	35
Numărul de stadii	2
Numărul de motoare	1
Tipul motorului (V-Hz)	220-240 50/60
Suprafața de filtrare (Cm ²)	2500
Tipul de răcire	By pass
Debitul de aer (m ³ /h)	230
Depresiunea (mmH ₂ O)	2600
Gradele de protecție	IPX4
Putere max. (Kw)	1.7
Puterea max. a uneltei (Kw)	1.7
Nivelul presiunii sunetului (dB(A))	60

Declarații

DECLARAȚIE DE CONFORMITATE UE

Noi, **Rodcraft**, Rodcraft Customer Center, Langemarckstr.35 bis, 45141 Essen, Germany, declarăm pe propria răspundere că produsul (cu denumirea, tipul și numărul de serie - vezi prima pagină) este conform cu următoarea Directivă / următoarele Directive:

MD, 2006/42/CE, EMC, 2014/30/UE, LVD, 2014/35/UE, WEEE, 2012/19/EU, RoHS, 2011/65/CE

Standarde armonizate aplicate:

EN ISO 12100:2010, IEC 60335-1:2010+A1:2013+A2:2016, IEC 60335-2-69:2016, IEC 62233:2005, EN 55014-1:2006+A1:2009+A2:2011, EN 55014-2:2015, IEC 61000-3-2:2014, IEC 61000-3-3:2013, EC 61000-3-11:2000

Autoritățile pot solicita informații tehnice corespunzătoare de la:

Pascal Roussy, R&D Manager, Ets Georges Renault, 38 rue Bobby Sands, BP10273 44818 Saint Herblain, France

Saint-Herblain,

Pascal ROUSSY

Semnătura emitentului



Siguranța

⚠️ AVERTISMENT Risc de deteriorare a obiectelor deținute sau de vătămare gravă

Asigurați-vă că ați citit, ați înțeles și că sunt respectate toate instrucțiunile înainte de a utiliza unealta. Nerespectarea în totalitate a instrucțiunilor poate cauza electrocutare, incendiu, pagube materiale și/sau vătămări corporale grave.

- ▶ Citiți toate Informațiile referitoare la siguranță, livrate împreună cu diferitele componente ale sistemului.
- ▶ Citiți toate Instrucțiunile referitoare la produs pentru instalarea, utilizarea și întreținerea diferitelor componente ale sistemului.
- ▶ Citiți toate reglementările locale în vigoare privind siguranța sistemului și componentelor acestuia.
- ▶ Păstrați toate Informațiile și instrucțiunile privind siguranța, pentru consultări ulterioare.

Declarația privind utilizarea

Mașina este concepută pentru a extrage praful și resturile de la prelucrare.

Nu este permisă nicio altă utilizare. Exclusiv pentru uz profesional.

Oricare altă utilizare este considerată inadecvată și, astfel, o sursă de pericol, deoarece poate produce daune importante proprietății și rănirea oamenilor, precum și defectarea mașinii.

Instrucțiuni specifice produsului

Stația de comandă

Mașina este echipată cu o stație de comandă de unde un operator poate gestiona toate funcțiile mașinii. (Consultați figura 8)

0 => Comutator cu trei poziții: AUTOMATIC-0-MANUAL

1 => Priză de curent pentru accesoriul electric care nu este inclus.

Conectarea la rețeaua electrică

Asigurați-vă că specificațiile rețelei corespund cu cele ale mașinii. După ce ați stabilit că aveți o sursă de curent compatibilă cu mașina, procedați astfel:

1. Asigurați-vă că comutatorul 0 este în poziția 0.
2. Luați ștecherul și conectați-l la priza de curent.
3. Conectați accesoriul dorit.
4. Mașina este pregătită pentru pornire.

Montarea filtrului

1. Pentru a monta filtrul de poliester din clasa „L”, introduceți filtrul pe baza motorului, ca în figura 4.
2. strângeți piulița fluture.
3. Puneți dispozitivul de fixare a filtrului, strângeți cele 4 șuruburi (consultați figura 5).
4. Pentru a scoate filtrul, urmați pasul anterior în ordine inversă.

Montarea rezervorului de resturi

1. Asigurați-vă că mașina este oprită și deconectată de la curent.
2. Asigurați-vă că mânerul este complet ridicat (consultați figura 1).
3. Când vă apropiați rezervorul de resturi de mașină, asigurați-vă că roțile sunt aliniat cu baza mașinii (consultați figura 1).
4. Aduceți rezervorul de resturi și introduceți-l complet pentru a fi concentric cu rezervorul superior al mașinii. (Consultați figura 2).
5. Coborâți complet mânerul pentru a bloca ferm rezervorul de resturi de mașină.
6. Pentru a scoate rezervorul de resturi, ridicați mânerul. Rezervorul de resturi va cădea jos și va fi liber să se miște pe propriile sale roți.

Consultați și

☰ [000]

Utilizarea

1. Faceți toate reglajele descrise în paragrafele .
2. Verificați conexiunea la rețeaua electrică.

3. Verificați conexiunea pneumatică. Se recomandă conectarea tubului de admisie a aerului doar dacă aerul a fost deconectat anterior de la sistem (consultați figura 7).
 4. Eventual, conectați accesoriul electric la priză. (Consultați figura 8)
 5. În cele din urmă, conectați accesoriul pneumatic la intrarea 10. Se recomandă conectarea tubului de admisie a aerului doar dacă aerul a fost deconectat anterior de la sistem (consultați figura 9).
 6. Porniți mașina prin trecerea comutatorului 0 în poziția „MAN”.
 7. În modul „MAN”, mașina este pornită și rămâne pornită până când operatorul acționează asupra comutatorului 0 și îl trece la 0 pentru a opri mașina.
 8. Porniți mașina prin trecerea comutatorului 0 în poziția „AUT”.
 9. În modul „AUT”, mașina se pornește singură de fiecare dată când operatorul folosește accesoriul.
 10. În modul „AUT”, când mașina este oprită, este realizat un ciclu de 3-4 secunde de curățare a filtrului.
 11. OPRIȚI mașina prin trecerea comutatorului 0 în poziția 0.
- ⓘ Când întrerupătorul trece de la „0” la „AUT” sau de la „MAN” la „AUT”, este realizat un ciclu de 3-4 secunde de curățare a filtrului.

Curățarea rezervorului de resturi

Curățarea rezervorului de resturi este vitală pentru a evita ancrasarea și acumularea de solide în acesta. Procedați astfel:

1. Opriți mașina.
2. Prindeți mânerul și rotiți-l în sus, astfel rezervorul va cădea jos și va fi liber să se miște pe propriile sale roți.
3. Îndepărtați mizeria și aruncați-o în mod adecvat.
4. Spălați rezervorul dacă este necesar.
5. Montați la loc rezervorul respectând secvența de asamblare.

Curățarea filtrului de aer pentru răcirea motorului

Aspirați (folosind tubul de aspirare al mașinii) mizeria care se adună pe filtrul lateral amplasat pe capul mașinii.

Păstrarea curată a filtrului protejează funcționarea mașinii.

Depanarea

Problema	Cauza	Soluția
Unitatea nu pornește.	Lipsește curentul.	Verificați poziția comutatorului de urgență.
S-a oprit din funcționare.	Rezervorul este plin.	Verificați și goliți rezervorul de resturi.
Puterea de aspirare scade.	Țeava de aspirare sau accesoriile sunt înfundate.	Verificați și curățați țeava de aspirare.

Puterea de aspirare scade abrupt.	Rezervorul este plin; țevile de aspirare sunt înfundate.	Verificați și goliți rezervorul; verificați și goliți tuburile de aspirare.
Aspirare blocată	protecția la scurt-circuit este pornită; protecția termică.	Încercați să opriți și să porniți mașina. Dacă eroarea persistă, contactați Suportul.

Curățarea filtrului

Filtrul este realizat din poliester și este de clasa „L”.

Produsul conține un agitator automat care menține eficiența mașinii în timp.

Schimbați filtrul cu regularitate, cel puțin 1 dată pe an. Folosiți doar piese de schimb originale de la producător.

Instrucțiuni privind întreținerea

- **Respectați regulamentele locale privind mediul pentru gestionarea și aruncarea în siguranță a tuturor componentelor.**
- Lucrările de întreținere și reparații trebuie realizate de personal calificat folosind doar piese de schimb originale. Contactați producătorul sau cel mai apropiat dealer autorizat pentru sfaturi privind operațiile tehnice de service sau dacă aveți nevoie de piese de schimb.
- Asigurați-vă că întotdeauna produsul este deconectat de la sursa de energie pentru a evita activarea accidentală.
- Inspectați și curățați produsul la fiecare 500 de ore de lucru (sau cel mult o dată pe an). Înlocuiți piesele deteriorate sau uzate.

Informații utile

Țara de origine

Italy

Drepturi de autor

© Copyright 2018, Rodcraft, Rodcraft Customer Center, Langemarckstr.35 bis, 45141 Essen, Germany

Toate drepturile rezervate. Este interzisă utilizarea sau copierea integrală sau parțială a conținutului. Acest lucru este valabil pentru mărcile comerciale, denumirile modelelor, numerele componentelor și schițe. A se utiliza exclusiv piese autorizate. Eventualele deteriorări sau defecțiuni cauzate prin utilizarea de piese neautorizate nu este acoperită de garanție nici de certificatul de conformitate.

Teknik veriler

Alet verileri

Ağırlık (kg)	39
Tank kapasitesi (l)	35
Kademe sayısı	2
Motor sayısı	1
Motor Tipi (V-Hz)	220-240 50/60
Filtrasyon Yüzeyi (Cm ²)	2500
Soğutma tipi	By pass
Hava Akışı (m ³ /s)	230
Basınç düşüşü (mmH ₂ O)	2600
Koruma Dereceleri	IPX4
Maks. Güç (Kw)	1.7
Aletin maks. gücü (Kw)	1.7
Ses Basınç Seviyesi (dB(A))	60

Beyanlar

AB UYGUNLUK BEYANI

Bizler, **Rodcraft**, Rodcraft Customer Center, Langemarckstr.35 bis, 45141 Essen, Germany olarak, kendi münhasır sorumluluğumuz altında ürünün (adı, tipi ve seri numarası ile ön sayfaya bakınız) aşağıdaki Direktif(ler) ile uyumlu olduğunu beyan ederiz:

MD, 2006/42/CE, EMC, 2014/30/UE, LVD, 2014/35/UE, WEEE, 2012/19/EU, RoHS, 2011/65/CE

Geçerli dengelenmiş standartlar:

EN ISO 12100:2010, IEC 60335-1:2010+A1:2013+A2:2016, IEC 60335-2-69:2016, IEC 62233:2005, EN 55014-1:2006+A1:2009+A2:2011, EN 55014-2:2015, IEC 61000-3-2:2014, IEC 61000-3-3:2013, EC 61000-3-11:2000

Yetkili makamlar ilgili teknik bilgileri şuradan isteyebilir:
Pascal Roussy, R&D Manager, Ets Georges Renault, 38 rue Bobby Sands, BP10273 44818 Saint Herblain, France

Saint-Herblain,

Pascal ROUSSY

Yayınlayanın imzası

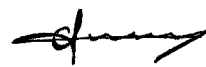

Güvenlik

⚠ UYARI Maddi Hasar veya Ağır Yaralanma Riski

Aleti kullanmadan önce tüm talimatları okuyup anladığınızdan ve bunlara uyduğunuzdan emin olun. Tüm talimatlara uymamak, elektrik çarpmasına, yangına, maddi hasara ve/veya ciddi yaralanmaya yol açabilir.

- ▶ Sistemin farklı parçalarıyla birlikte sunulan tüm Güvenlik Bilgilerini okuyun.
- ▶ Sistemin farklı parçalarının montajına, kullanımına ve bakımına yönelik tüm Ürün Talimatlarını okuyun.
- ▶ Sistem ve içindeki parçalara ilişkin tüm yerel olarak yasal güvenlik düzenlemelerini okuyun.
- ▶ Tüm Güvenlik Bilgilerini ve talimatlarını ileride kullanmak için saklayın.

Kullanım Koşulları

Makine, toz ve talaşlı imalat artıklarının çıkarılması için tasarlanmıştır.

Diğer her türlü kullanımı yasaktır. Sadece profesyonel kullanım içindir.

Diğer herhangi bir şekilde kullanım uygunsuz olarak görülür ve mülke ve insanlara, ayrıca makinenin kendisine ciddi zarar verebileceği için bir tehlike kaynağı olarak değerlendirilir.

Ürüne özel talimatlar

Kontrol İstasyonu

Makine, bir operatörün tüm makine işlevlerini yönetebileceği bir kontrol istasyonuna sahiptir. (Bkz. Şekil 8)

0 => Üç konumlu anahtar: AUTOMATIC-0-MANUAL

1 => Dahil edilmeyen elektrikli aksesuar için elektrik prizi.

Şebeke gücüne bağlantı

Şebeke özelliklerinin makinenin özelliklerine uygun olduğundan emin olun ve makine ile uyumlu bir güç kaynağını bulduğundan emin olduktan sonra aşağıdakileri yapın:

1. 0 anahtarını 0 pozisyonuna getirin.
2. Fişi şebeke prizine takın.
3. İsteddiğiniz aksesuarı bağlayın.
4. Makine çalışmaya hazırdır.

Filtre montajı

1. "L" sınıfı polyester filtreyi monte etmek için, filtreyi şekil 4'de gösterildiği gibi motor tabanına yerleştirin.
2. kelebek somunu takın.
3. Filtre sıkıştırıcıyı yerleştirin, 4 vidayı takın (bkz. Şekil 5).
4. Filtreyi çıkarmak için bir önceki adımdaki talimatları tersten uygulayın.

Geri Kazanım Tankının Montajı

1. Makinenin kapalı ve güç bağlantısının kesilmiş olduğundan emin olun.
2. Kolun tamamen kaldırıldığından emin olun (Bkz. Şekil 1).
3. Geri kazanım tankını makineye yaklaştırırken tekerleklerin, makinenin tabanı ile hizalandığına dikkat edin (Bkz. Şekil 1).
4. Geri kazanım tankını, makinenin üst kısmıyla eş merkezli olacak şekilde tamamen içeri sokun. (Bkz. Şekil 2).
5. Geri kazanım tankını makineye sabitlemek için kolu indirin.
6. Geri kazanım tankını çıkarmak için kolu yukarı kaldırın; geri kazanım tankı yere düşecektir ve kendi tekerlekleri üzerinde serbestçe hareket edebilecektir.

Ayrıca bkz.

☰ [000]

Çalıştırma

1. paragraflarında açıklanan tüm ayarları yapın.
 2. Elektrik bağlantısını teyit edin.
 3. Hava bağlantısını teyit edin. Hava giriş borusunun sadece havanın daha önceden sistemden ayrılması halinde bağlanması tavsiye edilir (Bkz. Şekil 7).
 4. Daha sonra, elektrik aksesuarını sokete takın. (Bkz. Şekil 8)
 5. Daha sonra hava aksesuarını giriş 10'a bağlayın. Hava giriş borusunun sadece havanın daha önceden sistemden ayrılması halinde bağlanması tavsiye edilir (Bkz. Şekil 9).
 6. 0 anahtarını "MAN" konumuna getirerek makineyi çalıştırın.
 7. "MAN" modunda, makine çalışmaya başlar ve operatör 0 anahtarını 0 konumuna getirerek makineyi kapatana kadar çalışır vaziyette kalır.
 8. 0 anahtarını "AUT" konumuna getirerek makineyi açın.
 9. "AUT" modunda, operatör aksesuar kullandığında makine kendiliğinden çalışır.
 10. "AUT" modunda, makine kapatıldığında, 3-4 saniyelik bir filtre temizleme döngüsü gerçekleşir.
 11. 0 anahtarını 0 konumuna getirerek makineyi kapatın.
- ⓘ Emniyet mandalı "0" konumundan "AUT" konumuna veya "MAN" konumundan "AUT" konumuna getirildiğinde 3-4 saniyelik bir filtre temizleme döngüsü gerçekleşir.

Geri Kazanım Tankının Temizlenmesi

Geri kazanım tankının temizliği, kirlenmeyi ve içinde katı madde birikmesini önlemek açısından çok önemlidir. Aşağıdaki adımları uygulayın:

1. Makineyi kapatın.

2. Kolu tutun ve yukarı kaldırın, böylece tank yere inecektir ve kendi tekerlekleri üzerinde serbestçe hareket edecektir.
3. Kiri temizleyin ve uygun şekilde bertaraf edin.
4. Gerekirse tankı yıkayın.
5. Montaj sırasına göre depoyu tekrar monte edin.

Motor soğutması için hava filtresi temizliği

Makinenin baş kısmına yerleştirilmiş olan yan filtrede biriken kiri (makinenin vakum tüpünü kullanarak) çektirin.

Filtrenin temiz tutulması, makinenin işlevselliğini korur.

Sorun giderme

Problem	Sebeup	Çözüm
Ünite çalışmıyor.	Güç yok.	Acil durum şalterinin pozisyonunu kontrol edin.
Çalışma durdu.	Tank dolu.	Geri kazanım tankını kontrol edin ve boşaltın.
Emiş gücü azalıyor.	Emme borusu veya aksesuarlar tıkalı.	Emme borusunu kontrol edin ve temizleyin.
Emiş gücü aniden azalıyor.	Tank dolu; emme boruları tıkalı.	Tankı kontrol edin ve boşaltın; emme borularını kontrol edin ve temizleyin.
Emiş tıkalı	kısa devre koruması açık; termal koruma.	Makineyi kapatıp tekrar açmayı deneyin. Hata devam ederse Destek bölümüyle iletişime geçin.

Filtre temizliği

Filtre polyesterden imal edilmiştir ve "L" sınıfına aittir.

Ürün, makinenin zaman içinde verimliliğinin korunmasını sağlayan bir otomatik çalkalayıcıya sahiptir.

Filtreyi düzenli olarak ve en az yılda 1 kez değiştirin. Sadece üreticiden temin edeceğiniz orijinal yedek parçaları kullanın.

Bakım talimatları

- **Tüm bileşenlerin güvenli şekilde taşınması ve bertaraf edilmesi için ulusal çevre yönetmeliklerine uyun.**
- Bakım ve onarım çalışmaları sadece orijinal yedek parçalar kullanılarak kalifiye personel tarafından gerçekleştirilmelidir. Teknik servis hakkında bilgi almak veya yedek parçaya ihtiyacınız için üreticiyle ya da en yakın yetkili bayinizle iletişim kurun.
- Kazara çalışmasını önlemek için her zaman makinenin elektrik bağlantısının kesildiğinden emin olun.
- Ürünü her 500 saatlik çalışmada (veya en azından her yıl) inceleyin ve temizleyin. Hasarlı veya aşınmış parçaları değiştirin.

Faydalı bilgiler

Menşei ülke

Italy

Telif Hakkı

© Telif hakkı 2018, Rodcraft, Rodcraft Customer Center, Langemarckstr.35 bis, 45141 Essen, Germany

Tüm hakları saklıdır. İçeriğin veya bir kısmının her türlü yetkisiz kullanımı veya kopyalaması yasaktır. Bu özellikle ticari markalar, model adları, parça numaraları ve çizimler için geçerlidir. Sadece yetkili parçaları kullanın. Onaylanmamış parçaların kullanımı nedeniyle oluşan zararlar veya arızalar Garanti veya Ürün Sorumluluğu kapsamına girmez.

Технически данни

Данни за уреда

	RC7915
Тегло (kg)	39
Капацитет на резервоара (l)	35
Брой режими	2
Брой двигатели	1
Вид на двигателя (V-Hz)	220-240 50/60
Филтрираща повърхност (Cm ²)	2500
Вид охлаждане	By pass
Въздушен поток (m ³ /h)	230
Всмукателна мощност (mmH ₂ O)	2600
Степени на защита	IPX4
Макс. мощност (Kw)	1.7
Макс. мощност на уреда (Kw)	1.7
Ниво на звуково налягане (dB(A))	60

Декларации

ЕС ДЕКЛАРАЦИЯ ЗА СЪОТВЕТСТВИЕ

Ние, **Rodcraft**, Rodcraft Customer Center, Langemarckstr.35 bis, 45141 Essen, Germany, декларираме на своя лична отговорност, че този продукт (с име, тип и сериен номер, вижте предната страница) е в съответствие със следната(ите) Директива(и): **MD, 2006/42/CE, EMC, 2014/30/UE, LVD, 2014/35/UE, WEEE, 2012/19/EU, RoHS, 2011/65/CE**

Приложени хармонизирани стандарти:

EN ISO 12100:2010, IEC 60335-1:2010+A1:2013+A2:2016, IEC 60335-2-69:2016, IEC 62233:2005, EN 55014-1:2006+A1:2009+A2:2011, EN 55014-2:2015, IEC 61000-3-2:2014, IEC 61000-3-3:2013, EC 61000-3-11:2000

Властите могат да поискат съответната техническа информация от:

Pascal Roussy, R&D Manager, Ets Georges Renault, 38 rue Bobby Sands, BP10273 44818 Saint Herblain, France

Saint-Herblain,

Pascal ROUSSY

Подпис на издаващото лице

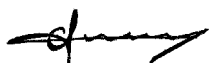

Безопасност

⚠ ПРЕДУПРЕЖДЕНИЕ Риск от повреда на имущество или сериозно нараняване

Уверете се, че сте прочели, разбирате и спазвате всички инструкции, преди да работите с инструмента. Неспазването на всички инструкции може да доведе до токов удар, пожар, материални щети и/или сериозни наранявания.

- ▶ Прочетете цялата "Информация за безопасност", доставена с различните части на системата.
- ▶ Прочетете всички "Инструкции за инсталация, работа и поддръжка" на различните части на системата.
- ▶ Прочетете всички местни нормативно приети разпоредби за безопасност по отношение на системата и нейните части.
- ▶ Запазете цялата "Информация за безопасност" и всички инструкции за бъдещи справки.

Декларация за употреба

Машината е разработена за събирането на прах и машинни остатъци.

Не се разрешава използването ѝ за други цели. Само за професионална употреба.

Всякава друга употреба се счита за неуместна и следователно източник на опасност, тъй като може да причини сериозно увреждане на имуществото и хората, както и на самата машина.

Инструкции за този продукт

Пункт за управление

Машината е оборудвана с пункт за управление, откъдето операторът има възможност да управлява всички функции на машината. (Вижте изображение 8)

0 => Превключвател с три позиции: АВТОМАТИЧНА-0-РЪЧНА

1 => Електрически контакт за електрически аксесоари, които не са включени към продукта.

Свързване към главното електрическо захранване

Уверете се, че спецификациите на мрежата отговарят на тези на машината, и след като установите, че източникът на захранването е съвместим с машината, продължете както следва:

1. Уверете се, че бутон 0 е включен на 0.
2. Включете щепсела в контакта на мрежата.
3. Свържете желаните аксесоари.
4. Машината е готова за стартиране.

Монтиране на филтъра

1. За да монтирате полиестерния филтър клас "L", вкарайте филтъра върху основата на мотора, както е показано на изображение 4.
2. Затегнете крилчатата гайка.
3. Поставете натягащото приспособление на филтъра, затегнете 4-те болта (вижте изображение 5).
4. За да отстраните филтъра, следвайте предишната стъпка в обратен ред.

Монтиране на резервоара за отпадъци

1. Уверете се, че машината е изключена и спряна.
2. Убедете се, че дръжката е вдигната до крайно горно положение (Вижте изображение 1).
3. Когато придвижвате резервоара за отпадъци към машината, се погрижете колелата да са в линия с основата на машината (Вижте изображение 1).
4. Доближете резервоара за отпадъци и го вкарайте изцяло, така че да съвпада концентрично с горния резервоар на машината. (Вижте изображение 2).
5. Придвижете дръжката надолу до крайно положение, за да заключите резервоара за отпадъци към машината.
6. За да отстраните резервоара за отпадъци, повдигнете дръжката нагоре; резервоарът за отпадъци ще падне върху пода и ще може да се движи свободно на колелата си.

Виж още

 [000]

Работа

1. Следвайте всички стъпки, описани в параграфи Преди употреба.
2. Проверете електрическото свързване.
3. Проверете въздушното свързване, препоръчва се входната въздушна тръба да се свързва само ако преди това въздухът е бил разкачен от системата (Вижте изображение 7).
4. При необходимост свържете електрическия аксесоар към контакта. (Вижте изображение 8)
5. При необходимост свържете въздушния аксесоар към вход 10, препоръчва се входната въздушна тръба да се свързва само ако преди това въздухът е бил разкачен от системата (Вижте изображение 9).
6. Включете машината, като задвижите превключвателя 0 в позиция "MAN" (ръчен режим).

7. В режим "MAN" машината е включена и остава включена, докато операторът задейства превключвателя 0 към позиция 0, за да изключи машината.
 8. Включете машината, като задвижете превключвателя 0 в позиция "AUT".
 9. В режим "AUT" машината се включва, когато операторът използва аксесоара.
 10. В режим "AUT" след изключване на машината се извършва почистващ цикъл на филтъра в продължение на 3-4 секунди.
 11. Изключете машината, като задвижете превключвателя 0 в позиция 0.
- i** Когато превключвателят се включи от позиция "0" на "AUT" или от "MAN" към "AUT", се извършва почистващ цикъл на филтрите в продължение на 3-4 секунди.

Почистване на резервоара за отпадъци

Почистването на резервоара за отпадъци е изключително важно с цел избягване на аварии и натрупване на твърди отпадъци. Действайте както следва:

1. Изключете машината.
2. Хванете дръжката и я завъртете нагоре, така че резервоарът да падне на пода и да може да се движи на колелата си.
3. Отстранете отпадъците и ги изхвърлете по подходящ начин.
4. Ако е необходимо, измийте резервоара.
5. Сглобете обратно резервоара, съобразявайки се с последователността на монтажа.

Почистване на въздушния филтър за охлаждане на двигателя

Аспирирайте (използвайки вакуумната тръба на машината) замърсяванията, които се натрупват по страничния филтър, поставен върху главата на машината.

Поддържането на филтрите чисти подsigурява функционирането на машината.

Отстраняване на неизправности

Проблем	Причина	Решение
Машината не стартира.	Няма захранване.	Проверете позицията на аварийния превключвател.
Спиране на работата.	Резервоарът е пълен.	Проверете и изпразнете резервоара за отпадъци.
Всмукателната мощност спада.	Задръстена всмукателна тръба или аксесоари.	Проверете и почистете всмукателната тръба.

Всмукателната мощност рязко спада.	Резервоарът е пълен; всмукателните тръби са задръстени.	Проверете и изпразнете резервоара; проверете и почистете всмукателните тръби.
Всмукването е блокирано.	Включена защита срещу късо съединение; термална защита.	Опитайте се да изключите и включите машината. Ако проблемът продължава, се свържете с екипа по поддръжката.

Почистване на филтъра

Филтърът е изработен от полиестер и принадлежи към клас "L".

Продуктът е оборудван с автоматичен механизъм за изтупване, който поддържа ефективността на машината във времето.

Сменяйте филтъра редовно и поне веднъж годишно. Използвайте само оригинални резервни части на производителя.

Инструкции за поддръжка

- Следвайте екологичните разпоредби на съответната държава за безопасна употреба и изхвърляне на всички компоненти.
- Работите по техническото обслужване и ремонта трябва да се извършват от квалифициран персонал с използване само на оригинални резервни части. Свържете се с производителя или с най-близкия официален търговски представител за съвети за техническо обслужване или ако се нуждаете от резервни части.
- Винаги проверявайте дали машината е изключена от електрическата мрежа, за да предотвратите случайно задействане.
- Проверявайте и почиствайте продукта на всеки 500 часа работа (или поне всяка година). Сменяйте всички повредени или износени части.

Инструкции за безопасност

⚠ ПРЕДУПРЕЖДЕНИЕ Прочетете всички предупреждения за безопасност и всички инструкции. Неспазването на предупрежденията и инструкциите може да доведе до токов удар, пожар и/или сериозни наранявания.

Запазете всички предупреждения и инструкции за бъдеща справка.

Непозволената употреба може да доведе до електрически шок, експлозия или смърт

- Всички части под напрежение трябва да бъдат защитени от водната струя.
- Осигурете защита на вентилатора от дъжд.

- Използвайте уреда само за дейността, за която е разработен и създаден.
- Уверете се, че електрическата система е съвместима и ефективна за включване на аспиратора.
- Уверете се, че напрежението и честотата на мрежата съвпадат с описаните в техническите данни на прахосмукачката.
- Не стартирайте машината при подозрение за повреда.
- Проверете общия статус на пункта за управление.
- Не дърпайте електрическия кабел.
- Настоящият уред не е подходящ за събирането на опасен прах, забранено е ползването на тази машина в АТЕХ зони (зони с потенциално експлозивна атмосфера).
- Никога не оставяйте уреда без надзор по време на работа. Не оставяйте уреда без надзор и поставен върху стълби или неравни повърхности.
- По време на почистване или поддръжка, както и при подмяна на резервни части, уредът трябва да бъде изключен от мрежата.
- Не оставяйте работещата единица без надзор или в обсега на деца, животни или хора, които не осъзнават своите действия.
- Не засмуквайте запалителни течности, запалителни субстанции (напр. гореща пепел), експлозиви, токсини, електростатични или опасни за здравето на потребителя субстанции.
- Не докосвайте щепсела и/или контакта с мокри ръце.
- Не поставяйте и не излагайте уреда на пръски от течности.
- Не дърпайте и не повдигайте машината за електрическия кабел.
- Не използвайте уреда при необичайни ситуации или ситуации, непосочени в това ръководство.

Полезна информация

Произход на продукта

Italy

Авторско право

© Copyright 2018, Rodcraft, Rodcraft Customer Center, Langemarckstr.35 bis, 45141 Essen, Germany

Всички права запазени. Забранява се всяко неразрешено използване или копиране на съдържанието или част от него. Това се отнася в частност за търговски марки, названия на модела, номера на части и чертежи. Използвайте само оригинални резервни части. Повреди или неизправности вследствие на употреба на неоригинални части не се покриват от гаранцията или отговорността за вреди, причинени от продукта.

Tehnički podaci

Podaci o alatu

	RC7915
Masa (kg)	39
Kapacitet bubnja/spremnika (l)	35
Broj faza	2
Broj motora	1
Tip motora (V-Hz)	220-240 50/60
Površina filtracije (cm ²)	2500
Vrsta hlađenja	By pass
Protok zraka (m ³ /h)	230
Podtlak (mmH ₂ O)	2600
Stupnjevi zaštite	IPX4
Maks. snaga (Kw)	1.7
Maks. snaga alata (Kw)	1.7
Razina zvučnog tlaka (dB(A))	60

Izjave

EU IZJAVA O SUKLADNOSTI

Mi, **Rodcraft**, Rodcraft Customer Center, Langemarckstr.35 bis, 45141 Essen, Germany, izjavljujemo pod vlastitom odgovornošću da je proizvod (naziv, tip i serijski broj, vidi naslovnu stranu) u skladu sa sljedećom(im) direktivom(ama): **MD, 2006/42/CE, EMC, 2014/30/UE, LVD, 2014/35/UE, WEEE, 2012/19/EU, RoHS, 2011/65/CE**

Primijenjene usklađene norme:

EN ISO 12100:2010, IEC 60335-1:2010+A1:2013+A2:2016, IEC 60335-2-69:2016, IEC 62233:2005, EN 55014-1:2006+A1:2009+A2:2011, EN 55014-2:2015, IEC 61000-3-2:2014, IEC 61000-3-3:2013, EC 61000-3-11:2000

Nadležna tijela mogu zahtijevati relevantne tehničke podatke od:

Pascal Roussy, R&D Manager, Ets Georges Renault, 38 rue Bobby Sands, BP10273 44818 Saint Herblain, France

Saint-Herblain,

Pascal ROUSSY

Potpis izdavatelja



Sigurnost

⚠ POZOR Opasnost od oštećenja imovine ili teške ozljede

Obavezno pročitajte i pobrinite se da razumijete sve upute prije korištenja alata. U slučaju nepridržavanja svih uputa može doći do strujnog udara, požara, oštećenja imovine i/ili teške ozljede.

- ▶ Pročitajte sve sigurnosne informacije isporučene s različitim dijelovima sustava.
- ▶ Pročitajte sve upute o proizvodu za ugradnju, rad i održavanje različitih dijelova sustava.
- ▶ Pročitajte sve lokalne zakonske sigurnosne propise koji se odnose na sustav i njegove dijelove.
- ▶ Spremite sve informacije i upute o sigurnosti za buduću uporabu.

Izjava o uporabi

Uređaj je namijenjen za usisivanje prašine i ostataka strojne obrade.

Nije dopuštena druga uporaba. Samo za profesionalnu uporabu.

Svaka druga uporaba smatra se neprikladnom i stoga je izvor opasnosti, jer može prouzročiti ozbiljnu štetu na imovini i uređaju te ozlijede ljudima.

Upute specifične za proizvod

Kontrolna stanica

Uređaj sadrži kontrolnu stanicu putem koje korisnik može upravljati svim funkcijama uređaja. (Pogledajte sliku 8).

0 => Prekidač s 3 pozicije: (AUT)OMATIC-0-(MAN)UAL

1 => Utičnica za električni dodatak koji nije uključen uz uređaj.

Spajanje na glavno napajanje

Provjerite jesu li mrežne specifikacije sukladne onima stroja. Nakon što utvrdite da je izvor napajanja kompatibilan s uređajem, postupite na sljedeći način:

1. Nulti (0) prekidač mora biti na poziciji 0.
2. Utikač spojite na mrežnu utičnicu.
3. Spojite željeni dodatak.
4. Stroj je spreman za pokretanje.

Montaža filtra

1. Za ugradnju filtra od poliestera razreda „L“, umetnite filter na bazu motora, kako je prikazano na slici 4.
2. Pričvrstite krilnu maticu.
3. Pravilno postavite zateznik filtra i pričvrstite 4 vijka (pogledajte sliku 5).
4. Za uklanjanje filtra slijedite prethodni korak na suprotan način.

Montiranje prihvatnog spremnika

1. Uvjerite se da je uređaj isključen i miruje.
2. Uvjerite se da je ručka potpuno podignuta (pogledajte sliku 1).
3. Prilikom približavanja spremnika uređaju, uvjerite se da su kotači poravnati s dnom stroja (pogledajte sliku 1).
4. Približite spremnik i umetnite ga potpuno, tako da je koncentričan s gornjim spremnikom uređaja. (Pogledajte sliku 2).
5. Potpuno spustite ručku tako da čvrsto stegnete prihvatni spremnik uz uređaj.
6. Za skidanje prihvatnog spremnika, podignite ručku - spremnik će pasti na zemlju i biti spreman za micanje na svojim kotačima.

Vidi i

 [000]

Rad uređaja

1. Napravite sve prilagodbe opisane u odjeljku Prije uporabe.
2. Provjerite električne priključke.
3. Provjerite zračni priključak; priključivanje cijevi za ulaz zraka preporučuje se samo ako je zrak, prethodno odspojen iz sustava (pogledajte sliku 7).
4. Nakon toga priključite električni priključak u utičnicu. (Pogledajte sliku 8).
5. Priključite zračni priključak na ulaz 10. Priključivanje cijevi za ulaz zraka preporučuje se samo ako je zrak, prethodno odspojen iz sustava (pogledajte sliku 9).
6. Uključite uređaj prebacivanjem prekidača 0 s pozicije 0 na poziciju "MAN".
7. Na poziciji "MAN", uređaj ostaje uključen sve dok korisnik ne vrati prekidač 0 na položaj 0 i time isključi uređaj.
8. Uključite uređaj prebacivanjem prekidača 0 s pozicije 0 na poziciju "AUT".
9. U načinu rada "AUT", uređaj se uključuje automatski kada korisnik koristi dodatak.
10. U načinu rada "AUT" kada je uređaj isključen, prvo se odvija ciklus čišćenja koji traje 3-4 sekunde.
11. Isključite uređaj prebacivanjem prekidača 0 na položaj 0.

i Kada se položaj promijeni s "0" na "AUT" ili s "MAN" na "AUT", izvest će se ciklus čišćenja u trajanju od 3 do 4 sekunde.

Čišćenje prihvatnog spremnika

Čišćenje prihvatnog spremnika nužno je kako bi se izbjeglo nakupljanje nečistoća i krutih tvari u spremniku. Nastavite kako slijedi:

1. Isključite uređaj.

- Podignite ručku i okrenite je prema gore - spremnik će pasti na zemlju i biti spreman za micanje na svojim kotačima.
- Uklonite nečistoće i zbrinite ih na odgovarajući način.
- Ako je potrebno, operite spremnik.
- Ponovno sklopite spremnik, vodeći računa o redosljedju sklapanja.

Čišćenje zračnog filtra za hlađenje motora

Isišite (korištenjem vakuumske cijevi stroja) prljavštinu koja se nakuplja na bočnom filtru smještenog na glavi stroja.

Čišćenjem filtra omogućujete ispravno funkcioniranje stroja.

Rješavanje problema

Problem	Uzrok	Rješenje
Uređaj ne počinje s radom (ne može se upaliti).	Nedostaje strujni napon.	Provjerite položaj sklopke za slučaj nužde.
Rad uređaja je prekinut.	Spremnik je pun.	Provjerite i ispraznite prihvatni spremnik.
Smanjenje usisne snage.	Usisna cijev je začepljena ili su povezani dijelovi začepljeni.	Provjerite i očistite usisnu cijev.
Naglo smanjenje usisne snage.	Spremnik je pun; usisne cijevi su začepljene.	Provjerite i ispraznite spremnik; provjerite i očistite usisne cijevi.
Usisivanje je blokirano	Uključena je zaštita od kratkog spoja ili zaštita od pregrijavanja.	Pokušajte isključiti pa uključiti uređaj. Ako se pogreška nastavi, obratite se podršci.

Čišćenje filtra

Filtar je izrađen od poliestera i pripada klasi „L“.

Proizvod sadrži automatsku tresilicu koja osigurava održavanje učinkovitosti stroja tijekom vremena.

Filtar mijenjajte redovito, a najmanje jedanput godišnje. Koristite samo originalne rezervne dijelove od proizvođača.

Upute za održavanje

- Pridržavajte se lokalnih ekoloških propisa u državi za sigurno rukovanje i zbrinjavanje svih dijelova.
- Održavanje i popravak mora izvesti kvalificirano osoblje koristeći samo originalne pričuvne dijelove. Kontaktirajte s proizvođačem ili najbližim ovlaštenim trgovcem kako ako vam treba savjet, tehnička podrška ili zamjenski dijelovi.
- Uvijek se uvjerite da je uređaj isključen iz izvora napajanja kako biste izbjegli neželjeno uključivanje.
- Provjerite i očistite uređaj svakih 500 sati rada (ili najmanje jednom godišnje). Zamijenite oštećene ili istrošene dijelove.

Sigurnosne upute

⚠ POZOR Pročitajte sva sigurnosna upozorenja i sve upute. Ako se ne pridržavate upozorenja i uputa, može doći do strujnog udara, požara i/ili teške ozljede.

Spremite sva upozorenja i sve upute za buduću uporabu.

Neovlaštena, odnosno nedozvoljena uporaba može rezultirati u strujnom udaru, eksploziji ili smrti

- Svi trenutno korišteni dijelovi moraju biti zaštićeni od vodenog mlaza.
- Zaštitite ventilator od kiše.
- Koristite uređaj isključivo za operacije i u radnim uvjetima za koje je dizajniran i izrađen.
- Pazite da je električni sustav na koji je priključen usisivač prikladan i učinkovit.
- Pobrinite se da se napon i frekvencija snage podudaraju s onima koji su navedeni na tehničkim podacima usisivača.
- Nemojte pokretati uređaj u slučaju sumnje na kvar.
- Provjerite upravljačku ploču za status zaštite.
- Ne povlačite kabel za napajanje.
- Ovaj uređaj nije namijenjen za usisivanje opasne prašine. Zabranjeno je korištenje ovog uređaja u ATEX zonama.
- Nikada ne ostavljajte uređaj bez nadzora tijekom radnih faza. Ne ostavljajte uređaj bez nadzora. Ne postavljajte ga na stepenicama ili na mjestima gdje je ravnoteža loša.
- Uređaj mora biti odspojen od izvora napajanja tijekom čišćenja ili održavanja i zamjene rezervnih dijelova.
- Ne ostavljajte uređaj bez nadzora ili u blizini djece ili životinja, ili ljudi koji nisu svjesni svojih radnji.
- Nemojte usisivati zapaljive tekućine, zapaljive tvari (npr. vrući pepeo), eksplozivne, otrovne, elektrostatske tvari ili one opasne za zdravlje korisnika.
- Nemojte dirati utikač i/ili utičnicu mokrim rukama.
- Ne polijevajte uređaj tekućinama i ne stavljajte ga tamo gdje bi se to moglo dogoditi.
- Na vucite i ne podižite stroj pomoću električnog kabela.
- Nemojte koristiti uređaj u situacijama koje nisu uobičajene ili koje se ne spominju u ovom priručniku.

Korisne informacije

Zemlja podrijetla

Italy

Autorsko pravo

© Autorsko pravo 2018, Rodcraft, Rodcraft Customer Center, Langemarckstr.35 bis, 45141 Essen, Germany

Sva su prava pridržana. Zabranjena je svaka neovlaštena uporaba ili kopiranje sadržaja ili njegovog dijela. To se posebno odnosi na zaštitne znakove, oznake modela, brojeve dijelova i crteže. Upotrebjavajte samo odobrene dijelove.

Jamstvo ili odgovornost za proizvod ne obuhvaćaju bilo kakva oštećenja ili kvarove izazvane uporabom neodobrenih dijelova.

Tehnilised andmed

Tööriista andmed

	RC7915
Kaal (kg)	39
Paagi maht (l)	35
Faaside arv	2
Mootorite arv	1
Mootori tüüp (V-Hz)	220–240 50/60
Filtreerimispiind (cm ²)	2500
Jahutuse tüüp	By pass
Õhuvool (m ³ /h)	230
Vaakum (mmH ₂ O)	2600
Kaitseklass	IPX4
Max võimsus (kW)	1.7
Tööriista max võimsus (kW)	1.7
Helirõhu tase (dB(A))	60

Deklaratsioon

EL-I VASTAVUSDEKLARATSIOON

Meie, **Rodcraft**, Rodcraft Customer Center, Langemarck-str.35 bis, 45141 Essen, Germany, deklareerime oma täielikul vastutusel, et toode (nime, tüübi ja seerianumbri leiate esilehelt) on vastavuses järgmis(t)e direktiivi(de)ga: **MD, 2006/42/CE, EMC, 2014/30/UE, LVD, 2014/35/UE, WEEE, 2012/19/EU, RoHS, 2011/65/CE**

Kohalduvad harmoneeritud standardid:

EN ISO 12100:2010, IEC 60335-1:2010+A1:2013+A2:2016, IEC 60335-2-69:2016, IEC 62233:2005, EN 55014-1:2006+A1:2009+A2:2011, EN 55014-2:2015, IEC 61000-3-2:2014, IEC 61000-3-3:2013, EC 61000-3-11:2000

Ametiasutused võivad nõuda asjakohast tehnilist teavet, mille peab saatma:

Pascal Roussy, R&D Manager, Ets Georges Renault, 38 rue Bobby Sands, BP10273 44818 Saint Herblain, France

Saint-Herblain,

Pascal ROUSSY

Väljaandja allkiri

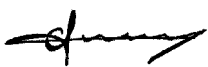

Ohutus

⚠ HOIATUS Vara kahjustamise või tõsiste vigastuste oht

Enne tööriista kasutamist veenduge, et olete lugenud kõiki juhiseid, olete neist aru saanud ja järgite neid. Kasvõi mõne juhise eiramine võib tuua kaasa elektrilöögi, süttimise, kahjustusi varale ja/või tõsise kehavigastuse.

- ▶ Lugege läbi kogu ohutusteave, mis tarniti koos süsteemi erinevate osadega.
- ▶ Lugege läbi kõik süsteemi erinevate osade paigaldamise, kasutamise ja hooldamisega seotud tootejuhised.
- ▶ Lugege läbi kõik kohalikult jõustatud ohutuseeskirjad seoses süsteemi ja selle osadega.
- ▶ Hoidke kogu ohutusteave ja juhised hilisemaks uuesti läbivaatamiseks alles.

Lubatud kasutamine

Masin on mõeldud tolmu ja töötlemisjääkide eemaldamiseks.

Muud kasutusviisid pole lubatud. Ainult professionaalseks kasutuseks.

Mis tahes muud kasutusviisid loetakse sobimatuks ja seega potentsiaalselt ohtlikuks, kuna need võivad põhjustada varalist kahju, kehavigastusi ja masina enda kahjustusi.

Tootespetsiifilised juhised

Juhtimiskeskus

Masin on varustatud juhtimiskeskusega, mille abil saab operaatorell hallata kõiki masina funktsioone. (Vt joonis 8)

0 => Kolme asendi lüliti: AUTOMATIC-0-MANUAL

1 => Pistikupesa standardvarustusse mitte kuuluva tarviku jaoks.

Ühendus põhitoitega

Veenduge, et võrgu spetsifikatsioonid vastaksid masina omadele ning kui on kindlaks tehtud, et toiteallikas on seadmega ühilduv, toimige järgmiselt.

1. Veenduge, et lüliti 0 on asendis 0.
2. Ühendage pistik võrgu pistikupesaga.
3. Ühendage soovitud tarvik.
4. Masin on käivitamiseks valmis.

Filtri paigaldamine

1. Klassi „L“ polüesterfiltri paigaldamiseks sisestage filter mootori alusele, nagu on näidatud joonisel 4.
2. keerake tiibmutter kinni.
3. Paigaldage filtri pinguti ning keerake 4 kruvi kinni (vt joonis 5).
4. Filtri eemaldamiseks järgige eelmist sammu vastupidises suunas.

Kogumispaagi paigaldamine

1. Veenduge, et masin oleks välja lülitatud ja selle toide katkestatud.
2. Veenduge, et käepide oleks lõpuni üles tõstetud (vt joonist 1).
3. Kui hakkate kogumispaaki masina külge paigaldama, veenduge, et rattad oleks ühel joonel masina põhjaga (vt joonist 1).
4. Lükake kogumispaak korralikult paika, nii et see oleks masina ülemise paagi suhtes kontsentraalses asendis. (Vt joonist 2.)
5. Liigutage käepide lõpuni alla, et lukustada kogumispaak kindlalt masina külge.
6. Kogumispaagi eemaldamiseks tõstke käepide üles. Kogumispaak vajub maha ja seda saab ratastel vabalt liigutada.

Vt ka

 [000]

Kasutamine

1. Reguleerige seadet vastavalt suunistele lõikudes Enne kasutamist.
2. Kontrollige elektriühendust.
3. Kontrollige ühendust õhusüsteemiga. Soovitame ühendada õhuvõtutoru alles siis, kui õhusüsteem on eelnevalt süsteemi küljest eemaldatud (vt joonist 7).
4. Ühendage elektrijuhe pistikupessa. (Vt joonist 8)
5. Ühendage õhutarvik pessa 10. Soovitame ühendada õhuvõtutoru alles siis, kui õhusüsteem on eelnevalt süsteemi küljest eemaldatud (vt joonist 9).
6. Lülitage masin sisse, seades lüliti 0 asendisse „MAN“.
7. Režiimis „MAN“ lülitub masin sisse ja jääb sisselülitatuks seni, kuni operaator seab lüliti 0 masina väljalülitamiseks asendisse 0.
8. Lülitage masin sisse, keerates lüliti 0 asendisse „AUT“.
9. Režiimis „AUT“ lülitub masin ise sisse, kui operaator kasutab töötarvikut.
10. Režiimis „AUT“ sooritatakse masina väljalülitamisel 3–4 sekundi pikkune filtri puhastamise tsükkel.
11. Lülitage masin välja, seades lüliti 0 asendisse 0.

 Kui lüliti seatakse asendist „0“ või „MAN“ asendisse „AUT“, sooritatakse 3–4 pikkune filtri puhastamise tsükkel.

Kogumispaagi puhastamine

Kogumispaagi puhastamine on väga oluline, et vältida selle saastumist ja sellesse tahkete jääkide kogunemist. Toimige nii.

1. Lülitage masin välja.
2. Võtke käepidemest ja tõstke see üles. Kogumispaak vajub maha ja seda saab ratastel vabalt liigutada.
3. Eemaldage mustus ja kõrvaldage see nõuetekohasel viisil.
4. Vajadusel peske paaki.

5. Paigaldage paak uuesti, toimides vastavalt juhisteile.

Mootori jahutamise õhufiltri puhastamine

Aspireerige (masina vaakumtoruga) mustus, mis koguneb masina päisesse paigutatud küljefiltrile.

Filtri puhtana hoidmine säilitab masina toimimise.

Rikkeotsing

Probleem	Põhjus	Lahendus
Seade ei käivitu.	Puudub toide.	Kontrollige avariilüliti asendit.
Töö seiskub.	Paak on täis.	Kontrollige kogumispaaki ja tühjendage see.
Imemisjõudlus väheneb.	Imitoru või töötarvikud on ummistunud.	Kontrollige imitoru ja puhastage see.
Imemisjõudlus väheneb järsult.	Paak on täis; imitorud on ummistunud.	Kontrollige paaki ja tühjendage see; kontrollige imitorusid ja puhastage need.
Imemine on blokeerunud	Lühisekaitse on aktiveerunud; termokaitse.	Proovige masin lülitada välja ja uuesti sisse. Kui probleem ei kao, võtke ühendust klienditoeaga.

Filtri puhastamine

Filter on valmistatud polüestrist ning kuulub klassi „L“.

Tootel on automaatne raputusmoodul, mis aitab aja jooksul masina efektiivsust säilitada.

Vahetage filtrit regulaarselt vähemalt 1 kord aastas. Kasutage ainult tootja originaalvaruosi.

Hooldusjuhised

- **Kõikide komponentide ohutu käsitlemise ja utiliseerimise osas järgige kohalikke keskkonnaeeskirju.**
- Hooldus - ja remonditöid tohivad teha ainult kvalifitseeritud töötajad, kasutades üksnes originaalvaruosi. Kui vajate varuosi või tehnilist nõu, siis võtke ühendust tootja või oma lähima volitatud edasimüüjaga.
- Juhusliku käivitumise vältimiseks veenduge, et toode oleks alati energiaallikast lahutatud.
- Kontrollige ja puhastage toodet iga 500 töötunni järel (või vähemalt kord aastas). Asendage kõik kahjustatud või kulunud osad.

Kasulik teave

Päritolumaa

Italy

Autoriõigus

© Autoriõigus 2018, Rodcraft, Rodcraft Customer Center, Langemarckstr.35 bis, 45141 Essen, Germany

Kõik õigused kaitstud. Volitamata kasutamise või sisu või selle osa kopeerimine on keelatud. See puudutab konkreetset just kaubamärke, mudelite nimetusi, detailide numbreid ja jooniseid. Kasutage ainult heakskiidetud osi. Autoriseerimata osade kasutamisest põhjustatud kahjustused või tõrked pole garantii või toote vastutuse poolt kaetud.

Techniniai duomenys

Įrankio duomenys

	RC7915
Svoris (kg)	39
Talpos tūris (l)	35
Pakopų skaičius	2
Variklių skaičius	1
Variklio tipas (V-Hz)	220-240 50/60
Filtravimo paviršius (Cm ²)	2500
Aušinimo tipas	By pass
Oro tėkmės greitis (m ³ /h)	230
Įdubimas (mmH ₂ O)	2600
Apsaugos laipsniai	IPX4
Maksimali galia (Kw)	1.7
Maksimali įrankio galia (Kw)	1.7
Garso slėgio lygis (dB(A))	60

Deklaracijos

ES ATITIKTIES DEKLARACIJA

Mes, **Rodcraft**, Rodcraft Customer Center, Langemarckstr.35 bis, 45141 Essen, Germany, vienašališkos atsakomybės pagrindu pareiškiame, kad gaminys (pavadinimą, tipinį ir serijos numerį žr. pirmame puslapyje), atitinka šią (-as) Direktyvą (-as):

MD, 2006/42/CE, EMC, 2014/30/UE, LVD, 2014/35/UE, WEEE, 2012/19/EU, RoHS, 2011/65/CE

Taikyti darnieji standartai:

EN ISO 12100:2010, IEC 60335-1:2010+A1:2013+A2:2016, IEC 60335-2-69:2016, IEC 62233:2005, EN 55014-1:2006+A1:2009+A2:2011, EN 55014-2:2015, IEC 61000-3-2:2014, IEC 61000-3-3:2013, EC 61000-3-11:2000

Atitinkamos techninės informacijos institucijos gali pareikalauti iš:

Pascal Roussy, R&D Manager, Ets Georges Renault, 38 rue Bobby Sands, BP10273 44818 Saint Herblain, France

Saint-Herblain,

Pascal ROUSSY

Išdavėjo parašas



Sauga

⚠️ ĮSPĖJIMAS Turto sugadinimo arba sunkaus sužalojimo rizika

Prieš eksploatuodami įrankį, būtinai perskaitykite ir supraskite visas instrukcijas bei jomis vadovaukitės. Jei bus nesilaikoma visų instrukcijų, galite patirti elektros smūgi, gali kilti gaisras, būti sugadintas turtas ir (arba) patirtas sunkus sužalojimas.

- ▶ Perskaitykite visą saugos informaciją, gautą su įvairiomis sistemos dalimis.
- ▶ Perskaitykite visas įvairių sistemos dalių sumontavimo, naudojimo ir techninės priežiūros produkto instrukcijas.
- ▶ Perskaitykite visus vietinius įstatyminius potvarkius, susijusius su sistema ir jos dalimis.
- ▶ Išsaugokite visą saugos informaciją ir instrukcijas, kad prireikus vėliau galėtumėte pasiskaityti.

Naudojimo instrukcija

Prietaisas yra skirtas dulkių ir apdirbimo likučių ištraukimui.

Kita naudojimo paskirtis neleidžiama. Tik profesionaliam naudojimui.

Bet koks kitas naudojimas yra laikomas netinkamu, nes dėlto gali kilti pavojus bei padaryta rimta žala turtui, žmonėms ir pačiam Įrenginiui.

Specialios gaminio instrukcijos

Valdymo stotis

Mašina turi valdymo stotį iš kurios operatorius gali prižiūrėti visas jos funkcijas. (Žr. 8 pav.)

0 => Trijų pozicijų jungiklis : AUTOMATIC-0-MANUAL (Automatinė-nulinė-rankinė)

1 => Elektros kištukų lizdas neįtrauktas į elektros priedus.

Prijungimas prie pagrindinio energijos tiekimo šaltinio

Patikrinkite, ar tinklo specifikacijos atitinka mašinos parametrus ir, įsitikinę kad energijos tiekimo šaltinis atitinka mašinos specifikacijas, atlikite šiuos veiksmus:

1. Įsitikinkite, kad (nulinis) 0 jungiklis yra nustatytas ant (nulinės) 0 padėties.
2. Paimkite kištuką ir įkiškite į tinklo lizdą.
3. Prijunkite norimą priedą.
4. Mašina yra paruošta įjungimui.

Filtro uždėjimas

1. Norėdami pritvirtinti poliesterio klasės "L" filtrą, filtrą ant variklio pagrindo dėkite taip, kaip parodyta 4 pav.
2. pritvirtinkite sparno veržlę.
3. Uždėkite filtro sandariklį, užveržkite 4 varžtus (žr. 5 pav.).
4. Norėdami nuimti filtrą, pakartokite šiuos veiksmus atbuline tvarka.

Surinkimo talpos pritvirtinimas

1. Užtikrinkite, kad mašina būtų išjungta ir atjungta nuo maitinimo šaltinio.
2. Užtikrinkite, kad rankena būtų pinai pakelta (Žr. 1 pav.).
3. Norėdami pritvirtinti surinkimo talpą prie įrenginio, pasirūpinkite, kad jos ratai būtų pritraukti prie mašinos pagrindo (Žr. 1 pav.).
4. Paimkite surinkimo talpą ir pilnai ją įdėkite taip, kad ji turėtų bendrą centrą su viršutine mašinos talpa. (Žr. 2 pav.).
5. Visiškai nuleiskite rankenėlę, kad tvirtai prie mašinos užfiksuotumėte surinkimo talpą.
6. Norėdami surinkimo talpą išimti, pakelkite rankenėlę aukšty; tada surinkimo talpa nukris žemyn ir galės judėti ant savo ratų.

Taip pat žr.

☰ [000]

Eksploatavimas

1. Visą nustatykite taip, kaip aprašyta "Prieš pradėdant naudoti" skyriuje.
2. Patikrinkite elektros jungtį.
3. Patikrinkite oro jungtį, oro įleidimo vamzdį rekomenduojama prijungti tik tuo atveju, jei oras prieš tai buvo atjungtas nuo sistemos (žr. 7 pav.).
4. Galiausiai elektros kištuką įjunkite į lizdą. (Žr. 8 pav.)
5. Tada prijunkite oro jungtį prie įleidimo angos 10, oro įleidimo vamzdį rekomenduojama prijungti tik tuo atveju, jei oras prieš tai buvo atjungtas nuo sistemos (žr. 9 pav.).
6. Įjunkite mašiną jungiklį iš "0" pozicijos pasukdami į rankinę "-MAN".
7. Būdamas "MAN" režime, mašina yra įjungta ir lieka įjungta tol, kol operatorius jungiklio neperjungia į nulinę "0" padėtį tam, kad ją išjungtų.
8. Įjunkite mašiną jungiklį iš "0" pozicijos pasukdami į automatinę "-AUT".
9. Būdamas "AUT" režime, mašina įsijungia pati, operatoriui pradėjus naudoti priedą.
10. Būnant "AUT" režime ir išjungus mašiną, atliekamas 3-4 sekundes trunkantis filtro valymas.
11. Išjunkite mašiną "0"jungiklį nustatydami į "0" poziciją.

ⓘ Kai jungiklis perjungiamas nuo "0" į "AUT" arba iš "MAN" į "AUT", atliekamas 3-4 sekundes trunkantis filtro valymas.

Surinkimo talpos valymas

Surinkimo talpos valymas yra būtinas, norint išvengti jos užsiteršimo ir kietųjų medžiagų kaupimosi talpos viduje. Atlikite šiuos veiksmus:

1. Išjunkite mašiną.
2. Paimkite už rankenos ir pasukite ją į viršų, tada surinkimo talpa nukris žemyn ir galės judėti ant savo ratų.
3. Išvalykite nešvarumus ir atitinkamai juos pašalinkite.
4. Jei reikia talpą išplaukite.
5. Laikydami surinkimo tvarkos, iš naujo įdėkite talpą.

Oro filtro, skirto variklio aušinimui, valymas

Nešvarumus, kurie kaupiasi ant šoninio filtro, esančio mašinos galvutėje, išsiurbkite su mašinos vakuuminiu vamzdžiu.

Filtre palaikykite švarą, kad mašina ir toliau gerai veiktų.

Problemų sprendimas

Problema	Priežastis	Sprendimas
Prietaisas neįsijungia.	Trūksta energijos.	Patikrinkite avarinio jungiklio padėtį.
Nustojo veikti.	Prisipildė talpa.	Patikrinkite ir ištuštinkite surinkimo talpą.
Sumažėjo siurbimo jėga.	Užsikūso siurbimo vamzdis arba priedai.	Patikrinkite ir išvalykite siurbimo vamzdį.
Staiga sumažėjo siurbimo jėga.	Prisipildė talpa; užsikūso siurbimo vamzdis.	Patikrinkite ir išvalykite talpą; patikrinkite ir išvalykite siurbimo vamzdžius.
Užsiblokavo siurbimas	įsijungė apsauga nuo trumpo sujungimo; įsijungė apsauga nuo perkaitimo.	Pabandykite įjungti ir išjungti mašiną. Jei klaida kartojasi, kreipkitės į aptarnavimo skyrių.

Filtro valymas

Filtras pagamintas iš poliesterio ir priklauso "L" klasei.

Gaminys turi automatinį kratytuvą, kuris užtikrina, kad laikui bėgant mašina ir toliau efektyviai veiktų.

Reguliariai, bent kartą per metus keiskite filtrą. Naudokite tik originalias gamintojo atsargines detales.

Priežiūros instrukcija

- Kad galėtumėte saugiai tvarkyti ir šalinti komponentus, laikykitės vietinių šalies aplinkos apsaugos įstatymų.

- Priežiūros ir remonto darbus turi atlikti kvalifikuotas personalas, naudojantis tik originalias atsargines dalis. Dėl patarimų ar techninės pagalbos arba, jei reikia atsarginės detalės, kreipkitės į gamintoją arba į artimiausią įgaliotą tiekėją.
- Visada įsitikinkite, kad mašina būtų atjungta nuo energijos šaltinio tam, kad ji atsitiktinai nepradėtų veikti.
- Prietaisą tikrinkite ir valykite kas 500 darbo valandų (arba daugiausiai kartą per metus). Pakeiskite pažeistas arba susidėvėjusias detales.

Naudinga informacija

Kilmės šalis

Italy

Autorių teisės

© Copyright 2018, Rodcraft, Rodcraft Customer Center, Langemarckstr.35 bis, 45141 Essen, Germany

Visos teisės saugomos. Draudžiamas bet koks šio turinio ar jo dalies naudojimas arba kopijavimas neturint tam leidimo. Tai ypač taikoma prekių ženklams, modelių pavadinimams, dalių numeriams ir brėžiniams. Naudokite tik leistas dalis. Jei gaminyje veiks blogai arba suges dėl neleistinų dalių naudojimo, garantija nebus taikoma.

Tehniskie dati

Instrumenta dati

	RC7915
Svars (kg)	39
Tvertnes tūpums (l)	35
Posmų skaičius	2
Dzinėjų skaičius	1
Dzinėja tipas (V-Hz)	220–240 50/60
Filtravimo virsmas laukums (cm ²)	2500
Dzesėjimo veidas	By pass
Gaisa plūsmas (m ³ /h)	230
Pazeminimas (mm H ₂ O)	2600
Aizsardžymo lygis	IPX4
Maks. jauda (kW)	1.7
Maks. instrumenta jauda (kW)	1.7
Skaņas spiedimo lygis (dB(A))	60

Deklarācija

ES ATBILSTĪBAS DEKLARĀCIJA

Mēs, **Rodcraft**, Rodcraft Customer Center, Langemarckstr.35 bis, 45141 Essen, Germany, vienpersoniski uzņemoties atbildību, paziņojam, ka produkts (ar nosaukumu, tipu un sērijas numuru, kas atrodami titullapā) atbilst šai direktīvai(-

ām):

MD, 2006/42/CE, EMC, 2014/30/UE, LVD, 2014/35/UE, WEEE, 2012/19/EU, RoHS, 2011/65/CE

Piemērotie saskaņotie standarti:

EN ISO 12100:2010, IEC

60335-1:2010+A1:2013+A2:2016, IEC 60335-2-69:2016,

IEC 62233:2005, EN 55014-1:2006+A1:2009+A2:2011,

EN 55014-2:2015, IEC 61000-3-2:2014, IEC

61000-3-3:2013, EC 61000-3-11:2000

Iestādes var pieprasīt nepieciešamo tehnisko informāciju no: Pascal Roussy, R&D Manager, Ets Georges Renault, 38 rue Bobby Sands, BP10273 44818 Saint Herblain, France

Saint-Herblain,

Pascal ROUSSY

Izsniedzēja paraksts

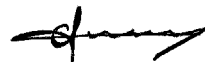

Drošība

⚠ BRĪDINĀJUMS Īpašuma bojājuma vai smaga kaitējuma risks

Pārliecinieties, ka pirms instrumenta lietošanas ir izlasītas, izprastas un ievērotas visas instrukcijas. Neievērojot visus norādījumus, varat izraisīt elektrisko triecienu, ugunsgrēku, materiālos zaudējumus un/vai smagus ievainojumus.

- ▶ Izlasiet visu drošības informāciju, kas piegādāta kopā ar dažādām sistēmas daļām.
- ▶ Izlasiet visus dažādu sistēmas daļu uzstādīšanas, ekspluatācijas un apkopes norādījumus.
- ▶ Izlasiet visus vietējos tiesību aktos paredzētos noteikumus par sistēmu un tās daļām.
- ▶ Saglabājiet visu drošības informāciju un norādījumus turpmākai uzziņai.

Produkta pielietojums

Iekārta ir paredzēta putekļu un mehāniskās apstrādes atlikumu savākšanai.

Cita veida lietošana nav atļauta. Iekārta ir paredzēta tikai profesionālai lietošanai.

Jebkura cita veida izmantošana tiek uzskatīta par nepareizu un tādējādi par bīstamu, jo tā var radīt nopietnu kaitējumu īpašumam un cilvēkiem, kā arī pašai iekārtai.

Produktam specifiskas instrukcijas

Vadības pults

Iekārta ir aprīkota ar vadības pulti, ar kuras palīdzību operatoram ir iespēja vadīt visas iekārtas funkcijas (skatīt 8. attēlu).

0 => Trīs pozīciju slēdzis: AUTOMATIC-0-MANUAL

1 => Elektrības kontaktligzda, kas paredzēta elektriskajām papildierīcēm, kas nav iekļautas komplektā.

Pievienošana barošanas avotam

Gādājiet, lai tīkla parametri atbilstu iekārtas parametriem. Kad noskaidrots, ka barošanas avots ir saderīgs ar iekārtu, veiciet tālāk aprakstītās darbības.

1. Gādājiet, lai slēdzis atrastos pozīcijā "0".
2. Ievietojiet spraudni tīkla ligzdā.
3. Pievienojiet nepieciešamo piederumu.
4. Iekārta ir gatava darbam.

Filtra uzstādīšana

1. Lai uzstādītu "L" klases poliestera filtru, uzlieciet filtru uz motora pamatnes, kā redzams 4. attēlā.
2. Nostipriniet spārnuzgriežni.
3. Novietojiet filtra spriegotājus un pieskrūvējiet 4 skrūves (skatīt 5. attēlu).
4. Lai noņemtu filtru, veiciet iepriekšējo darbību pretējā secībā.

Savākšanas tvertnes uzstādīšana

1. Pārlicinieties, ka iekārta ir izslēgta un atvienota no strāvas avota.
2. Pārlicinieties, ka rokturis ir pilnībā pacelts (skatīt 1. attēlu).
3. Pietuvinot iekārtai savākšanas tvertni, uzmanīgi sekojiet tam, lai tās riteņi būtu izlīdzināti attiecībā pret iekārtas pamatni (skatīt 1. attēlu).
4. Pilnībā ievietojiet savākšanas tvertni iekārtas pamatnē tā, lai tās malas sakristu ar iekārtas augšējās tvertnes malām (skatīt 2. attēlu).
5. Nolaidiet rokturi līdz galam, lai stingri nofiksētu savākšanas tvertni iekārtā.
6. Lai izņemtu savākšanas tvertni, paceliet rokturi uz augšu; savākšanas tvertne tiks nolaista uz zemes un būs brīvi pārvietojama uz saviem riteņiem.

Sk. arī

 [000]

Darbība

1. Veiciet visus pielāgojumus, kas aprakstīti sadaļas Pirms lietošanas (Pirms lietošanas) punktos.
2. Pārbaudiet elektrības savienojumu.
3. Pārbaudiet gaisa savienojumu; gaisa ieplūdes cauruli ieteicams pievienot tikai tad, ja gaisa padeve iepriekš ir tikusi atvienota no sistēmas (skatīt 7. attēlu).
4. Pēc tam pievienojiet elektrisko papildierīci kontaktligzdai (skatīt 8. attēlu).
5. Pēc tam savienojiet gaisa papildierīci ar ieplūdes atveri 10, gaisa ieplūdes cauruli ieteicams pievienot tikai tad, ja gaisa padeve iepriekš ir tikusi atvienota no sistēmas (skatīt 9. attēlu).
6. Ieslēdziet iekārtu, pārvietojot slēdzi 0 pozīcijā „MAN”.
7. „MAN” režīmā iekārta ir un paliek ieslēgta, līdz operators pārvieto slēdzi 0 pozīcijā „0”, lai izslēgtu iekārtu.

8. Ieslēdziet iekārtu, pārvietojot slēdzi 0 pozīcijā „AUT”.
9. „AUT” režīmā iekārta automātiski ieslēdzas, kad operators izmanto papildierīci.
10. „AUT” režīmā, izslēdzot iekārtu, tiek veikts 3–4 sekundes ilgš filtra tīrīšanas cikls.
11. Izslēdziet iekārtu, pārvietojot slēdzi 0 pozīcijā „0”.

 Kad slēdzis tiek pārslēgts no „0” uz „AUT” vai no „MAN” uz „AUT”, tiek veikts 3–4 sekundes ilgš filtra tīrīšanas cikls.

Savākšanas tvertnes tīrīšana

Savākšanas tvertnes tīrīšana ir ļoti svarīga, lai novērstu aizsērēšanu un cieto daļiņu uzkrāšanos tajā. Rīkojieties šādi:

1. Izslēdziet iekārtu.
2. Satveriet rokturi un pagrieziet to uz augšu, tvertne tiks nolaista uz zemes un būs brīvi pārvietojama uz saviem riteņiem.
3. Iztukšojiet tvertni un atbrīvojiet no nefīrumiem atbilstošā veidā.
4. Ja nepieciešams, izmāzgājiet tvertni.
5. Piestipriniet tvertni, ievērojot uzstādīšanas secību.

Dzinēja dzesēšanas gaisa filtra tīrīšana

Nosūciet nefīrumus (izmantojot iekārtas sūkšanas cauruli), kas uzkrājas uz iekārtas augšdaļā novietotā sānu filtra.

Uzturiet filtru tīru, tādējādi saglabājot iekārtas darbību.

Problēmu novēršana

Problēma	Cēlonis	Risinājums
Iekārta neieslēdzas.	Nav elektrības.	Pārbaudiet avārijas slēdža stāvokli.
Darbība apturēta.	Tvertne ir pilna.	Pārbaudiet un iztukšojiet savākšanas tvertni.
Sūkšanas jauda samazinās.	Sūkšanas caurule vai papildierīce ir aizsērējusi.	Pārbaudiet un iztīriet sūkšanas cauruli.
Pēkšņi samazinās sūkšanas jauda.	Tvertne ir pilna; sūkšanas caurules ir aizsērējušas.	Pārbaudiet un iztukšojiet tvertni; pārbaudiet un iztīriet sūkšanas caurules.
Sūkšana apstājas.	Ieslēgta īsslēguma aizsardzība; termiskā aizsardzība.	Mēģiniet izslēgt un ieslēgt iekārtu. Ja kļūme joprojām pastāv, sazinieties ar atbalsta dienestu.

Filtra tīrīšana

Filtrs ir izgatavots no poliestera un pieder „L” klasei.

Iekārtai ir automātiska kratīšanas ierīce, kas nodrošina tās darbības efektivitātes saglabāšanu laika gaitā.

Regulāri mainiet filtru, vismaz vienu reizi gadā. Izmantojiet tikai ražotāja oriģinālās rezerves daļas.

Apkopes norādījumi

- Ievērojiet vietējos valsts vides aizsardzības noteikumus, lai nodrošinātu visu sastāvdaļu drošu izmantošanu un iznīcināšanu.
- Apkopes un remonta darbi jāveic kvalificētam personālam, izmantojot tikai oriģinālās rezerves daļas. Sazinieties ar ražotāju vai tuvāko pilnvaroto izplatītāju, lai saņemtu konsultāciju par tehnisko apkopi, vai, ja jums ir nepieciešamas rezerves daļas.
- Vienmēr pārliecinieties, ka iekārta ir atvienota no strāvas avota, lai izvairītos no nejaušas darbības.
- Veiciet iekārtas pārbaudi un tīrīšanu ik pēc 500 darba stundām (vai vismaz reizi gadā). Nomainiet bojātas vai nodilušas daļas.

Noderīga informācija

Izcelsmes valsts

Italy

Autortiesības

© Autortiesības 2018, Rodcraft, Rodcraft Customer Center, Langemarckstr.35 bis, 45141 Essen, Germany

Visas tiesības paturētas. Satura vai tā daļas neatļauta izmantošana vai kopēšana ir aizliegta. It sevišķi tas attiecas uz preču zīmēm, modeļu nosaukumiem, daļu numuriem un rasējumiem. Izmantojiet tikai atļautas daļas. Bojājumus vai darbības traucējumus, kurus izraisījusi neatļauta daļu lietošana, nesedz garantija vai ražotāja atbildība par produktu.

技术参数

工具数据

	RC7915
重量 (kg)	39
罐容量 (l)	35
级数	2
发动机数量	1
发动机类型 (V-Hz)	220-240 50/60
过滤表面 (Cm ²)	2500
冷却类型	By pass
气流 (m ³ /h)	230
压力 (mmH ₂ O)	2600
防护等级	IPX4
最大功率 (kW)	1.7
工具最大功率 (kW)	1.7
声压级 (dB(A))	60

声明

EU 符合性声明

我们 (Rodcraft, Rodcraft Customer Center, Langemarckstr.35 bis, 45141 Essen, Germany) 全权声明, 本产品 (名称、型号和序列号, 请见首页) 符合以下指令: MD, 2006/42/CE, EMC, 2014/30/UE, LVD, 2014/35/UE, WEEE, 2012/19/EU, RoHS, 2011/65/CE

应用的协调标准:

EN ISO 12100:2010, IEC 60335-1:2010+A1:2013+A2:2016, IEC 60335-2-69:2016, IEC 62233:2005, EN 55014-1:2006+A1:2009+A2:2011, EN 55014-2:2015, IEC 61000-3-2:2014, IEC 61000-3-3:2013, EC 61000-3-11:2000

机构能从

Pascal Roussy, R&D Manager, Ets Georges Renault, 38 rue Bobby Sands, BP10273 44818 Saint Herblain, France 获取技术信息

Saint-Herblain,

Pascal ROUSSY

签发者签名



安全

⚠ 警告 存在财产损失或严重受伤的风险

确保在操作工具前阅读、了解并遵守各项操作说明。若不遵守所有操作说明, 可能会造成电击、火灾、财产损失和/或严重的人身伤害。

- ▶ 阅读所有随本系统不同部分提供的安全信息。
- ▶ 阅读针对安装、操作和维护本系统不同部分的产品说明。
- ▶ 阅读有关本系统及其中零件的所有本地安全法规。
- ▶ 保存所有安全信息和说明, 以备将来参考。

使用声明

该机器设计用于抽吸灰尘和机加工残留物。

不得用于其它用途。仅供专业使用。

任何其他用途都被认为是不恰当的, 因此是危险来源, 因为它们可能对财产和人员以及机器本身造成严重损害。

产品指定说明

控制站

机器配有控制站, 操作员可以从中管理所有机器功能。(请参见图 8)

0 => 三位开关: AUTOMATIC-0-MANUAL

1 => 未包括在内的电气设备的电源插座。

连接电源

在确定它们具有与机器兼容的电源后，确保网络规格与机器的规格相匹配，步骤如下：

1. 确保 0 开关切换到 0。
2. 将插头插入网络插座。
3. 连接所需的配件。
4. 机器已准备好启动。

过滤器安装

1. 要安装“L”级聚酯过滤器，请将过滤器插入电机底座，如图 4 所示。
2. 拧紧翼形螺母。
3. 放置过滤器张紧器，拧紧 4 个螺丝（参见图 5）。
4. 要取下过滤器，请以相反的顺序执行上述步骤。

回收罐安装

1. 确保机器已关闭并关闭电源。
2. 确保手柄完全提起（参见图 1）。
3. 当回收罐接近机器时，请注意轮子与机器底座对齐（参见图 1）。
4. 取来回收罐并将其完全插入，使其与机器的上罐同心。（参见图 2）。
5. 完全放下手柄，将回收罐牢牢锁定在机器上。
6. 若要取下回收罐，请向上提起手柄；回收罐将落到地面，并可以通过自带的轮子自由移动。

另参见

☰ [000]

操作

1. 执行使用前段落中描述的所有调节工作。
2. 验证电气连接。
3. 验证空气连接，建议仅在空气已与系统断开的情况下连接进气管（参见图 7）。
4. 最后，将电气配件连接到插座。（参见图 8）
5. 最后将空气配件连接到进气口 10，建议仅在空气已与系统断开的情况下连接进气管（参见图 9）。
6. 通过操作开关 0 开启机器，进入“MAN”。
7. 在“MAN”模式下，机器开启并保持开启状态，直到操作员将开关 0 转到 0 关闭机器。
8. 通过操作开关 0 开启机器，进入“AUT”。
9. 在“AUT”模式下，当操作员使用配件时，机器自动开启。
10. 在“AUT”模式下，当机器关闭时，已完成 3-4 秒的过滤器清洁循环。
11. 通过操作开关 0 关闭机器，进入“0”。

ⓘ 当中断器从“0”切换到“AUT”或从“MAN”切换到“AUT”时，已完成 3-4 秒的过滤器清洁循环。

回收罐清洁

清洁回收罐对于避免污垢和固体积聚至关重要。请按以下步骤操作：

1. 关闭机器。
2. 抓住手柄并向上转动，这样回收罐将落到地面，并可以通过自带的轮子自由移动。
3. 去除污垢并以适当的方式处理。
4. 必要时清洗回收罐。
5. 根据装配顺序重新组装回收罐。

用于发动机冷却清洁的空气过滤器

吸出（使用机器的真空管）积聚在机头上的侧过滤器上的污垢。

保持过滤器的清洁，确保机器正常运转。

故障排除

问题	原因	解决方案
装置无法启动。	动力缺失。	检查紧急开关位置。
操作停止。	回收罐已满。	检查并清空回收罐。
吸力降低。	吸管或配件堵塞。	检查并清洁吸管。
吸力突然降低。	回收罐已满；吸管堵塞。	检查并清空回收罐；检查并清洁吸管。
吸气受阻	短路保护已开启；热保护。	尝试关闭并开启机器。如果错误仍然存在，请联系支持部门。

过滤器清洁

过滤器由聚酯制成，属于“L”级。

该产品具有自动振动器，可随时间保持机器的效率。

定期更换过滤器，每年至少更换一次。仅使用制造商提供的原装备件。

维护说明

- 请遵守当地的国家环境法规，安全处理和弃置所有组件。
- 必须由合格人员使用原装备件进行维护和修理工作。如果需要关于技术维修的建议或者需要备件，请与制造商或最近的授权经销商联系。
- 务须确保产品断开与能源的连接，以免意外运行。
- 每工作 500 小时（或最多每年）检查和清洁产品一次。更换损坏或磨损的部件。

安全说明

⚠ **警告 阅读所有警告和所有说明。不遵照以下警告和说明会导致电击、着火和/或严重伤害。**

保存所有警告和说明书以备查阅。

未经许可的使用可能导致触电、爆炸或死亡

- 必须保护所有载流部件免受水射流的影响。
- 保护风扇免受雨淋。
- 仅在其专为其设计和建造的工作环境中使用本设备。

- 确保与吸引器连接的电气系统合适且高效。
- 确保电压和功率频率与真空吸尘器技术数据中报告的一致。
- 如果怀疑发生故障，请勿启动机器。
- 检查控制面板的一般状态。
- 不要拉电源线。
- 本设备不适用于拣取危险粉尘，禁止在 ATEX 区域使用本机器。
- 在作业期间，切勿让设备处于无人值守的状态。请勿让设备处于无人值守的状态、悬空或放在楼梯上，或者放在平衡欠佳的地方。
- 在清洁或维护期间以及更换备件时，必须断开设备的电源。
- 请勿让操作装置处于无人值守的状态，或者放在儿童、动物或者无行为意识的人员可触及的地方。
- 请勿对易燃液体、易燃（如热灰烬）、易爆、有毒、有静电或危害使用者的健康的物质进行真空抽取。
- 请勿用湿手触摸插头和/或插座。
- 请勿将设备放入液体中或让液体溅到设备上。
- 请勿通过电缆拖曳或提起机器。
- 请勿在任何不确定或异常的情况下使用本设备，尽管本手册中没有提及。

有用的信息

原产地

Italy

版权所有

© 版权所有 2018, Rodcraft, Rodcraft Customer Center, Langemarckstr.35 bis, 45141 Essen, Germany

保留所有权利。禁止对此内容或其部分内容进行任何未经授权的使用或复制。本规定专门适用于商标、型号名称、部件编号和图纸。请仅使用经授权的部件。保修或产品责任不包括任何由于使用未经授权的部件而造成的损坏或故障。

技術データ

ツールデータ

	RC7915
重量 (kg)	39
タンク容量 (l)	35
ステージ数	2
エンジン数	1
エンジンタイプ (V-Hz)	220-240 50/60
ろ過面 (cm ²)	2500
冷却方式	By pass
空気流量 (m ³ /h)	230

降下 (mmH ₂ O)	2600
保護の程度	IPX4
最大電力 (Kw)	1.7
ツールの最大電力 (Kw)	1.7
音圧レベル (dB(A))	60

宣言

EU 適合宣言

弊社Rodcraft, Rodcraft Customer Center, Langemarckstr.35 bis, 45141 Essen, Germanyは、弊社製品（名称、タイプ、およびシリアル番号あり、フロントページ参照）が次の指令に準拠していることを、当社のもつぱらの責任の下で宣言します：

MD, 2006/42/CE, EMC, 2014/30/UE, LVD, 2014/35/UE, WEEE, 2012/19/EU, RoHS, 2011/65/CE

適用する整合規格：

EN ISO 12100:2010, IEC 60335-1:2010+A1:2013+A2:2016, IEC 60335-2-69:2016, IEC 62233:2005, EN 55014-1:2006+A1:2009+A2:2011, EN 55014-2:2015, IEC 61000-3-2:2014, IEC 61000-3-3:2013, EC 61000-3-11:2000

当局は、以下から関連する技術情報を取得できます。
Pascal Roussy, R&D Manager, Ets Georges Renault, 38 rue Bobby Sands, BP10273 44818 Saint Herblain, France

Saint-Herblain,

Pascal ROUSSY

発行者による署名

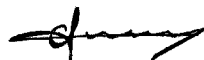

安全

⚠ 警告 物的損害や重傷を負う危険性

ツールを操作する前にすべての指示を読み、理解し、それらに従っていることを確認してください。すべての注意事項に従わない場合、感電、火災、物的損傷、重傷に至る危険性があります。

- ▶ システムのさまざまな部品とともに提供される安全情報をお読みください。
- ▶ システムのさまざまな部品の設置、運用、保守のための製品注意事項をお読みください。
- ▶ システムおよびその部品に関するすべての口ーカル規定安全規制をお読みください。
- ▶ 今後の参考のために、すべての安全情報と注意事項を保管しておいてください。

使用説明書

本機は、粉塵や機械加工残留物の抽出用に設計されています。

その他の使用は許可されていません。業務用専用です。

それ以外の使用は不適当とみなされ、したがって危険源であると考えられます。それは、資産や人や機械自体に重大な損害を与える可能性があるためです。

製品の詳細説明書

制御ステーション

本機には、すべての機械機能をオペレータが管理できるようにになっている制御ステーションが装備されています。(図8を参照)

0 => 3 ポジションスイッチ: AUTOMATIC-0-MAN-UAL

1 => 同梱されていない電気付属品用の電気ソケット。

主電源への接続

本機に電源が通じていることを確認した後、ネットワークの仕様が本機の仕様と一致していることを確認します。

- 0スイッチが0になっていることを確認します。
- プラグを持って、ネットワークソケットに接続します。
- 必要なアクセサリを接続します。
- これで機械の起動準備完了です。

フィルタ実装

- ポリエステルフィルタ、クラス "L" を取り付けるには、図4に示す通りにモーターベースにフィルタを挿入します。
- 蝶ナットを締めつけます。
- フィルタ締め具を配置して、ねじ4本を締めます(図5参照)。
- フィルタを取り外すには、前の手順を逆の手順で実行します。

回収タンクの取り付け

- 機械の電源がオフになって、電源が切れていることを確認してください。
- ハンドルが完全に持ち上げられていることを確認します(図1参照)。
- 回収タンクを機械に近寄せる際、ホイール位置が機械のベース位置と合わせるように注意してください(図1参照)。
- 回収タンクを持ち、完全に挿入して、機械の上部タンクと同軸になるようにします。(図2参照)
- 回収タンクを機械にしっかりとロックするように、ハンドルを完全に下げます。
- 回収タンクを取り外すには、ハンドルを上げます。回収タンクは地面に下ろされ、回収タンクに付いた車輪で自由に動かすことができます。

サービス手順

☰ [000]

運転

- の段落で説明されているすべての調整を行います。
- 電氣的接続を確認します。
- エア接続を確認します。空気が以前にシステムから取り外されている場合にのみ、空気インレットチューブを接続することを推奨します(図7参照)。
- 最後に、電気付属品をソケットに接続します。(図8参照)
- 最後に、エア付属品をインレット10に接続します。空気が以前にシステムから取り外されている場合にのみ空気インレットチューブを接続することを推奨します(図9参照)。
- スイッチ0を操作して機械の電源を入れ、「MAN」にします。
- 「MAN」モードでは、オペレータがスイッチ0を操作して機械を完全にオフにするまで、機械のスイッチはオンになり、オンの状態を維持します。
- スイッチ0を操作して機械のスイッチを入れ、「AUT」にします。
- 「AUT」モードでは、オペレーターが付属品を使用するときにマシンが自動的にオンになります。
- 「AUT」モードでは、機械のスイッチがオフになると、3~4秒のフィルタクリーニングサイクルが行われます。
- スイッチ0に作用している機械のスイッチを「オフ」にして0にします。

❶ 断続器が「0」から「AUT」へ、または「MAN」から「AUT」へと切り替わると、3~4秒のフィルタクリーニングサイクルが1回行われます。

回収タンクの洗浄

回収タンクの洗浄は、内部に汚れや固形物が蓄積するのを避けるため、極めて重要です。作業手順は次の通りです:

- 機械をオフにします。
- ハンドルをつかんで上方向に回転させると、タンクは地面に下りて、付いている車輪で自由に動かせるようになります。
- 汚れを取り除き、除去物を適切な方法で処分します。
- 必要に応じてタンクを洗浄します。
- 組立手順通りにタンクを組み立て直します。

エンジン冷却装置用エアフィルターのクリーニング

機械ヘッドにあるサイドフィルタに溜まった汚れを吸引します(機械の真空チューブを使用します)。

フィルタを清潔に保つと、機械の機能が維持されます。

トラブルシューティング

問題	原因	解決策
----	----	-----

ユニットが起動しない。	電源が入っていない。	非常スイッチが入っていないか、位置を確認してください。
稼働が停止した。	タンクが満杯。	回収タンクをチェックして空にします。
吸引力が低下している。	吸引パイプまたは付属品が詰まっている。	吸引パイプを点検し、清掃します。
吸引力が急激に減少した。	タンクが満杯。吸引チューブが詰まっている。	タンクをチェックして空にします。吸引チューブを点検し、清掃します。
吸引部が詰まっている	短絡保護がオンになっている。熱保護。	機械の電源を入れ直してみてください。問題が解決しない場合は、サポートまでご連絡ください。

フィルタークリーニング

フィルターはポリエステル製で、"L"クラスに属します。

この製品は、長期間にわたる機械の効率を維持する自動シエーカーを特徴としています。

フィルターは定期的に、少なくとも年に1回交換してください。製造元の純正スペアパーツのみを使用してください。

メンテナンスに関する指示

- すべてのコンポーネントの安全な取り扱いと廃棄については、現地の環境規制を遵守してください。
- メンテナンスおよび修理作業は、純正のスペアパーツのみを使用して資格のある人員が行う必要があります。技術サービスに関するアドバイスやスペアパーツが必要な場合は、製造元または最寄りの認定販売店までお問い合わせください。
- 偶発的な操作を避けるために、製品が電源から切断されていることを常に確認してください。
- 500時間の稼働ごとに（または少なくとも毎年）製品を点検し、清掃してください。損傷した部品や摩耗した部品を交換してください。

有用な情報

生産国

Italy

著作権

© 著作権 2018, Rodcraft, Rodcraft Customer Center, Langemarckstr.35 bis, 45141 Essen, Germany

無断複写・複製・転載を禁ず。本書の内容の一部または全部を無断転載あるいは不正使用することは禁止されています。上記禁止行為は、特に商標、モデルの文書化、部品番号および図面に適用されます。認可済みの部品のみ使用してください。未認可の部品の使用によって引き起こされる一切の損傷または誤動作は、保証責任または製造物責任の対象とはなりません。

기술 자료

공구 데이터

	RC7915
중량(kg)	39
탱크 용량 (l)	35
스테이지 수	2
엔진 수	1
엔진 유형 (V-Hz)	220-240 50/60
여과 표면 (Cm ²)	2500
냉각 유형	By pass
에어 플로 (m ³ /h)	230
최저기압 (mmH ₂ O)	2600
보호 등급	IPX4
최대 전력 (Kw)	1.7
공구의 최대 출력 (Kw)	1.7
음압 수준 (dB(A))	60

선언

EU 적합성 선언

Rodcraft, Rodcraft Customer Center, Langemarckstr.35 bis, 45141 Essen, Germany은(는) 제품(이름, 종류 및 일련번호 포함, 일면 참조)이 다음 지침을 준수하고 있음을 당사의 전적인 책임 하에 선언합니다.

MD, 2006/42/CE, EMC, 2014/30/UE, LVD, 2014/35/UE, WEEE, 2012/19/EU, RoHS, 2011/65/CE

합의 표준 적용:

EN ISO 12100:2010, IEC

60335-1:2010+A1:2013+A2:2016, IEC 60335-2-69:2016,

IEC 62233:2005, EN 55014-1:2006+A1:2009+A2:2011,

EN 55014-2:2015, IEC 61000-3-2:2014, IEC

61000-3-3:2013, EC 61000-3-11:2000

관련 기술 정보는 관계 당국에서만 요청할 수 있음:

Pascal Roussy, R&D Manager, Ets Georges Renault, 38 rue Bobby Sands, BP10273 44818 Saint Herblain, France

Saint-Herblain,

Pascal ROUSSY

발행자 서명



안전

⚠ 경고 재산 피해 또는 심각한 부상의 위험

공구를 작동하기 전에 모든 지침을 읽고, 이해하고 준수하도록 하십시오. 모든 지침을 따르지 않을 경우 감전, 화재, 재산 피해 및/또는 심각한 신체적 부상을 야기할 수 있습니다.

- ▶ 시스템의 다른 부품과 함께 제공된 안전 정보를 전부 읽으십시오.
- ▶ 시스템의 다른 부품에 대한 설치, 작동 및 유지보수에 대한 제품 지침을 전부 읽으십시오.
- ▶ 시스템 및 해당 부품에 대한 모든 지역별 지정 안전 규정을 전부 읽으십시오.
- ▶ 추후에 참조할 수 있도록 모든 안전 정보와 지침을 보관하십시오.

사용 설명서

이 제품은 먼지 및 가공 잔류물을 추출하도록 설계되었습니다.

다른 용도로 사용하지 마십시오. 전문가만 사용할 수 있습니다.

모든 다른 용도로의 사용은 부적절한 것으로 간주되며 제품 자체뿐만 아니라 재산과 사람에게 심각한 손상을 유발할 수 있습니다.

제품별 설명

제어 스테이션

이 제품에는 모든 기계 기능을 관리할 수 있는 제어 스테이션이 장착되어 있습니다. (그림 8 참조)

0 => 3개의 위치 스위치: 자동-0-수동

1 => 전기 부속품이 포함되지 않은 전기 소켓

주전원 연결

네트워크가 제품과 호환되는 전원 공급 장치를 갖고 있는지 확인한 후 네트워크의 사양도 본 제품의 사양과 일치하는지 다시 한번 확인하고 다음과 같이 진행하십시오.

1. 0 스위치가 0인지 확인하십시오.
2. 플러그를 네트워크 소켓에 연결하십시오.
3. 원하는 부속품에 연결하십시오.
4. 본 제품을 시작할 준비가 되었습니다.

필터 장착

1. 폴리에스테르 필터 클래스 "L"을 장착하려면 그림 4에서 보이는 것 처럼 모터 베이스에 필터를 삽입하십시오.
2. 윙 너트를 조입니다.
3. 필터 고정기를 배치하고 4개의 나사로 고정합니다. (그림 5 참조)
4. 필터를 제거하려면 반대 방향으로 이전 단계를 수행하면 됩니다.

복구 탱크 장착

1. 본체의 전원 스위치가 꺼져있고 동작 멈추었는지 확인합니다.
2. 손잡이가 완전히 들어올려졌는지 확인합니다. (그림 1 참조).
3. 본체에 복구 탱크를 밀어 넣을 때 바퀴가 본체의 밑면에 일치하도록 주의를 기울여 주십시오. (그림 1 참조).
4. 복구 탱크를 이동하여 본체의 상부 탱크와 동일한 중심을 갖도록 완전히 삽입하십시오. (그림 2 참조)
5. 손잡이를 완전히 내려서 복구 탱크를 본체에 완전히 고정해야 합니다.
6. 복구 탱크를 분리하려면 손잡이를 위로 들어 올리십시오. 복구 탱크가 바닥으로 떨어지고 복구 탱크의 바퀴로 자유롭게 움직일 수 있습니다.

또한 참조하십시오.

☰ [000]

작동

1. 장에 설명된 모든 조정 사항을 수행해 주십시오.
2. 전기 연결부를 확인하십시오.
3. 에어 연결부를 확인하십시오. 이전에 시스템에서 에어가 단절된 경우에만 에어 흡입 튜브를 연결하는 것이 좋습니다. (그림 7 참조).
4. 이제 전기 부속품을 소켓에 연결합니다. (그림 8 참조)
5. 이제 에어 부속품을 입구 흡입구 10에 연결합니다. 이전에 시스템에서 에어가 분리되었던 경우에만 에어 흡입 튜브를 연결하는 것을 권장합니다. (그림 9 참조).
6. 스위치를 0에서 "MAN" 방향으로 전환하여 기계의 전원을 켭니다.
7. "수동" 모드에서는 본체의 전원이 켜지고 작동자가 스위치를 0으로 돌려서 본체의 전원을 끌 때까지 전원이 켜진 상태로 유지됩니다.
8. 스위치를 0에서 "AUT" 방향으로 전환하여 본체의 전원을 켭니다.
9. "AUT" 모드에서는, 작동자가 부속품을 사용할 때 전원이 자동으로 켜집니다.
10. "AUT" 모드에서는, 기계의 스위치가 꺼지면, 3-4초 동안 필터 청소 사이클이 수행됩니다.
11. 스위치를 0으로 전환하면 작동 중인 본체의 전원이 꺼집니다.

ⓘ 인터럽터를 "0"에서 "AUT"로 전환하거나 "MAN"에서 "AUT"로 전환하면 3-4초 동안 필터 청소 사이클이 수행됩니다.

복구 탱크 청소

복구 탱크 내부에 파울링 및 고형 축적물이 발생하는 것을 예방하기 위해 반드시 청소해야 합니다. 다음과 같이 진행하십시오.

1. 본체의 전원을 끕니다.

2. 손잡이를 쥐고 위로 들어 올리십시오. 복구 탱크가 바닥으로 떨어지며 복구 탱크의 바퀴로 자유롭게 움직일 수 있습니다.
3. 먼지를 제거하고 적절한 방법으로 폐기하십시오.
4. 필요한 경우 탱크를 청소하십시오.
5. 조립 순서에 따라 탱크를 재조립합니다.

엔진 냉각용 에어필터 청소

기계 헤드에 위치한 측면 필터에 누적되는 먼지를 흡입합니다. (본체의 진공 튜브 사용)

필터를 청결하게 유지하여 본 제품의 기능을 유지하십시오.

고장 수리

문제	원인	해결
장치가 시작되지 않아요.	파워가 부족합니다.	비상 스위치 위치를 점검하십시오.
작업이 중지되었습니다.	탱크가 가득 찼어요.	회수 탱크를 확인하고 비우십시오.
흡입력이 점점 감소해요.	흡입 파이프 또는 보조 파이프가 막혔어요	흡입 파이프를 점검하고 청소하십시오.
흡입력이 갑자기 떨어져요.	탱크가 가득 찼어요. 흡입 튜브가 막혔어요.	탱크를 점검하고 비우십시오. 흡입 튜브를 점검하고 청소하십시오.
흡입 기능 차단	회로 단락 보호가 켜져 있어요. (열 보호)	본체를 끄고 다시 켜십시오. 오류가 계속되는 경우, 고객 지원팀에 문의하십시오.

필터 청소

필터는 폴리에스터로 제작되었으며, “L” 등급에 속합니다.

본 제품은 시간이 지남에 따라 기계의 효율을 유지할 수 있는 자동 셰이커 기능을 탑재하고 있습니다.

필터는 정기적으로 적어도 1년에 한번은 교체하십시오. 제조 업체의 정품 예비 부품만 사용하십시오.

유지 보수 지침

- 모든 구성 요소의 안전한 취급 및 폐기는 해당 국가의 환경 규정을 따르십시오.
- 유지 보수 및 수리 작업은 반드시 자격을 갖춘 담당자가 정품 예비 부품만 사용하여 시행해야 합니다. 기술 서비스에 대한 조언 혹은 예비 부품이 필요하신 경우 제조 업체 또는 가까운 공인 대리점에 문의하십시오.
- 우발적인 작동이 발생하지 않도록 항상 제품의 전원이 분리되어 있는지 확인하십시오.
- 500 시간의 작동 시간마다(또는 매년) 제품을 검사하고 청소하십시오. 손상되거나 마모된 부품을 교체하십시오.

유용한 정보

원산지 국가

Italy

저작권

© Copyright 2018, Rodcraft, Rodcraft Customer Center, Langemarckstr.35 bis, 45141 Essen, Germany

모든 권리 보유. 본 문서의 내용 또는 내용의 일부에 대한 비 승인된 모든 사용 또는 복사 행위는 엄격히 금지됩니다. 이는 특히, 상표, 모델 명칭, 부품 번호 및 도면에 적용됩니다. 승인된 부품만 사용하십시오. 비 인가된 부품을 사용함으로써 인해 발생하는 모든 손상 또는 고장은 보증 또는 생산물 책임 범위에 포함되지 않습니다.

Original instructions
Traduction de la notice originale
Übersetzung der Originalbetriebsanleitung
Traducción de las instrucciones originales
Tradução das instruções originais
Traduzione delle istruzioni originali
Vertaling van oorspronkelijke instructies
Oversættelse af originalvejledning
Oversættelse av originalinstruksjoner.
Käännös alkuperäisistä ohjeista
Μετάφραση πρωτότυπων οδηγιών
Översättning av ursprungliga instruktioner
Перевод оригиналов инструкций
Tłumaczenie oryginalnej instrukcji

Preklad originálnych pokynov
Překlad původních pokynů
Eredeti utasítások fordítása
Prevod izvirnih navodil
Traducerea instrucțiunilor originale
Orijinal talimatların çevirisi
Превод на оригиналните инструкции
Prijevod originalnih uputa
Originaaljuhiste tõlge
Originalių instrukcijų vertimas
Oriģinālo instrukciju tulkojums
原始说明的翻译
使用說明書初出翻譯
원본 설명서의 번역문