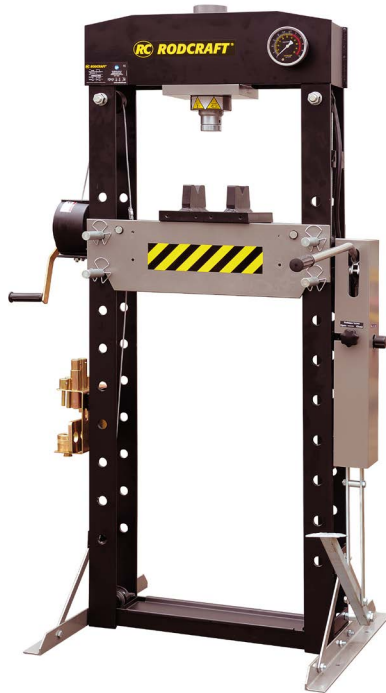




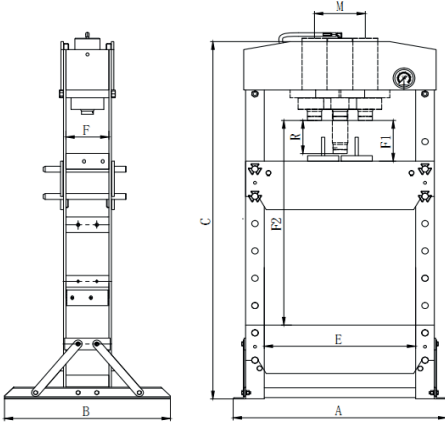
# Operator's Manual

WP15 / WP20S / WP30P / WP50P  
HYDRAULIC PRESS

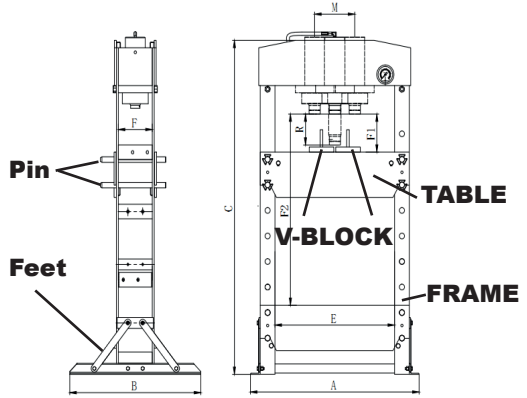


## WARNING

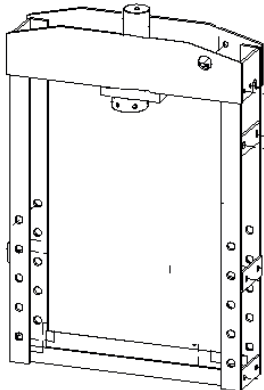
To reduce risk of injury, everyone using, installing, repairing, maintaining, changing accessories on, or working near this tool must read and understand these instructions, as well as separately provided safety instructions part number 8956200010, before performing any such task.



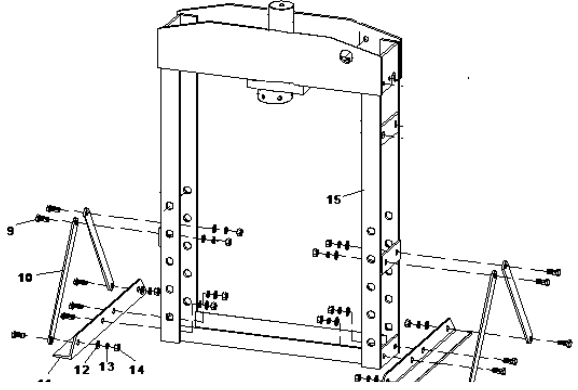
**Fig. 01**



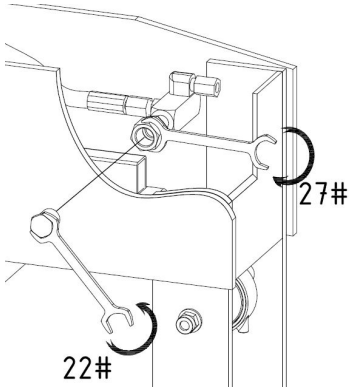
**Fig. 02**



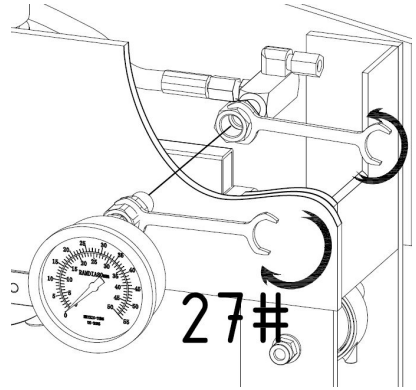
**Fig. 03**



**Fig. 04**



**Fig. 05**



**Fig. 06**

## WP15

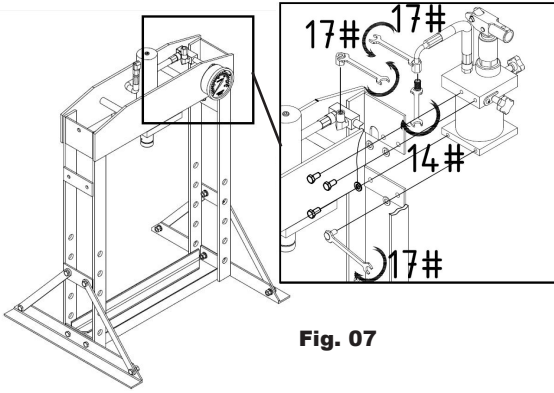


Fig. 07



Fig. 08

## WP20S

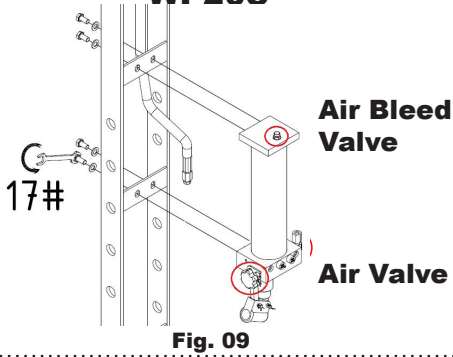


Fig. 09



Fig. 10

## WP30P & WP50

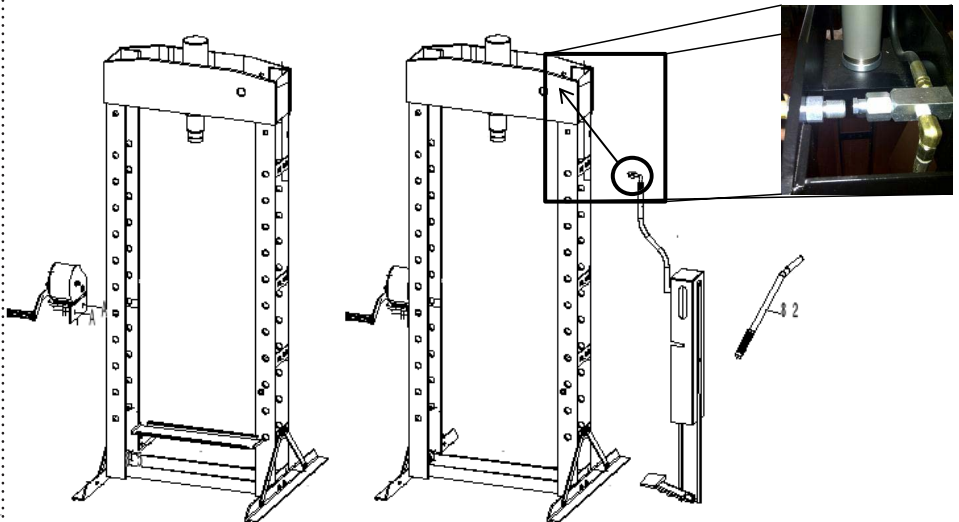
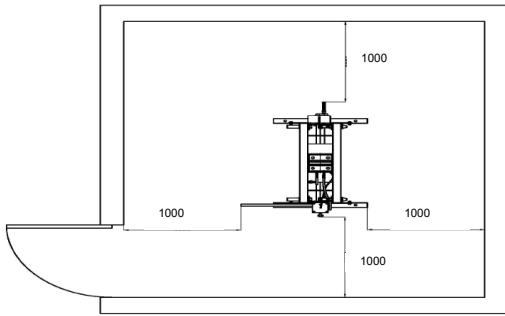
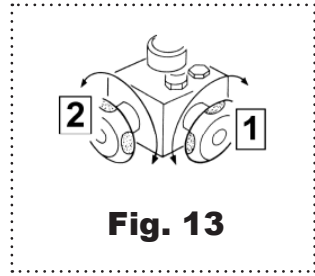


Fig. 10

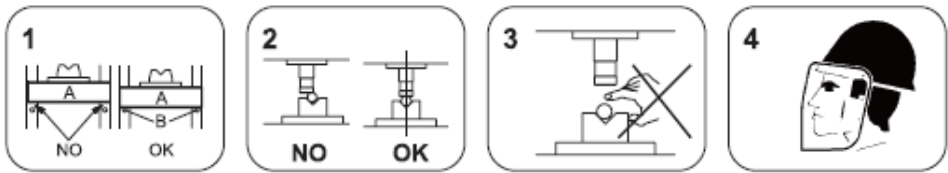
Fig. 11



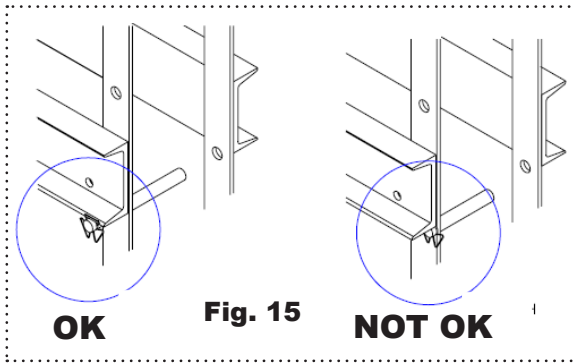
**Fig. 12**



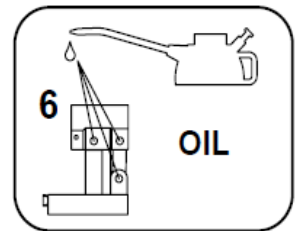
**Fig. 13**



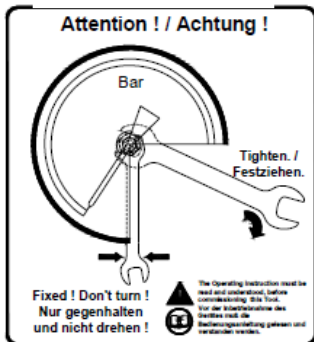
**Fig. 14**



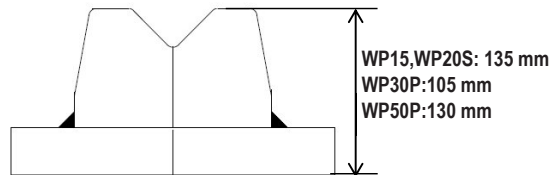
**Fig. 15**



**Fig. 16**

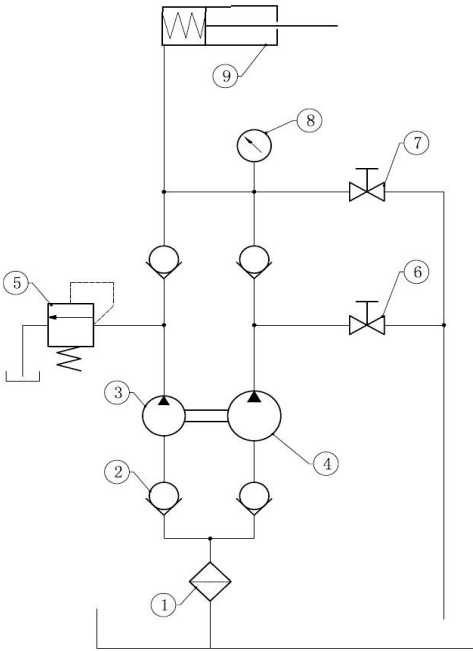


**Fig. 17**

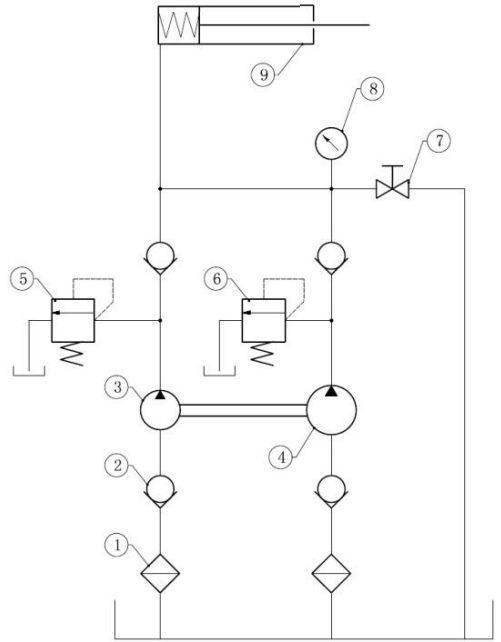


**Fig.18**

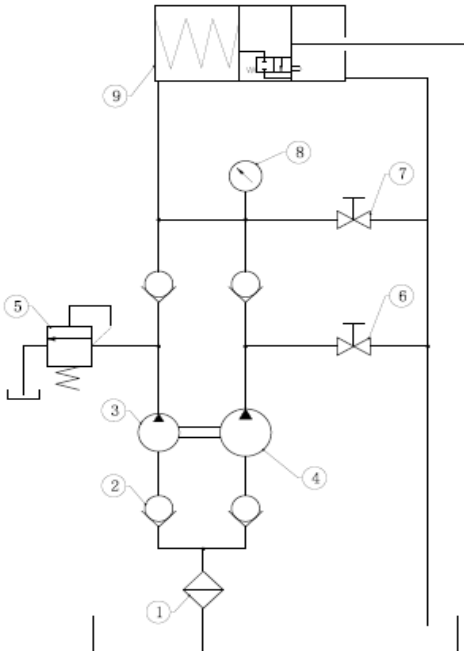
### WP15



### WP20S



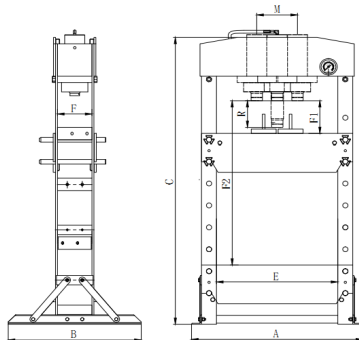
### WP50P



	Designation	WP15 WP30P	WP20S	WP50P
1	Oil-filter screen	1	2	1
2	Non-return valve	4	4	4
3	High pressure pump1	1	1	1
4	Low pressure pump1	1	1	1
5	High pressure overflow valve	1	1	1
6	Low pressure overflow valve	/	1	/
7	Unloading valve	1	1	1
8	Manometer	1	1	1
9	Oil cylinder	1	1	1

## Technical Data (See figure 1.)

Dimension		WP15	WP20S	WP30P	WP50P
<b>capacity</b>	[kg]	15 000	20 000	30 000	50 000
<b>A</b>	[mm]	700	740	795	1030
<b>B</b>	[mm]	540	700	700	800
<b>C</b>	[mm]	882	1772	1772	1830
<b>F</b>	[mm]	120	132	140	207
<b>E</b>	[mm]	500	510	535	730
<b>F1</b>	[mm]	157	185	151	68
<b>F2</b>	[mm]	457	1175	1031	1048
<b>R</b>	[mm]	160	186	160	200
<b>M</b>	[mm]	/	/	200	245
<b>oil</b>	[l]	0,6	0,95	1,1	2,5
<b>Weight</b>	[kg]	75,5	105	166,7	298
<b>max. pressure</b>	[MPa]	61	69	58	62



All values are current as of the date of this publication. For the latest information please visit [www.rodcraft.com](http://www.rodcraft.com).

## Machine type(s)

- The machinery described is intended for machinery production and assembling spare parts. It is used to press, size, assemble, rivet small parts in process. No other use permitted. For professional use only.
- Please read the instructions carefully before starting the machine.

## Mounting instruction

### Make sure every parts are fixed and tightened.

- Attach the base section and support to left and right connecting plate. (Fig. 04)
- Assemble the nylon ring to gauge fitting, then put the pressure gauge and twist tight. (Fig. 06)
- Remark: twist as tight as possible, otherwise it will be leak. Attach the gauge fitting to the suitable upper cross beam and twist bolt.
- Assemble pump to the frame. Fig. 07 (WP15), Fig. 09 (WP20S), Fig. 11 (WP30P & WP50P).
- Insert the complete handle into the opening of the lever support.
- During moving the machine, make sure to use the proper lifting equipment and follow the instructions as shows (Fig. 02).

**⚠ Caution** Working area of 1 m must be kept free both in front of and behind the machine while it is in operation so that it is always easily accessible.

Purge air from the hydraulic system:

- Open the release valve by turning it counterclockwise and purge the air bleed valve (Fig. 09)
- Pump several full strokes to eliminate any air in the system.

## Operation

**⚠ Caution** Ensure table at proper position and lock the table by 4 pins firmly. (Fig.15)

- For WP15, WP30P and WP50P, Close the release valve and the control valve, by turning it clockwise.

Note : The 2-speed pump is switched for a fast approach.

For WP20S, Close the release valve, by turning it clockwise.

Note : WP20S has an Automatic 2-speed hydraulic pump, equipped with an automatic valve instead of an control valve.

- Pump the handle/foot pedal until serrated saddle nears workpiece.
- Align workpiece and ram to ensure center loading.
- For WP15, WP30P and WP50P, Close the control valve, by turning it Anticlockwise (slow position).

Note : The 2-speed pump is switched for a powerful pressing.

**⚠ Caution** Caution : When applying the load (15 t, 30t or 50t), the control valve must be closed (slow position) to avoid damage on system parts.

- Pump the handle/foot pedal to apply load onto workpiece (see numeration in pressure gauge).
- When work is done, stop pumping, slowly and carefully remove load from workpiece by turning the release valve counterclockwise in small increments. (must turn with the small angle)
- Once ram has fully retracted, remove workpiece from table.

**⚠ WARNING** The V-block must be used by pair, not by piece!

**⚠ WARNING** Only one person is allowed to operate the press.

**⚠ WARNING** Make sure that the operator must wear protective cloth, gloves, safety helmet, shoes and ear protector during operating.

**⚠ WARNING** To avoid accidents, always be aware of any on-going work on the machine. Also, always stay focused on the job to be done.

## Maintenance instruction

**⚠ Caution** Do not use damaged/deformed product. If abnormal noise or vibration occurs, stop use immediately, then inspect and ask manufacturer for help. It is recommended that this inspection be made by a manufacturer's or supplier's authorized repair facility.

**The greatest single cause of failure in hydraulic units is dirt.**

- Keep the service jack clean and well lubricated to prevent foreign matter from entering the system. If the jack has been exposed to rain, snow, sand, or grit, it must be cleaned before it is used.
- Store the jack, with pistons completely retracted, in a well-protected area where it will not be exposed to corrosive vapors, abrasive dust, or any other harmful elements.
- Periodically check the condition of the product.
- Store the product in dry and non-corrosion environment.
- Owners and/or operators should be aware that repair of this equipment may require specialized knowledge and facilities. It is recommended that an annual inspection of the product be made by a manufacturer's or supplier's authorized repair facility and that any defective parts, decals, or safety labels or signs be replaced with manufacturer's or supplier's specified parts. A list of authorized repair facilities is available from the manufacturer or supplier, please call them for help.
- Any product that appears to be damaged in any way, is found to be worn, or operates abnormally SHALL BE REMOVED FROM SERVICE UNTIL REPAIRED. It is recommended that necessary repairs be made by a manufacturer's or supplier's authorized repair facility if repairs are permitted by the manufacturer or supplier.
- Only attachments and/or adapters supplied by the manufacturer shall be used.

## Trouble Shooting

Fault	Cause	Remedy
The pump is working, while the ram can't work	1.The oil pipe loosed the ram is leaking	1.Checking the connecting situation of oil pipes, replace the oil seals
When open release vavle, the ram can't reset	1.The oil pipe loosed 2.No enough space un pump 3.The ram become invalid	1.Checking the connecting situation of oil pipes 2.Open exhaust valve 3.Replace the ram
Manual normal, while ram can't work	1.Release valve not complete closed 2.air in system	1.check the release valve 2.Purge away the air according manual
The ram can't fully work	1.The oil is not enough	1.Add oil
Oil leaking	1.Seal kits broken 2.Screw parts loosed	1.Replace the seal kits 2.Tighten the screw parts

## EC Declaration of conformity

We : **Rodcraft Customer Center Langemarckstr.35 bis 45141 Essen- Germany**

Declare that the product(s): **WP15/WP20S/WP30/WP50**

Serial Number: **00001 - 99999**

Machine type(s): **Hydraulic press**

Origin of the product: **China**

is in conformity with the requirements of the council Directives on the approximation of the laws of the Member States relating : to "Machinery"

**2006/42/EC (17/05/2006)**

applicable harmonised standard(s) : **EN 693:2001+A1+A2**

Name and position of issuer: **PASCAL ROUSSY** ( R&D Manager)



Place & Date: Saint-Herblain, **12/02/2019**

Technical file available from EU headquarter. Pascal Roussy, R&D manager LLC CP Technocenter 38, rue Bobby Sands - BP10273 44800 Saint Herblain - France

### Copyright 2019, Rodcraft

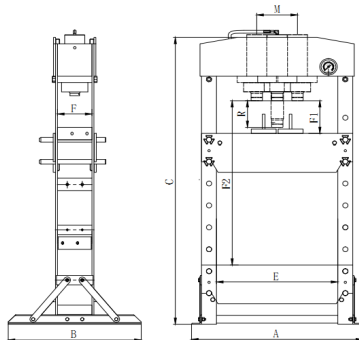
All rights reserved. Any unauthorized use or copying of the contents or part thereof is prohibited. This applies in particular to trademarks, model denominations, part numbers and drawings. Use only authorized parts. Any damage or malfunction caused by the use of unauthorized parts is not covered by Warranty or Product Liability.

Original Instructions

The design has been validated according to: ASME ASP-2014

## Technische Daten (Siehe Abbildungen 1.)

Abmessungen		WP15	WP20S	WP30P	WP50P
<b>Kapazität</b>	[kg]	15 000	20 000	30 000	50 000
<b>A</b>	[mm]	700	740	795	1030
<b>B</b>	[mm]	540	700	700	800
<b>C</b>	[mm]	882	1772	1772	1830
<b>F</b>	[mm]	120	132	140	207
<b>E</b>	[mm]	500	510	535	730
<b>F1</b>	[mm]	157	185	151	68
<b>F2</b>	[mm]	457	1175	1031	1048
<b>R</b>	[mm]	160	186	160	200
<b>M</b>	[mm]	/	/	200	245
<b>oil</b>	[l]	0,6	0,95	1,1	2,5
<b>Gewicht</b>	[kg]	75,5	105	166,7	298
<b>Max Druck</b>	[MPa]	61	69	58	62



Alle Werte aktuell zum Zeitpunkt dieser Veröffentlichung. Gehen Sie für die neuesten Informationen bitte zu [www.rodracrt.com](http://www.rodracrt.com).

## Typ(en)

- Die beschriebene Maschine ist für die Maschinenproduktion und für die Montage von Ersatzteilen bestimmt. Sie wird zum Pressen, Passen, Montieren und Nieten von Kleinteilen verwendet. Keine andere Verwendung zulässig. Nur für professionelle Verwendung.
- Bitte lesen Sie die Anweisungen sorgfältig durch, bevor Sie die Maschine starten.

## Montageanleitung

### Prüfen Sie, ob alle Teile befestigt und festgezogen sind.

- Befestigen Sie den Sockel und die Stütze an der linken und rechten Verbindungsplatte. (Abb. 04)
- Setzen Sie den Nylonring auf das Anschlussstück, setzen Sie dann den Druckmesser auf und drehen Sie ihn fest. (Abb. 06)
- Anmerkung: Drehen Sie so fest wie möglich, um Leckagen zu vermeiden. Befestigen Sie das Anschlussstück am passenden oberen Querträger und drehen Sie die Schraube fest.
- Montieren Sie die Pumpe am Rahmen. Abb. 07 (WP15), Abb. 09 (WP20S), Abb. 11 (WP30P & WP50P).
- Führen Sie den kompletten Handgriff in die Öffnung der Hebelstütze ein.
- Benutzen Sie zum Bewegen der Maschine geeignete Hebezeuge und befolgen Sie die abgebildeten Anweisungen (Abb. 02).

**⚠ Caution** Vor und hinter der Maschine muss während des Betriebs ein Arbeitsbereich von jeweils 1 m freigehalten werden und leicht zugänglich sein.

Entlüften Sie das Hydrauliksystem:

- Öffnen Sie das Ablassventil (Drehen gegen den Uhrzeigersinn) und reinigen Sie das Entlüftungsventil (Abb. 09).
- Pumpen Sie mehrmals mit vollem Hub, um alle Luft aus dem System zu entfernen.

## Bedienung

**⚠ Caution** Achten Sie darauf, dass sich der Tisch in der korrekten Position befindet und blockieren Sie ihn durch 4 Stifte. (Abb.15)

- Für WP15, WP30P und WP50P, Ablassventil und Regelventil durch Drehen nach rechts schließen.

*Hinweis: Die zweistufige Pumpe wird für schnelles Anfahren eingeschaltet.*

Für WP20S, Ablassventil durch Drehen nach rechts schließen.

*Hinweis: WP20S verfügt über eine automatische zweistufige Hydraulikpumpe, die mit einem Automatikventil anstatt einem Regelventil ausgestattet ist.*

- Drücken Sie mehrmals auf den Griff bzw. das Fußpedal, bis der gezahnte Sattel sich dem Werkstück nähert.
- Richten Sie das Werkstück am Druckkolben aus, um eine mittige Lagerung sicherzustellen.
- Für WP15, WP30P und WP50P, Regelventil durch Drehen nach links schließen (langsame Position).

*Hinweis: Hinweis: Die zweistufige Pumpe wird für starkes Pressen eingeschaltet.*

**⚠ Caution** Vorsicht: Bei Aufbringen der Belastung (15 t, 30 t oder 50 t) muss das Regelventil geschlossen sein (langsame Position), um Schäden an den Systemkomponenten zu verhindern.

- Drücken Sie den Griff bzw. das Fußpedal mehrmals, um einen Druck auf das Werkstück auszuüben (siehe Nummerierung am Manometer).
- Pumpen Sie nach Fertigstellung der Arbeit nicht mehr und senken Sie den Druck auf das Werkstück langsam und vorsichtig, indem Sie das Ablassventil in kleinen Schritten im Gegenuhrzeigersinn drehen (mit kleinem Winkel drehen).
- Wenn der Druckkolben vollständig eingezogen ist, entfernen Sie das Werkstück vom Tisch.

**⚠ WARNING** Der V-Block muss paarweise, nicht einzeln, verwendet werden!

**⚠ WARNING** Nur eine Person darf die Presse betreiben.

**⚠ WARNING** Stellen Sie sicher, dass der Bediener Schutzkleidung, Handschuhe, Helm, Sicherheitsschuhe und Ohrschützer während des Betriebs trägt.

**⚠ WARNING** Achten Sie zur Unfallvermeidung immer auf laufende Arbeiten an der Maschine. Konzentrieren Sie sich immer auf die aktuelle Arbeit.



## Wartungsanweisungen

**⚠ Caution** Verwenden Sie keine beschädigten/deformierten Produkte. Falls ungewöhnliche Geräusche oder Vibrationen auftreten, beenden Sie sofort die Nutzung. Führen Sie dann eine Überprüfung durch und bitten Sie den Hersteller um Hilfe. Es wird empfohlen, dass diese Überprüfung durch eine vom Hersteller oder Lieferanten autorisierte Reparaturwerkstatt erfolgt.

**Die häufigste einzelne Ursache für Ausfälle in Hydraulikaggregaten ist Schmutz.**

- Halten Sie den Hubwagen sauber und gut geschmiert, damit keine Fremdkörper in das System eindringen können. Wenn der Hubwagen Regen, Schnee, Sand oder Splitt ausgesetzt war, muss er vor der nächsten Verwendung gereinigt werden.
- Lagern Sie den Hubwagen mit vollständig eingefahrenen Kolben in einem gut geschützten Bereich, wo er keinen ätzenden Dämpfen, Schleifstaub oder anderen schädlichen Elementen ausgesetzt ist.
- Überprüfen Sie in regelmäßigen Abständen den Zustand des Produkts.
- Lagern Sie das Produkt an einem trockenen und nicht korrosiven Umgebung.
- Eigentümer und/oder Bediener sollten sich bewusst sein, dass die Reparatur dieser Geräte möglicherweise spezielles Fachwissen und eine spezielle Ausrüstung erfordern. Es wird empfohlen, dass eine jährliche Überprüfung des Produkts durch eine vom Hersteller oder Lieferanten autorisierten Reparaturwerkstatt durchgeführt wird und dass alle defekten Teile, Schilder, Sicherheitsetiketten oder Zeichen durch die vom Hersteller oder Lieferanten angegebenen Teile ersetzt werden. Eine Liste der autorisierten Reparaturwerkstätten ist beim Hersteller oder Lieferanten erhältlich, rufen Sie sie hierzu an.
- Jedes Produkt, das in irgendeiner Weise beschädigt oder verschlissen zu sein scheint oder nicht normal funktioniert, DARF NICHT WEITER VERWENDET WERDEN, BIS ES REPARIERT IST. Es wird empfohlen, dass die notwendigen Reparaturen durch eine vom Hersteller oder Lieferanten autorisierte Reparaturwerkstatt erfolgt, falls Reparaturen vom Hersteller oder Lieferanten erlaubt werden.
- Nur vom Hersteller geliefertes Zubehör bzw. Adapter dürfen verwendet werden.

## Fehlersuche

Fehler	Ursache	Behebung
Die Pumpe funktioniert, aber der Druckkolben nicht.	1.Die Ölleitung zum Druckkolben ist locker und leckt.	1.Kontrolle der Verbindungen der Ölleitungen, Öldichtungen ersetzen.
Beim Öffnen des Ablassventils wird der Druckkolben nicht eingezogen.	1.Die Ölleitung ist locker. 2.Kein ausreichender Platz in Pumpe. 3.Der Druckkolben ist defekt.	1.Kontrolle der Verbindungen der Ölleitungen. 2.Ablassventil öffnen. 3.Druckkolben ersetzen.
Wenn Griff der Presse betätigt wird, funktioniert Druckkolben nicht.	1.Überdruckventil nicht vollständig geschlossen. 2.Luft im System.	1.Überdruckventil kontrollieren. 2.Gemäß Handbuch entlüften.
Der Druckkolben funktioniert nicht korrekt.	1.Keine ausreichende Ölmenge.	1.Öl auffüllen.
Ölleck	1.Dichtungen defekt. 2.Schrauben locker.	1.Dichtungen ersetzen. 2.Schrauben festziehen.

## EG-KONFORMITÄTSERKLÄRUNG

Wir: **Rodcraft Customer Center Langemarckstr.35 bis 45141 Essen- Germany**

Erklären hiermit, dass das (die) Produkt(e): **WP15/WP20S/WP30/WP50**

Serial Number: **00001 - 99999**

Typ(en): **Hydraulische Presse** Produktherkunft: **China**

den Anforderungen der EG-Richtlinie zur Angleichung der Rechtsvorschriften der Mitgliedsstaaten entspricht: für "Maschinen" **2006/42/EC**

**(17/05/2006)**

Geltende harmonisierte Norme(n): **EN 693:2001+A1+A2**

Name und Position des Ausstellers: **PASCAL ROUSSY** ( R&D Manager)



Ort und Datum: Saint-Herblain, **12/02/2019**

Technische Datei bei EU-Hauptbüro erhältlich. Pascal Roussy, R&D manager LLC CP Technocenter 38, rue Bobby Sands - BP10273 44800 Saint Herblain - France

### Copyright 2019, Rodcraft

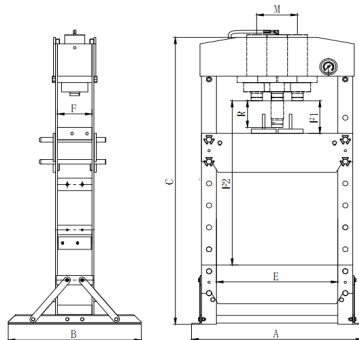
Alle Rechte vorbehalten. Jede nicht ausdrücklich genehmigte Verwendung oder Vervielfältigung des Inhalts, ob ganz oder auszugsweise, ist untersagt. Dies gilt insbesondere auch für Handelsmarken, Modellbezeichnungen, Teilenummern und Zeichnungen. Nur vom Hersteller zugelassene Ersatzteile benutzen! Schäden oder Funktionsstörungen, die durch die Verwendung nicht autorisierter Teile verursacht wird, wird von der Garantie oder Produkthaftung nicht abgedeckt.

Ursprüngliche Betriebsanleitung

Das Design wurde nach validierten: ASME ASP-2014

## Données techniques (Voir figure 1.)

Dimensions		WP15	WP20S	WP30P	WP50P
<b>Capacité</b>	[kg]	15 000	20 000	30 000	50 000
<b>A</b>	[mm]	700	740	795	1030
<b>B</b>	[mm]	540	700	700	800
<b>C</b>	[mm]	882	1772	1772	1830
<b>F</b>	[mm]	120	132	140	207
<b>E</b>	[mm]	500	510	535	730
<b>F1</b>	[mm]	157	185	151	68
<b>F2</b>	[mm]	457	1175	1031	1048
<b>R</b>	[mm]	160	186	160	200
<b>M</b>	[mm]	/	/	200	245
<b>oil</b>	[l]	0,6	0,95	1,1	2,5
<b>Poids</b>	[kg]	75,5	105	166,7	298
<b>Pression max.</b>	[MPa]	61	69	58	62



Toutes les valeurs sont justes à la date de cette publication. Pour obtenir les dernières informations, veuillez consulter [www.rodcraft.com](http://www.rodcraft.com).

## Type(s) de machine

- Les machines décrites sont conçues pour la production de machines et l'assemblage de pièces détachées. Elles servent à presser, dimensionner, assembler et riveter de petites pièces en cours de fabrication. Aucune autre utilisation n'est autorisée. Réservé à un usage professionnel.
- Veuillez lire attentivement les instructions avant de démarrer la machine.

## Instruction de montage

### S'assurer que toutes les pièces sont fixées et serrées.

- Fixer la section de base et le support à la plaque de raccordement gauche et droite. (Fig. 04)
- Assembler l'anneau de nylon au raccord de la jauge, puis mettre le manomètre et serrer fort. (Fig. 06)
- Remarque : serrer aussi fort que possible pour éviter les fuites. Fixer le raccord de la jauge à la traverse supérieure appropriée et visser le boulon.
- Assembler la pompe sur le cadre. Fig. 07 (WP15), Fig. 09 (WP20S), Fig. 11 (WP30P & WP50P).
- Insérer la poignée complète dans l'ouverture du support de levier, Fig. 02.
- Pendant le déplacement de la machine, veiller à utiliser l'équipement de levage approprié et suivre les instructions comme indiqué (Fig. 02).

**⚠ Caution** Une zone de travail de 1 m doit être dégagée devant et derrière la machine pendant son fonctionnement, afin qu'elle soit toujours facilement accessible.

Purger l'air du système hydraulique :

- Ouvrir la soupape de décharge en la tournant dans le sens anti-horaire et purger la soupape de purge d'air (Fig. 09)
- Pomper complètement plusieurs fois pour éliminer l'air dans le système.

## Utilisation

**⚠ Caution** S'assurer que la table est à la bonne position et la bloquer fermement à l'aide de 4 clavettes. (Fig.15)

- Pour WP15, WP30P et WP50P, Fermer la vanne de détente et la vanne de commande en les tournant dans le sens des aiguilles d'une montre.

Remarque : la pompe à 2 vitesses est placée en position d'approche rapide.

- Pour WP20S, Fermer la vanne de détente en la tournant dans le sens des aiguilles d'une montre.

Remarque : Le modèle WP20S comporte une pompe hydraulique à 2 vitesses automatique équipée d'une vanne automatique à la place d'une vanne de commande.

- Pomper sur la poignée/pédale jusqu'à ce que la pièce crantée soit proche de la pièce de travail.
- Aligner la pièce à usiner et le vérin pour être sûr du centrage.
- Pour WP15, WP30P et WP50P, Fermer la vanne de commande en la tournant dans le sens inverse des aiguilles d'une montre (position lente).

Remarque : La pompe à 2 vitesses est placée en position de pressage puissant.

**⚠ Caution** Prudence : lors de l'application de la charge (15 t, 30 t ou 50 t), il est impératif que la vanne de commande soit fermée (position lente) pour éviter des dégâts sur les différentes parties du système.

- Pomper sur la poignée/pédale afin d'appliquer la charge sur la pièce de travail (observer la pression sur la jauge).
- Lorsque le travail est terminé, cesser de pomper et retirer, lentement et avec précaution, la charge de la pièce de travail en faisant tourner la vanne de décharge dans le sens inverse des aiguilles d'une montre par petits incréments (tourner par petits angles).
- Une fois que le vérin est pleinement rétracté, retirer la pièce de travail de la table.

**⚠ WARNING** Le bloc en V doit être utilisé par paire, pas par pièce !

**⚠ WARNING** Seule une personne est autorisée à utiliser la presse.

**⚠ WARNING** S'assurer que l'opérateur porte une combinaison, des gants de protection, un casque de sécurité, des chaussures de sécurité et une protection auditive pendant utilisation.

**⚠ WARNING** Afin d'éviter des accidents, observez toujours avec vigilance ce qui se passe avec la machine. Restez également toujours concentré sur le travail à faire.

## Maintenance

**⚠ Caution** Ne pas utiliser un produit s'il est endommagé ou déformé. En cas de bruit ou vibration anormaux, arrêter immédiatement l'utilisation, puis inspecter et demander de l'assistance au fabricant. Il est recommandé de confier cette inspection à un réparateur agréé du fabricant ou du revendeur.

**La cause unique majeure de défaillance des unités hydrauliques est la saleté.**

- Garder le cric propre et bien lubrifié afin d'éviter que des matières étrangères n'entrent dans le système. Si le cric a été exposé à la pluie, à la neige, au sable ou à des gravillons, il doit être nettoyé avant d'être utilisé.
- Entreposer le cric, avec les pistons complètement rétractés, dans un endroit bien protégé où il ne sera pas exposé à des vapeurs corrosives, de la poussière abrasive ni d'autres éléments nuisibles.
- Vérifier périodiquement l'état du produit.
- Ranger le produit dans un local sec et non corrosif.
- Les propriétaires et/ou les opérateurs doivent être conscients que la réparation de cet équipement peut nécessiter des connaissances et installations spécialisées. Il est recommandé de confier l'inspection annuelle du produit à un réparateur agréé du fabricant ou du revendeur et de remplacer toutes les pièces défectueuses, autocollants, étiquettes de sécurité ou symbole de sécurité par des pièces spécifiées par le fabricant ou le revendeur. Pour obtenir une liste des réparateurs agréés, appelez le fabricant ou le revendeur.
- Tout produit semblant endommagé de quelque manière que ce soit, s'avérant usé ou présentant des dysfonctionnements DOIT ÊTRE MIS HORS SERVICE JUSQU'À CE QU'IL SOIT RÉPARÉ. Il est recommandé de confier les réparations nécessaires à un réparateur agréé du fabricant ou du revendeur, si les réparations sont permises par le fabricant ou le revendeur.
- Utiliser uniquement les accessoires et/ou adaptateurs fournis par le fabricant.

## Guide de dépannage

Défaillance	Cause	Solution
La pompe fonctionne, mais le vérin ne fonctionne pas	1. La conduite d'huile est desserrée, le vérin fuit	1. Vérifiez l'état des raccords des conduites d'huile, changez les joints d'huile
Lorsque la vanne de décharge est ouverte, le vérin ne peut pas se remettre en place	1. La conduite d'huile est desserrée 2. Espace insuffisant pour pomper 3. Le vérin devient inopérant	1. Vérifiez la connexion des flexibles d'huile 2. Ouvrez la vanne d'échappement 3. Remplacez le vérin
Quand la presse est actionnée, le vérin ne fonctionne pas	1. La vanne de décharge ne se ferme pas totalement 2. Air dans le système	1. Vérifier la vanne de décharge 2. Purgez l'air comme l'indique le manuel
Le cric ne fonctionne pas pleinement	1. Il n'y a pas suffisamment d'huile	1. Ajouter de l'huile
Fuite d'huile	1. Les joints sont cassés 2. Les pièces vissées sont desserrées	1. Remplacer les joints d'étanchéité 2. Serrer les pièces à vis

## Déclaration de conformité CE

Nous : **Rodcraft Customer Center Langemarckstr.35 bis 45141 Essen- Germany**

Déclarons que les produits: **WP15/WP20S/WP30/WP50**

Serial Number: **00001 - 99999**

Type(s) de machine: **Presse hydraulique**

Origine du produit: **Chine**

est conforme aux exigences de la directive „Machines“ du conseil concernant la législation des États membres **2006/42/EC (17/05/2006)**

Norme(s) harmonisée(s) applicable(s) : **EN 693:2001+A1+A2**

Nom et fonction de l'émetteur: **PASCAL ROUSSY** ( R&D Manager)



Lieu et date: Saint-Herblain, **12/02/2019**

Dossier technique disponible auprès du siège social européen. Pascal Roussy, R&D manager LLC CP Technocenter 38, rue Bobby Sands - BP10273 44800 Saint Herblain - France

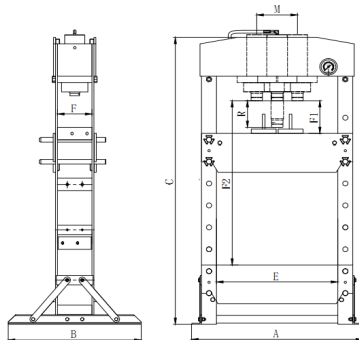
### Copyright 2019, Rodcraft

Tous droits réservés. Toute utilisation ou reproduction non autorisée du contenu ou d'une partie du contenu est interdite. Cette restriction s'applique en particulier aux marques de commerce, dénominations de modèle, numéros de pièces et plans. N'utiliser que des pièces homologuées. Aucun dégat ou défaut de fonctionnement résultant de l'utilisation de pièces non homologuées n'est couvert par la garantie ou la responsabilité de produits.

Instructions originales

## Datos técnicos (véanse los gráficos 1.)

Dimensiones		WP15	WP20S	WP30P	WP50P
<b>capacidad</b>	[kg]	15 000	20 000	30 000	50 000
<b>A</b>	[mm]	700	740	795	1030
<b>B</b>	[mm]	540	700	700	800
<b>C</b>	[mm]	882	1772	1772	1830
<b>F</b>	[mm]	120	132	140	207
<b>E</b>	[mm]	500	510	535	730
<b>F1</b>	[mm]	157	185	151	68
<b>F2</b>	[mm]	457	1175	1031	1048
<b>R</b>	[mm]	160	186	160	200
<b>M</b>	[mm]	/	/	200	245
<b>oil</b>	[l]	0,6	0,95	1,1	2,5
<b>Peso</b>	[kg]	75,5	105	166,7	298
<b>presión máx.</b>	[MPa]	61	69	58	62



Todos los valores son correctos en el momento de la publicación. Para obtener la información más reciente, visite [www.rodracraft.com](http://www.rodracraft.com).

## Tipo(s) de máquina

- La maquinaria descrita está destinada a la producción de maquinaria y montaje de piezas de repuesto. Se utiliza para presionar, dar forma, ensamblar, o remachar pequeñas piezas en proceso. No se permite ningún otro uso. Solo para uso profesional.
- Por favor, lea atentamente las instrucciones antes de encender la máquina.

## Instrucciones de montaje

### Asegúrese de que todas las partes estén fijadas y apretadas.

- Acople la sección base y el soporte para la placa de conexión izquierda y derecha. (Imagen 04)
- Monte el anillo de nailon en el terminal del indicador, a continuación coloque el indicador de presión y apriete. (Imagen 06)
- Observación: apriete lo máximo posible, de lo contrario habrán fugas. Acople el terminal del indicador a la barra transversal superior adecuada y apriete el perno.
- Monte la bomba en el marco. Imagen 07 (WP15), Imagen 09 (WP20S), Imagen 11 (WP30P & WP50P).
- Inserte toda la empuñadura en la abertura del soporte de palanca, Imagen 02.
- Al mover la máquina, asegúrese de utilizar el equipo de elevación adecuado y siga las instrucciones mostradas en (Imagen 02).

**⚠ Caution** Se debe mantener libre una zona de trabajo de 1 m tanto delante como detrás de la máquina mientras esté en marcha de forma que siempre sea fácilmente accesible.

Purgue el aire del sistema hidráulico:

- Abra la válvula de descarga girándola hacia la izquierda y purgue la válvula de purga de aire (Imagen 09)
- Bombee varios recorridos completos para eliminar cualquier aire en el sistema.

## Funcionamiento

**⚠ Caution** Asegúrese de que la mesa esté en la posición correcta y bloquéela firmemente con los 4 pasadores. (Fig.15)

- Para WP15, WP30P y WP50P, Cierre la válvula de descarga y la válvula de control, haciéndolas girar en el sentido de las agujas del reloj.

*Nota:* La bomba de dos velocidades está conectada para un ataque rápido.

Para WP20S, Cierre la válvula de descarga, girándola en el sentido de las agujas del reloj.

*Nota:* WP20S tiene una bomba hidráulica automática de 2 velocidades, dotada de una válvula automática en lugar de una válvula de control.

- Bombee con el pedal/manivela hasta que la mordaza dentada se acerque a la pieza de trabajo.
- Alinee la pieza de trabajo y el martinete para asegurar que la carga esté centrada.
- Para WP15, WP30P y WP50P, Cierre la válvula de control girándola en sentido contrario a las agujas del reloj (posición lenta).

*Nota:* La bomba de dos velocidades está conectada para una presión muy potente.

**⚠ Caution** Precaución: Cuando aplique la carga (15 t, 30 t o 50 t), la válvula de control deberá estar cerrada (posición lenta) para no dañar las piezas del sistema.

- Bombee con el pedal/manivela para aplicar la carga sobre la pieza de trabajo (compruebe la numeración en el indicador de presión).
- Cuando haya finalizado el trabajo, deje de bombear, lentamente y con cuidado retire la carga de la pieza de trabajo, girando la válvula de alivio en sentido anti horario a pequeños intervalos. (se debe girar un ángulo pequeño, un ángulo grande será excesivo)
- Cuando el martinete se haya retraído completamente, retire la pieza de trabajo de la mesa.

**⚠ WARNING** El bloque en V se debe utilizar en pares, no por pieza.

**⚠ WARNING** Solamente puede utilizar la prensa una sola persona.

**⚠ WARNING** Asegúrese de que el operador utiliza prendas de protección, guantes, casco de seguridad, zapatos y protector auditivo mientras utiliza la unidad.

**⚠ WARNING** Para evitar accidentes, esté siempre pendiente de cualquier trabajo en curso en la máquina. Además, mantenga siempre la concentración en el trabajo que está realizando.

## Instrucciones de mantenimiento

**⚠ Caution** No utilice el producto en caso de que esté dañado/deformado. Si detecta ruidos o vibraciones anormales, detenga el uso inmediatamente, inspeccione el producto y pida asistencia al fabricante. Se recomienda llevar el producto a revisar al fabricante o a un centro de reparaciones autorizado del fabricante.

**La mayor causa de fallos en las unidades hidráulicas es la suciedad.**

- Mantenga el gato de servicio limpio y bien lubricado para evitar que entre material extraño en el sistema. Si el gato ha sido expuesto a lluvia, nieve, arena o gravilla, debe de limpiarlo antes de usarlo.
- Guarde el gato, con pistones totalmente retraídos, en un área bien protegida donde no esté expuesto a vapores corrosivos, polvo abrasivo o cualquier otro elemento dañino.
- Compruebe el estado del producto periódicamente.
- Almacene el producto en lugar seco y libre de corrosión.
- Los propietarios y/o los operadores deben ser conscientes de que la reparación de este equipo puede requerir conocimientos e instalaciones especializados. Se recomienda una inspección anual del producto en un centro de reparación autorizado del proveedor o fabricante y que cualquier pieza defectuosa, dañada, o cualquier etiqueta o señal borrada o despegada sean sustituidas por piezas específicas suministradas por el fabricante o el proveedor. El proveedor o fabricante le proporcionarán una lista de centros de reparación autorizados, consulte para que le proporcionen la información necesaria.
- Cualquier producto que presente cualquier tipo de daño, desgaste o no funcione correctamente DEBE SER RETIRADO DEL SERVICIO HASTA QUE HAYA SIDO COMPLETAMENTE REPARADO. Se recomienda que cualquier reparación necesaria se realice en un centro de reparaciones aprobado por el fabricante o el proveedor, en caso de que dicha reparación haya sido autorizada por el fabricante o proveedor.
- Se deben utilizar únicamente accesorios y/o adaptadores suministrados por el fabricante.

## Resolución de problemas

Fallo	Causa	Solución
La bomba funciona pero el martinete no se mueve	1. Se ha aflojado el tubo de aceite del martinete y hay una fuga	1. Compruebe el estado de las conexiones de los tubos de aceite, sustituya los sellos de aceite
Al abrir la válvula de alivio, el martinete no vuelve a la posición inicial	1. El tubo de aceite se ha aflojado 2. No hay suficiente espacio en la bomba 3. El martinete no funciona	1. Compruebe el estado de las conexiones de los tubos de aceite 2. Abra la válvula de escape 3. Sustituya el martinete
Funcionamiento manual normal pero el martinete no funciona	1. La válvula de alivio no se cierra completamente 2. Aire en el sistema	1. Compruebe la válvula de alivio 2. Purgue el aire de acuerdo con el manual
El martinete no funciona completamente	1. No hay bastante aceite	1. Añada aceite
Fuga de aceite	1. Los kits de sellado están rotos 2. Atornille las piezas que se hayan aflojado	1. Sustituya los kits de sellado 2. Ajuste las piezas atornilladas

## DECLARACION DE CONFORMIDAD CE

Nosotros: **Rodcraft Customer Center Langemarckstr.35 bis 45141 Essen- Germany**  
 Declaramos que el producto: **WP15/WP20S/WP30/WP50** Serial Number: **00001 - 99999**

Tipo(s) de máquina: **Prensa hidráulica** Origen del producto: **China**  
 es conforme a los requisitos de la Directiva del Consejo sobre la aproximación de las leyes de los Estados Miembros con relación : a la „maquinaria“

**2006/42/EC (17/05/2006)**

normas armonizadas aplicadas: **EN 693:2001+A1+A2**

Nombre y cargo del expedidor: **PASCAL ROUSSY** ( R&D Manager)



Lugar y fecha: Saint-Herblain, **12/02/2019**

Ficha técnica disponible en las oficinas centrales de la UE. Pascal Roussy, R&D manager LLC CP Technocenter 38, rue Bobby Sands - BP10273  
 44800 Saint Herblain - France

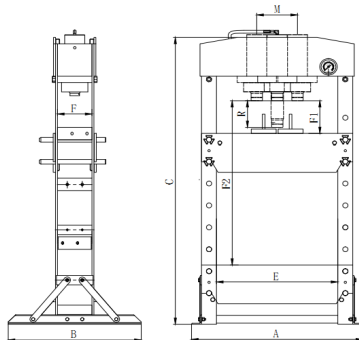
### Copyright 2019, Rodcraft

Derechos reservados. Cualquier uso o copiado no autorizado del contenido o parte del mismo está prohibido. Esto corresponde en particular a marcas comerciales, denominaciones de modelos, números de partes y dibujos. Utilice partes autorizadas únicamente. La garantía o responsabilidad de productos no cubre ningún daño o defecto causado por el uso de partes

Instrucciones originales

## Dati Tecnici (vedi figure 1.)

Dimensioni		WP15	WP20S	WP30P	WP50P
<b>capacità</b>	[kg]	15 000	20 000	30 000	50 000
<b>A</b>	[mm]	700	740	795	1030
<b>B</b>	[mm]	540	700	700	800
<b>C</b>	[mm]	882	1772	1772	1830
<b>F</b>	[mm]	120	132	140	207
<b>E</b>	[mm]	500	510	535	730
<b>F1</b>	[mm]	157	185	151	68
<b>F2</b>	[mm]	457	1175	1031	1048
<b>R</b>	[mm]	160	186	160	200
<b>M</b>	[mm]	/	/	200	245
<b>oil</b>	[l]	0,6	0,95	1,1	2,5
<b>Peso</b>	[kg]	75,5	105	166,7	298
<b>max pressione</b>	[MPa]	61	69	58	62



Tutti i valori sono vigenti alla data della presente pubblicazione. Per informazioni più recenti, visitare il sito [www.rodratt.com](http://www.rodratt.com).

## Tipo

- La macchina descritta è destinata alla produzione e assemblaggio di macchine e ricambi. Viene utilizzata per premere, dimensionare, montare, rivettare piccole parti nel processo. Nessun altro utilizzo consentito. Solo per uso professionale.
- Si prega di leggere attentamente le istruzioni prima di avviare la macchina.

## Istruzioni di montaggio

### Verificare che tutte le parti siano fissate e serrate.

- Montare la sezione di base e il supporto alla piastra di connessione di sinistra e destra (fig. 04).
- Montare l'anello in nylon al raccordo del misuratore, quindi posizionare il manometro e serrare (fig. 06).
- Nota: girare il più possibile per evitare il verificarsi di perdite. Collegare il raccordo del misuratore alla traversa superiore e serrare il bullone.
- Fissare la pompa al telaio. Fig. 07 (WP15), fig. 09 (WP20S), fig. 11 (WP30P e WP50P).
- Inserire la maniglia completa nell'apertura del supporto della leva.
- Durante lo spostamento della macchina, utilizzare attrezzature di sollevamento adeguate e seguire le istruzioni indicate (fig. 02).

**⚠ Caution** Mentre la macchina è in funzione, mantenere un'area di lavoro di 1 metro libera nella parte anteriore e posteriore in modo che sia facilmente raggiungibile.

Spurgare l'aria dall'impianto idraulico:

- Aprire la valvola di rilascio ruotandola in senso antiorario e spurgare la valvola di sfiato dell'aria (fig. 09)
- Effettuare diversi pompaggi completi per eliminare l'aria nell'impianto.

## Funzionamento

**⚠ Caution** Assicurare la tavola nella posizione corretta e bloccarla saldamente con i 4 perni. (Fig.15)

- Per WP15, WP30P e WP50P. Chiudere la valvola di sfiato e la valvola di controllo, girandola in senso orario.

*Nota: La pompa a 2 velocità è impostata per un approccio veloce.*

Per WP20S, Chiudere la valvola di sfiato, girandola in senso orario.

*Nota: WP20S ha una pompa idraulica automatica a 2 velocità, dotata di una valvola automatica al posto della valvola di controllo.*

- Pompate la maniglia/il pedale fino a che la sella seghettata sia vicina al pezzo.
  - Allineare pezzo e pistone per assicurare la centratura del carico.
  - Per WP15, WP30P e WP50P. Chiudere la valvola di controllo, girandola in senso antiorario (posizione "lenta").
- Nota: La pompa a 2 velocità è impostata per una pressatura potente.*

**⚠ Caution** Attenzione: Quando si applica il carico (15 t, 30 t o 50 t), la valvola di controllo deve essere chiusa (posizione "lenta") per evitare danni ai componenti del sistema.

- Pompate la maniglia/il pedale per applicare il carico sul pezzo (vedere numerazione sul manometro).
- Quando il lavoro è stato eseguito, interrompere il pompaggio, rimuovere il carico dal pezzo ruotando la valvola di rilascio in senso antiorario in piccoli passi (deve girare con un angolo ridotto).
- Una volta che il pistone è completamente retracts, rimuovere il pezzo dalla tavola.

**⚠ WARNING** Il blocco a V deve essere utilizzato in coppia, non singolarmente!

**⚠ WARNING** Solo una persona può operare la pressa.

**⚠ WARNING** Assicurarsi che l'operatore indossi indumenti di protezione, guanti, casco di sicurezza, scarpe e protezioni auricolari durante il funzionamento.

**⚠ WARNING** Per evitare incidenti, essere sempre consapevoli dei lavori in corso sulla macchina. Occorre inoltre mantenere sempre la concentrazione sul lavoro da effettuare.

## Istruzioni per la manutenzione

**⚠ Caution** Non utilizzare un prodotto danneggiato o deformato. In caso di rumori anormali o vibrazioni, interrompere immediatamente l'uso, quindi ispezionare e chiedere l'assistenza del produttore. Si consiglia di far effettuare l'ispezione da un centro riparazioni autorizzato del produttore o fornitore.

**La principale causa di guasto negli utensili idraulici è lo sporco.**

- Mantenere il martinetto pulito e ben lubrificato per impedire che corpi estranei entrino nell'impianto. Se il martinetto è stato esposto a pioggia, neve, sabbia o terra, deve essere pulito prima dell'utilizzo.
- Conservare il martinetto, con i pistoni completamente rientrati, in una zona ben protetta dove non sia esposto a vapori corrosivi, polvere abrasiva o altri elementi dannosi.
- Controllare periodicamente le condizioni del prodotto.
- Conservare il prodotto in ambienti asciutti e privi di agenti corrosivi.
- I proprietari e/o gli operatori devono essere consapevoli che la riparazione di questa apparecchiatura può richiedere conoscenze e strutture specializzate. Si raccomanda un controllo annuale del prodotto da parte di un centro riparazioni autorizzato del produttore o del fornitore. Le eventuali parti difettose, decalcomanie, etichette e segnali di sicurezza vanno sostituiti con parti originali del produttore o del fornitore. Un elenco di centri di riparazione autorizzati è disponibile presso il produttore o il fornitore, si prega di rivolgersi a loro per l'assistenza.
- Qualsiasi prodotto che sembri essere in qualche modo danneggiato, usurato, o funzioni in modo anormale DEVE ESSERE RIMOSSO DAL SERVIZIO FINO ALLA RIPARAZIONE. Si raccomanda di far effettuare le riparazioni necessarie da un centro riparazioni autorizzato del produttore o del fornitore, se le riparazioni sono autorizzate dal produttore o dal fornitore.
- Vanno utilizzati solo accessori e/o adattatori forniti dal produttore.

## Risoluzione dei problemi

Guasto	Causa	Rimedio
La pompa è in moto, ma il pistone non funziona	1.Tubo dell'olio allentato, perdita dal pistone	1.controllando il collegamento delle tubazioni dell'olio, sostituire le guarnizioni
Quando si apre la valvola di rilascio, il pistone non torna in posizione	1.Il tubo dell'olio è allentato 2.Spazio pompa insufficiente 3.Il pistone non è operativo	1.controllando il collegamento delle tubazioni dell'olio, sostituire le guarnizioni 2.Aprire la valvola di scarico 3.Sostituire il pistone
Funzionamento manuale normale, ma il pistone non funziona	1.Valvola di rilascio non completamente chiusa 2.aria nell'impianto	1.Controllare la valvola di rilascio 2.Eliminare l'aria in modalità manuale
La slitta non può funzionare pienamente	1.L'olio non è sufficiente	1.Aggiungere olio
Perdita di olio	1.Guarnizioni rotte 2.Viti allentate	1.Sostituire le guarnizioni 2.Serrare le parti a vite

## DICHIARAZIONE DI CONFORMITÀ CE

La Società: **Rodcraft Customer Center Langemarckstr.35 bis 45141 Essen- Germany**  
 Dichiaro che il(i) prodotto(i): **WP15/WP20S/WP30/WP50** Serial Number: **00001 - 99999**

Tipo: **Pressa idraulica** Origine del prodotto: **Porcellana**

è (sono) in conformità con le esigenze previste dalla Direttiva sulla convergenza delle legislazioni degli Stati membri relative: - alle „Macchine“ **2006/42/EC (17/05/2006)**

norma(e) armonizzata(e) applicabile(i): **EN 693:2001+A1+A2**

Nome e funzione del dichiarante: **PASCAL ROUSSY** ( R&D Manager)



Luogo e Data: Saint-Herblain, **12/02/2019**

File tecnico disponibile dalla Sede Centrale europea Pascal Roussy, R&D manager LLC CP Technocenter 38, rue Bobby Sands - BP10273 44800 Saint Herblain - France

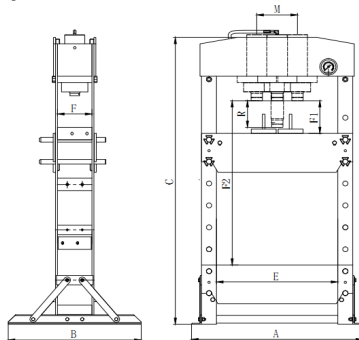
### Copyright 2019, Rodcraft

Tutti i diritti riservati. Qualsiasi voglia uso non autorizzato o copia del contenuto o di parte del contenuto è proibito. Questo vale in particolar modo per i marchi registrati, le descrizioni dei modelli, i numeri delle parti e i disegni. Si avvisa che l'utilizzo di parti originali non è coperto da garanzia o da responsabilità per danni causati da un prodotto difettoso.

Istruzioni originali

## Technische gegevens (zie afbeeldingen 1.)

Afmetingen		WP15	WP20S	WP30P	WP50P
<b>capaciteit</b>	[kg]	15 000	20 000	30 000	50 000
<b>A</b>	[mm]	700	740	795	1030
<b>B</b>	[mm]	540	700	700	800
<b>C</b>	[mm]	882	1772	1772	1830
<b>F</b>	[mm]	120	132	140	207
<b>E</b>	[mm]	500	510	535	730
<b>F1</b>	[mm]	157	185	151	68
<b>F2</b>	[mm]	457	1175	1031	1048
<b>R</b>	[mm]	160	186	160	200
<b>M</b>	[mm]	/	/	200	245
<b>oil</b>	[l]	0,6	0,95	1,1	2,5
<b>Gewicht</b>	[kg]	75,5	105	166,7	298
<b>max. druk</b>	[MPa]	61	69	58	62



Alle waarden zijn van toepassing op de datum van deze publicatie. Actuele informatie vindt u op [www.rodracraft.com](http://www.rodracraft.com).

## Machinetype

- Het beschreven materieel is bedoeld voor de productie van machines en montage van reserveonderdelen. Het wordt gebruikt om te persen, op maat te maken, assembleren, klinken van kleine onderdelen in het proces. Andere toepassingen zijn niet toegestaan. Alleen voor professioneel gebruik.
- Lees de instructies aandachtig door voordat u de machine start.

## Montage-instructie

### Zorg ervoor dat alle onderdelen bevestigd en vastgedraaid zijn.

- Bevestig het basisdeel en de steun aan de linker en rechter aansluitplaat. (Afb. 04)
- Monteer de nylon ring op de meterfitting, plaats de druktometer en draai deze vast. (Afb. 06)
- Opmerking: draai dit zo strak mogelijk vast, anders gaat het lekken. Bevestig de meterfitting aan de betreffende bovenste dwarsbalk en draai de bout vast.
- Monteer de pomp op het frame. Afb. 07 (WP15), afb. 09 (WP20S), afb. 11 (WP30P & WP50P).
- Steek de complete handgreep in de opening van de hefboomsteun.
- Gebruik de juiste hijsapparatuur voor het verplaatsen van de machine en volg de weergegeven instructies op (afb. 02).

**⚠ Caution** Het werkgebied van 1 m moet zowel voor als achter de machine vrijgehouden worden terwijl deze in bedrijf is, zodat deze altijd gemakkelijk toegankelijk is.

Lucht uit het hydraulische systeem laten ontsnappen:

- Open de afaatklep door deze linksom te draaien en laat de lucht uit de luchtaftapklep ontsnappen (afb. 09)
- Pomp verschillende volledige slagen om alle lucht uit het systeem te verwijderen.

## Bediening

**⚠ Caution** Zorg ervoor dat de tafel op de juiste positie staat en vergrendel de tafel stevig met 4 pennen. (Afb.15)

- Voor WP15, WP30P en WP50P, sluit het overdrukventiel en de regelklep door ze met de klok mee te verdraaien.  
Opmerking: De 2-snelheidspomp is geschakeld voor een snelle methode.
- Voor WP20S, sluit het overdrukventiel door deze met de klok mee te verdraaien.  
Opmerking: WP20S heeft een automatische hydraulische pomp met 2 snelheden, uitgerust met een automatisch ventiel in plaats van een regelklep.
- Pomp de hendel/voetpedaal tot de gekarteelde zadel het werkstuk nadert.
- Lijn het werkstuk en ram om gecentreerd belasten te garanderen.
- Voor WP15, WP30P en WP50P, sluit de regelklep door deze tegen de klok in te verdraaien (langzame stand).  
Opmerking: De 2-snelheidspomp is geschakeld voor krachtig persen.

**⚠ Caution** Opgelet: Bij het toepassen van de last (15 t, 30t of 50t) moet de regelklep zijn gesloten (langzame stand) om schade aan de systeemonderdelen te voorkomen.

- Pomp de hendel/voetpedaal om belasting op werkstuk toe te passen (zie nummering in manometer).
- Wanneer werk is gedaan, stop met pompen, verwijder langzaam en zorgvuldig de belasting van het werkstuk door het ontluchtingsventiel in kleine stappen linksom te draaien (met draaien met een kleine hoek).
- Zodra de ram volledig is teruggeschoven, verwijder het werkstuk uit de tafel.

**⚠ WARNING** Het V-blok moet per paar worden gebruikt, niet per stuk!

**⚠ WARNING** Slechts één persoon is toegestaan om de pers te bedienen.

**⚠ WARNING** Zorg ervoor dat de operator beschermende kleding, handschoenen, veiligheidshelm, schoenen en oorbeschermers tijdens het bedienen draagt.

**⚠ WARNING** Om ongevallen te voorkomen, wees altijd bewust van eventueel lopende werkzaamheden op de machine. Blijf ook altijd geconcentreerd op het werk dat moet worden gedaan.



## Onderhoudsinstructies

**⚠ Caution** Gebruik geen beschadigd/vervormd product. Als abnormaal lawaai of trilling optreedt, stop onmiddellijk het gebruik, inspecteer en vraag de fabrikant om hulp. Het wordt aanbevolen om deze inspectie door een hersteldienst van de fabrikant of leverancier uit te laten voeren.

### De belangrijkste oorzaak van storing in hydraulische units, is vuil.

- Houd de servicekrik schoon en goed gesmeerd om het binnendringen dat vreemde stoffen in het systeem te voorkomen. Als de krik is blootgesteld aan regen, sneeuw, zand of grind, moet het worden gereinigd voordat het wordt gebruikt.
- Bewaar de krik, met de zuigers volledig ingeschoven, in een goed beschermd ruimte waar het niet aan corrosieve dampen, schurende stof of andere schadelijke elementen zal worden blootgesteld.
- Controleer periodiek de toestand van het product.
- Berg het product in een droge en corrosievrije omgeving op.
- Eigenaren en/of gebruikers moeten zich er bewust van zijn dat reparatie van deze apparatuur gespecialiseerde kennis en faciliteiten kan vereisen. Het wordt aanbevolen om een jaarlijkse inspectie van het product door een geautoriseerde hersteldienst van de fabrikant of leverancier te laten uitvoeren en dat eventuele defecte onderdelen, stickers, of veiligheidsetiketten of aanwijzingen door gespecificeerde onderdelen van de fabrikant of leverancier worden vervangen. Een lijst van geautoriseerde hersteldiensten is verkrijgbaar bij de fabrikant of leverancier, bel ze voor hulp.
- Een product dat op enigerlei wijze beschadigd lijkt te zijn, versleten wordt bevonden, of abnormaal werkt **MAG NIET WORDEN GEBRUIKT TOTDAT HET GEREpareERD IS**. Het wordt aanbevolen dat noodzakelijke reparaties door een geautoriseerde hersteldienst van de fabrikant of leverancier worden uitgevoerd, indien reparaties door de fabrikant of leverancier worden toegestaan.
- Alleen hulpstukken en/of adapters geleverd door de fabrikant mogen worden gebruikt.

## Problemen oplossen

Storing	Oorzaak	Oplossing
De pomp werkt, terwijl de ram niet kan werken	1.De oliepijp is losgeraakt, de ram lekt	1.Controleer de aansluitingen van oliepijpen, vervang de oliekeerringen
Wanneer het ontluichtingsventiel wordt geopend, kan de ram niet naar de beginpositie terugkeren	1.De oliepijp is losgeraakt 2.Onvoldoende ruimte onder de pomp 3.De ram is ongeldig	1.Controleer de aansluitingen van oliepijpen 2.Open het ontluichtingsventiel 3.Vervang de ram
Bij bediening van de hendel van de pers, kan de ram niet werken	1.Het ontluichtingsventiel is niet volledig gesloten 2.Lucht in het systeem	1.Controleer het ontluichtingsventiel 2.Ontlucht volgens de handleiding
De ram kan niet volledig werken	1.De olie is niet genoeg	1.Voeg olie toe
Olie lekt	1.Afdichtingssets kapot 2.Schroefdelen losgeraakt	1.Vervang de afdichtingssets 2.Draai de schroefdelen vast

## E.G.-VERKLARING VAN OVEREENSTEMMING

De firma : **Rodcraft Customer Center Langemarckstr.35 bis 45141 Essen- Germany**  
 Verklaart hierbij dat het (de) produkt(en): **WP15/WP20S/WP30/WP50** Serial Number: **00001 - 99999**  
 Machinetype: **Hydraulische pers** Herkomst van het product: **China**  
 in overeenstemming is (zijn) met de vereisten van de richtlijn van de Raad inzake de onderlinge aanpassing van de wetgevingen van de lidstaten betreffende "machines" **2006/42/EC (17/05/2006)**  
 geldige geharmoniseerde norm(en) : **EN 693:2001+A1+A2**

Naam en Functie van de opsteller: **PASCAL ROUSSY** ( R&D Manager)



Plaats en datum: Saint-Herblain, **12/02/2019**

Technisch bestand is verkrijgbaar van het EU-hoofdkwartier. Pascal Roussy, R&D manager LLC CP Technocenter 38, rue Bobby Sands - BP10273 44800 Saint Herblain - France

### Copyright 2019, Rodcraft

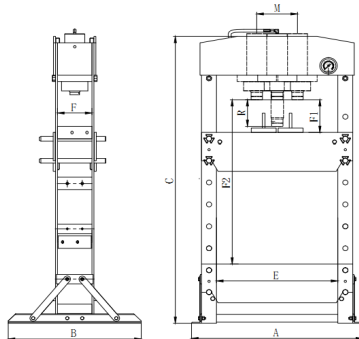
Alle rechten voorbehouden. Onbevoegd gebruik of kopiëren van de inhoud of een deel daarvan is verboden. Dit geldt in het bijzonder voor handelsmerken, modelbenamingen, onderdeelnummers en teken. Gebruik uitsluitend goedgekeurde onderdelen. Schade of storingen, veroorzaakt door het gebruik van niet-goedgekeurde onderdelen, worden niet door de

Originele instructies

Het ontwerp is gevalideerd volgens: ASME ASP-2014

## Технические характеристики (См. рисунки 1.)

Габаритные размеры		WP15	WP20S	WP30P	WP50P
<b>номинал</b>	[kg]	15 000	20 000	30 000	50 000
<b>A</b>	[mm]	700	740	795	1030
<b>B</b>	[mm]	540	700	700	800
<b>C</b>	[mm]	882	1772	1772	1830
<b>F</b>	[mm]	120	132	140	207
<b>E</b>	[mm]	500	510	535	730
<b>F1</b>	[mm]	157	185	151	68
<b>F2</b>	[mm]	457	1175	1031	1048
<b>R</b>	[mm]	160	186	160	200
<b>M</b>	[mm]	/	/	200	245
<b>oil</b>	[l]	0,6	0,95	1,1	2,5
<b>Вес</b>	[kg]	75,5	105	166,7	298
<b>макс. давление</b>	[MPa]	61	69	58	62



Все значения являются действительными на дату настоящей публикации. Для получения дополнительной информации, пожалуйста, посетите веб-сайт [www.cp.com](http://www.cp.com).

## Тип(ы) оборудования

- Рассмотренный механизм предназначен для машиностроения и монтажа запасных частей. Он применяется для выдавливания, подгонки, сборки и клепки небольших деталей в процессе Другое использование запрещено. Для профессионального применения.
- Пожалуйста, внимательно прочтите инструкцию перед запуском инструмента.

## Инструкции по установке

### Убедитесь, что все детали закреплены и затянуты.

- Соедините базовую секцию и опору с левой и правой соединительной пластиной. (Рис. 04)
- Вставьте нейлоновое кольцо в фитинг измерителя, затем установите манометр и прочно закрутите. (Рис. 06)
- Примечание: закрутите как можно прочнее, иначе возможна утечка. Прикрепите фитинг измерителя к подходящей верхней перекладине и закрутите болт.
- Прикрепите насос к раме. Рис. 07 (WP15), Рис. 09 (WP20S), Рис. 11 (WP30P & WP50P).
- Вставьте ручку в сборе в отверстие опоры рычага.
- Во время перемещения механизма убедитесь в применении подходящего подъемного оборудования и следуйте инструкциям, как указано. (Рис. 02).

**⚠ Caution** Рабочая область 1 м должна быть оставлена спереди и сзади механизма во время его эксплуатации, чтобы всегда оставался свободный доступ.

Прокачайте воздух в гидравлической системе:

- Откройте выпускной клапан поворотом против часовой стрелки и прокачайте клапан перепуска воздуха (рис. 09).
- Накачайте несколько полных тактов для полного удаления воздуха из системы.

## Работа

**⚠ Caution** Убедитесь, что стол в правильном положении и прочно закрепите его 4 штифтами. (рис.15)

- Для WP15, WP30P и WP50P: закройте выпускной и контрольный клапаны поворотом по часовой стрелке.

Примечание: 2-скоростной насос переключен на ускоренное приближение.

Для WP20S: закройте выпускной клапан поворотом по часовой стрелке.

Примечание: WP20S имеет автоматический 2-скоростной гидравлический насос, оснащенный вместо контрольного клапана автоматическим.

- Накачивайте ручной/ножной педалью до продвижения рифленого седла к обрабатываемой детали.
- Выворачивайте обрабатываемую деталь и плунжер для обеспечения центровки нагрузки.
- Для WP15, WP30P и WP50P: закройте контрольный клапан поворотом против часовой стрелки (положение «медленно»).

Примечание: 2-скоростной насос переключен на усиленное нажатие.

**⚠ Caution** Осторожно: При приложении нагрузки (15 т, 30 т или 50 т) контрольный клапан должен быть закрыт (положение «медленно»), во избежание повреждения частей системы.

- Накачивайте ручной/ножной педалью для приложения нагрузки к обрабатываемой детали (см. отсчет на манометре).
- Когда обработка завершена, остановите накачку, затем медленно и аккуратно снимите нагрузку с обрабатываемой детали за счет поворота с наибольшими перемещениями клапана сброса против часовой стрелки (необходим поворот на небольшой угол)
- После полного вытягивания плунжера снимите обрабатываемую деталь со стола.

**⚠ WARNING** В-блок должен использоваться парой, а не по одному!

**⚠ WARNING** Только одному человеку разрешено управлять прессом.

**⚠ WARNING** Убедитесь, что во время работы оператор надел защитный комбинезон, очки, каску, обувь и наушники.

**⚠ WARNING** Чтобы предотвратить инциденты, всегда отслеживайте текущие работы с механизмом. Также не отвлекайтесь от выполняемой работы.

## Инструкция по техническому обслуживанию

**⚠ Caution** Не пользуйтесь поврежденным/деформированным продуктом. При возникновении аномального шума или вибрации немедленно прекратите эксплуатацию, проведите осмотр и обратитесь за помощью к производителю. Рекомендуется проведение такого осмотра уполномоченным ремонтным подразделением производителя или поставщика.

**Единственной наиболее важной причиной неисправности гидравлических блоков является грязь.**

- Содержите сервисный домкрат в чистоте и хорошо смазывайте его для предотвращения проникновения внешних частиц в систему. Если домкрат подвергался воздействию дождя, влажности, пыли или песка, перед использованием необходима его очистка.
- Храните домкрат с полностью втянутыми поршнями в хорошо защищенном месте, где нет воздействия коррозионных паров, абразивной пыли или других опасных компонентов.
- Периодически проверяйте состояние продукта.
- Храните продукт в сухом помещении без условий для возникновения коррозии.
- Владельцы и/или операторы данного продукта должны знать, что ремонт этого оборудования может потребовать специальных знаний и инструментов. Рекомендуется ежегодный осмотр продукта уполномоченным ремонтным подразделением производителя или поставщика с заменой дефектных деталей, бирок и знаков/этикеток безопасности указанными производителем или поставщиком аналогами. Список уполномоченных ремонтных подразделений доступен у производителя или поставщика - пожалуйста, обратитесь к ним за помощью.
- Любой продукт, который кажется дефектным, оценивается изношенным или работает неправильно ДОЛЖЕН БЫТЬ СНЯТ С СЕРВИСНОГО ОБСЛУЖИВАНИЯ ДО ОКОНЧАНИЯ РЕМОНТА. Рекомендуется проведение ремонта уполномоченным ремонтным подразделением производителя или поставщика, если такой ремонт допускается производителем или поставщиком.
- Используйте только приспособления и/или адаптеры предоставленные производителем.

## Диагностика

Неисправность	Причина	Устранение
Насос работает, но плунжер не действует.	1. Утечка в ослабленной масляной трубке плунжера	1. Проверьте состояние соединения масляных трубок, замените средства герметизации масла
При открытом клапане сброса плунжер не возвращается в исходное состояние	1. Ослаблена масляная трубка 2. Недостаточно пространства в насосе 3. Плунжер поврежден	1. Проверьте состояние подключения масляных трубок 2. Откройте выходной клапан 3. Замените плунжер
При управлении ручкой пресса плунжер может не работать	1. Не полностью закрыт клапан сброса. 2. Воздух в системе	1. проверьте клапан сброса 2. Удалите воздух согласно руководству
Плунжер действует не полностью	1. Недостаточно масла	1. Добавьте масла
Утечка масла	1. Сломаны комплекты герметизации 2. Ослаблены винтовые части	1. Замените комплекты герметизации 2. Затяните винтовые части

## ДЕКЛАРАЦИЯ СООТВЕТСТВИЯ

Мы: **Rodcraft Customer Center Langemarckstr.35 bis 45141 Essen- Germany**  
 Заявляем, что продукция: **WP15/WP20S/WP30/WP50** Serial Number: **00001 - 99999**

Тип(ы) оборудования: **Гидравлический пресс** Происхождение продукта: **Китай**

соответствует требованиям директив Европейского Совета относительно законодательств стран-участниц по: „Машинному оборудованию“

**2006/42/EC (17/05/2006)**

применяемые согласованные нормы: **EN 693:2001+A1+A2**

Фамилия и должность составителя: **PASCAL ROUSSY** ( R&D Manager)



Место и дата: Saint-Herblain, **12/02/2019**

Технический документ доступен в главном офисе Европейского Союза. Pascal Roussy, R&D manager LLC CP Technocenter 38, rue Bobby Sands - BP10273 44800 Saint Herblain - France

### Copyright 2019, Rodcraft

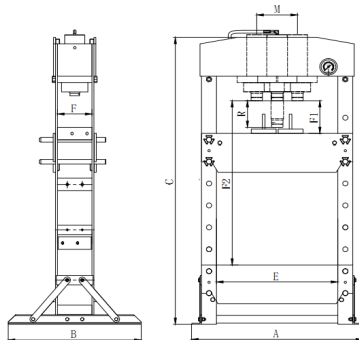
Все права защищены. Всякое несанкционированное использование или копирование всего или части настоящего документа запрещается. Этот запрет распространяется в частности на товарные знаки, обозначения моделей, каталожные номера и чертежи. Используйте только утвержденные детали. На любые повреждения или неисправности из-за применения неавторизованных деталей не распространяется действие гарантии или обязательства ответственности за продукцию.

Оригинальная инструкция по эксплуатации

Дизайн был утвержден в соответствии: ASME ASP-2014

## Tekniska data (Se figurerna 1.)

Mått		WP15	WP20S	WP30P	WP50P
<b>kapacitet</b>	[kg]	15 000	20 000	30 000	50 000
<b>A</b>	[mm]	700	740	795	1030
<b>B</b>	[mm]	540	700	700	800
<b>C</b>	[mm]	882	1772	1772	1830
<b>F</b>	[mm]	120	132	140	207
<b>E</b>	[mm]	500	510	535	730
<b>F1</b>	[mm]	157	185	151	68
<b>F2</b>	[mm]	457	1175	1031	1048
<b>R</b>	[mm]	160	186	160	200
<b>M</b>	[mm]	/	/	200	245
<b>oil</b>	[l]	0,6	0,95	1,1	2,5
<b>Vikt</b>	[kg]	75,5	105	166,7	298
<b>max. tryck</b>	[MPa]	61	69	58	62



Alla värden är aktuella vid denna publikations utgivningsdatum. För den senaste informationen, besök [www.roccratt.com](http://www.roccratt.com).

## Maskintyp

- Maskineriet som beskrivs är avsett för maskineriproduktion och montering av reservdelar. Det används för att pressa, forma till rätt storlek, montera och nita små detaljer i processen Ingen annan användning är tillåten. Endast för professionell användning.
- Läs instruktionerna noggrant innan du startar maskinen.

## Monteringsanvisningar

### Se till att alla delar har fästs och dragits åt ordentligt.

- Fäst baskonstruktionen och stödet till vänster och höger anslutningsplåt. (Fig. 04)
- Sätt nylonringen på mätarens anslutning och skruva sedan fast på tryckmätaren tills den sitter tätt. (Fig. 06)
- Observera: Vrid så hård som det går, annars kommer läckor att uppstå. Fäst mätarens anslutning på lämplig övre tvärbalk och skruva fast.
- Montera pumpen på ramen. Fig. 07 (WP15), Fig. 09 (WP20S), Fig. 11 (WP30P & WP50P).
- Sätt in hela handtaget i spakstödet öppning, Fig. 02.
- När maskinen flyttas är det viktigt att se till att lämpliga lyftanordningar används samt att tillgängliga instruktioner följs (Fig. 02).

**⚠ Caution** Ett arbetsområde på 1 m måste hållas fritt framför och bakom maskinen när den är i drift så den alltid kan komma åt enkelt.

För att tömma luft från hydraulsystemet:

- Öppna dumpventilen genom att vrida den moturs och töm ut luften (Fig. 09).
- Pumpa flera hela slag för att driva ut all luft ur systemet.

## Drift

**⚠ Caution** Se till att bordet är i rätt läge och lås bordet ordentligt med 4 stift. (pic.15)

- För WP15, WP30P och WP50P, stäng avlastningsventilen och styrventilen, genom att vrida den medurs.  
*Obs! Pumpen med två hastigheter kopplas om för att bli snabb.*
- För WP20S, stäng avlastningsventilen genom att vrida den medurs.  
*Obs! WP20S har en automatisk hydraulpump med två hastigheter, som är utrustad med en automatisk ventil i stället för en styrventil.*
- Pumpa handtaget/pedalen tills den räfflade sadeln närmar sig arbetsstycket.
- Rikta in arbetsstycket och hejaren för att säkerställa att belastningen är centrerad.
- För WP15, WP30P och WP50P, stäng styrventilen, genom att vrida den moturs (långsam position).  
*Obs! Pumpen med två hastigheter, kopplas om för att pressa med kraft.*

**⚠ Caution** Försiktighet : Vid belastning (15t, 30t eller 50t), måste styrventilen vara stängd (långsam position) för att undvika skador på systemdelar.

- Pumpa handtaget/pedalen för att belasta arbetsstycket (se numrering i tryckmätaren).
- När arbetet är slutfört, sluta pumpa, ta långsamt och försiktigt bort belastningen från arbetsstycket genom att vrida tömningsventilen moturs i små steg (du måste vrida med små vinklar)
- Ta bort arbetsstycket från bordet när hejaren är helt indragen.

**⚠ WARNING** V-blocken måste användas i par, inte enstaka!

**⚠ WARNING** Endast en person får använda pressen.

**⚠ WARNING** Se till att användaren använder skyddskläder, handskar, skyddshjälm, skyddsskor och hörselskydd under användningen.

**⚠ WARNING** För att undvika olyckor, var alltid medveten om pågående arbete på maskinen. Fokusera också på det arbete som ska utföras.

## Underhållsinstruktioner

**⚠ Caution** Använd inte produkten om den är skadad/deformerad. Om onormalt ljud eller vibrationer inträffar, sluta omedelbart använda utrustningen, inspektera och kontakta tillverkaren för hjälp. Vi rekommenderar att denna inspektion utförs av en reparationsverkstad som är auktoriserad av tillverkaren eller återförsäljaren.

**Den största orsaken till problem med hydraulenheter är smuts.**

- Håll domkraften ren och välsmord för att förhindra att främmande ämnen kommer in i systemet. Om domkraften har utsatts för regn, snö, sand eller smuts måste den rengöras innan den används.
- Förvara domkraften, med kolvarna helt indragna, på en väl skyddad plats där den inte utsätts för korrosiva ångor, repande smuts eller andra skadliga ämnen.
- Kontrollera produktens status regelbundet.
- Förvara produkten på en torr plats utan korrosion.
- Ägaren och/eller användaren ska vara medveten om att reparation av denna utrustning kan kräva speciella kunskaper och verktyg. Vi rekommenderar att en årlig inspektion av utrustningen utförs av en reparationsverkstad som är auktoriserad av tillverkaren eller återförsäljaren, och att alla skadade delar, dekaler, säkerhetsetiketter eller skyltar byts ut mot delar som specificerats av tillverkaren eller återförsäljaren. En lista över auktoriserade reparationsverkstäder finns tillgänglig hos tillverkaren eller återförsäljaren. Kontakta dem för hjälp.
- Alla produkter som verkar vara skadade på något sätt, är slitna eller fungerar onormalt SKA TAS UR DRIFT TILLS DE REPARERATS. Vi rekommenderar att alla nödvändiga reparationer utförs av en reparationsverkstad som är auktoriserad av tillverkaren eller återförsäljaren om tillverkaren eller återförsäljaren tillåter reparationer.
- Använd endast tillbehör och/eller adaptrar tillhandahållna av tillverkaren.

## Felsökning

Fel	Orsak	Åtgärd
Pumpen fungerar men hejaren fungerar inte	1.Oljeröret har lossnat, hejaren läcker	1.Kontroll av anslutning av oljerör, byt oljetätningar
När tömningsventilen öppnas kan hejaren inte återställas	1.Oljeröret har lossnat 2.Ingen tillräckligt med utrymme på pumpen 3.Hejaren har blivit oanvändbar	1.Kontroll av oljerörens anslutning 2.Öppna utsläppsventilen 3.Byt ut hejaren
Hejaren fungerar inte när pressens handtag används	1.Tömningsventilen inte helt stängd 2.luft i systemet	1.Kontrollera tömningsventilen 2.Rensa bort luft enligt manualen
Hejaren fungerar inte fullt ut	1.Inte tillräckligt med olja	1.Fyll på olja
Oljeläckage	1.Tätningssatsen är trasig 2.Iskruvade delar har lossnat	1.Byt ut tätningssatsen 2.Dra åt de iskruvade delarna

## EG-DEKLARATION OM ÖVERENSSTÄMMELSE

Vi : **Rodcraft Customer Center Langemarckstr.35 bis 45141 Essen- Germany**

Förklarar att maskinen: **WP15/WP20S/WP30/WP50** Serial Number: **00001 - 99999**

Maskintyp: **Hydraulpress** Produktens ursprung: **Kina**

överensstämmer med kraven i Ministerrådets direktiv om harmonisering av medlemsstaternas lagar rörande : "maskiner" **2006/42/EC**

**(17/05/2006)**

tillämpliga harmoniserade standarder: **EN 693:2001+A1+A2**

Utfärdarens namn och befattning: **PASCAL ROUSSY** ( R&D Manager)



Plats & datum: Saint-Herblain, **12/02/2019**

Teknisk fil tillgänglig från EU:s huvudkontor. Pascal Roussy, R&D manager LLC CP Technocenter 38, rue Bobby Sands - BP10273 44800 Saint Herblain - France

### Copyright 2019, Rodcraft

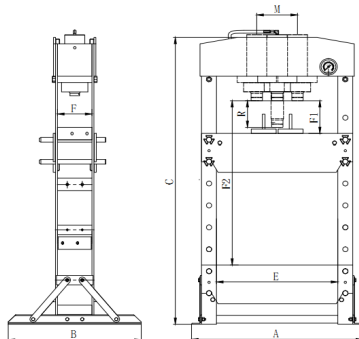
Alla rättigheter förbehålls. All icke auktoriserad användning eller kopiering av innehållet eller del därav är förbjudet. Detta gäller speciellt för varumärken, modellbenämningar, artikelnummer och ritningar. Använd endast auktoriserade delar. All skada eller felaktig funktion orsakat av användning av icke auktoriserade delar täcks ej av garanti eller produktansvarighet.

Originalinstruktioner

Designen har validerats enligt: ASME ASP-2014

## Tekniske Data (Se tal 1.)

Mål		WP15	WP20S	WP30P	WP50P
<b>kapacitet</b>	[kg]	15 000	20 000	30 000	50 000
<b>A</b>	[mm]	700	740	795	1030
<b>B</b>	[mm]	540	700	700	800
<b>C</b>	[mm]	882	1772	1772	1830
<b>F</b>	[mm]	120	132	140	207
<b>E</b>	[mm]	500	510	535	730
<b>F1</b>	[mm]	157	185	151	68
<b>F2</b>	[mm]	457	1175	1031	1048
<b>R</b>	[mm]	160	186	160	200
<b>M</b>	[mm]	/	/	200	245
<b>oil</b>	[l]	0,6	0,95	1,1	2,5
<b>Vægt</b>	[kg]	75,5	105	166,7	298
<b>maks. tryk</b>	[MPa]	61	69	58	62



Alle værdier er dags dato for denne publicering. For nyeste information besøg [www.rodcraft.com](http://www.rodcraft.com).

## Maskintype

- Det beskrevne maskineri er beregnet til maskinproduktion og samling af reservedele. Det bruges til at trykke, dimensionere, samle, fastnitte mindre dele i processen Ingen anden form for anvendelse er tilladt. Kun til professionel brug.
- Læs vejledningen omhyggeligt, før maskinen startes.

## Monteringsanvisning

### Sørg for, at alle dele er fastgjort og strammet.

- Fastgør basedelen og støtten til venstre og højre tilslutningsplade. (Fig. 04)
- Monter nylonringen på målebeslaget, sæt trykmåleren på og stram godt til. (Fig. 06)
- Bemærk: Stram så godt til som muligt, ellers vil der opstå lækage. Fastgør målebeslaget til den passende øvre tværbjælke og drejebolt.
- Monter pumpen på rammen. Fig. 07 (WP15), Fig. 09 (WP20S), Fig. 11 (WP30P & WP50P).
- Indsæt det samlede håndtag i håndtagsstøtteåbningen, fig. 02.
- Sørg for at bruge det rette løfteudstyr, og følg instruktionerne som vist i forbindelse med transport af maskinen (Fig. 02).

**⚠ Caution** Arbejdsområdet på 1 m skal holdes frit både foran og bag maskinen, mens den er i drift, så den altid er let tilgængelig.

Luk luften ud af det hydrauliske system:

- Åbn udløsningsventilen ved at dreje den mod uret, og luk luften ud af udløsningsventilen (Fig. 09)
- Pump flere gange for at fjerne al luft i systemet.

## Betjening

**⚠ Caution** Sikr at bordet er i en korrekt position, og lås bordet fast med 4 splitter. (Fig.15)

- For WP15, WP30P og WP50P: Luk udløsningsventilen og styreventilen ved at dreje den med uret.

*Bemærk: Den 2-hastigheds pumpe skiftes til en hurtig tilgang.*

For WP20S: Luk udløsningsventilen ved at dreje den med uret.

*Bemærk: WP20S har en automatisk 2-hastigheds hydraulikpumpe, der har en automatisk ventil i stedet for en styreventil.*

- Pump håndtaget/fodpedalen indtil den takkede sadel er nær arbejdsemnet.
- Juster arbejdsemne og pressehoved for at sikre centerbelastning.
- For WP15, WP30P og WP50P: Luk styreventilen ved at dreje den mod uret (langsom position).

*Bemærk: Den 2-hastigheds pumpe skiftes til en kraftig presning.*

**⚠ Caution** Forsigtig: Når lasten (15 t, 30 t eller 50 t) påføres, skal styreventilen være lukket (langsom position) for at undgå beskadigelse af systemdelene.

- Pump håndtag/fodpedal for at sætte tryk på arbejdsemnet (se værdien på manometeret).
- Når arbejdet er udført, stop med at pumpe håndtag/fodpedal, fjern langsomt og forsigtigt trykket fra arbejdsemnet ved at dreje bagskydeventilen i retning mod uret i små intervaller. (skal drejes i en lille vinkel)
- Fjern arbejdsemnet fra bordet når pressehovedet er helt tilbagetrukket.

**⚠ WARNING** V-blokken skal bruges ved par, ikke enkeltvis!

**⚠ WARNING** Kun én person må betjene pressen.

**⚠ WARNING** Kontroller at operatoren anvender beskyttelsesbeklædning, handsker, sikkerhedshjelm, sko og høreværn under betjeningen.

**⚠ WARNING** Vær altid opmærksom på igangværende arbejde med maskinen for at undgå ulykker. Vær også altid fokuseret på det igangværende arbejde.

## Vedligeholdelsesinstruktioner

**⚠ Caution** Beskadig/deformer ikke produktet. Hvis der opstår usædvanlig støj eller vibration, stop øjeblikkeligt brug. Inspicer dernæst og bed fabrikanten om hjælp. Det anbefales, at denne inspektion foretages på fabrikantens eller leverandørens autoriserede værksted.

**Den største enkelte årsag til fejl i hydrauliske enheder er snavs.**

- Hold værkstedsdonkraften ren og velsmurt for at forhindre at der kommer fremmedlegemer ind i systemet. Hvis donkraften har været udsat for regn, sne eller grus, skal den rengøres inden brug.
- Opbevar donkraften med stemplet helt tilbagetrukket på et godt beskyttet sted, hvor den ikke udsættes for ætsende dampe, slibende støv eller andre skadelige elementer.
- Kontroller produktets tilstand regelmæssigt.
- Opmagasiner produktet i tørre og korrosionsfrie omgivelser.
- Ejere og/eller operatører bør være opmærksom på, at reparation af dette udstyr kan kræve specialiseret viden og faciliteter. Det anbefales at lade fabrikantens eller leverandørens autoriserede værksted foretage et årligt eftersyn og udskifte defekte dele, skilte eller sikkerhedsmærkater med fabrikantens eller leverandørens specificerede dele. Fabrikant eller leverandør har en liste over autoriserede serviceværksteder. Ring til dem for hjælp.
- Et hvert produkt der, på nogen som helst måde, ser ud til at være beskadiget, ser slidt ud, eller som ikke fungerer normalt, SKAL TAGES UD AF DRIFT INDTIL DET ER REPARERET. Det anbefales, at nødvendige reparationer udføres af fabrikantens eller leverandørens autoriserede værksted, hvis reparation tillades af fabrikant eller leverandør.
- Brug kun tilbehør og / eller adaptere leveret af fabrikanten.

## Fejlfinding

Fejl	Årsag	Udbedning
Pumpen virker men pressehovedet kan ikke arbejde	1.Olierøret er løsnet pressehovedet lækker	1.Tjek olierørens tilslutninger, udskift pakninger
Pressehovedet vil ikke nulstille, når bagskydeventilen åbnes	1.Olierøret er løsnet 2.Ikke nok rum omkring pumpe 3.Pressehovedet er ødelagt	1.Tjek olierørens tilslutninger 2.Åbn sænkeventil 3.Udskift pressehoved
Ved betjening af pressens håndtag, kan pressehovedet ikke arbejde	1.Bagskydeventilen er ikke helt lukket 2.luft i systemet	1.kontroller bagskydeventilen 2.Udrens luft i henhold til manualen
Pressehovedet kan ikke arbejde fuldt ud	1.Der er ikke nok olie	1.Hæld olie på
Olielækage	1.Pakningssæt ødelagt 2.Skruedelet løsnet	1.Udskift pakningssæt 2.Stram skruedelen

## EF OVERENSSTEMMELSESERKLÆRING

Vi: **Rodcraft Customer Center Langemarckstr.35 bis 45141 Essen- Germany**  
 erklærer at produktet/produktene: **WP15/WP20S/WP30/WP50** Serial Number: **00001 - 99999**

Maskintype: **Hydraulisk tryk** Produktets oprindelse: **Kina**  
 er i overensstemmelse med kravene i Rådets Direktiv vedr. tilnærmelse mellem medlemslandenes love for: „Maskiner“ **2006/42/EC (17/05/2006)**  
 gældende harmoniserede standard(er): **EN 693:2001+A1+A2**

Udstederens navn og stilling: **PASCAL ROUSSY** ( R&D Manager)



Sted & Dato: Saint-Herblain, **12/02/2019**

Teknisk fil er tilgængelig fra Eu's hovedkvarter Pascal Roussy, R&D manager LLC CP Technocenter 38, rue Bobby Sands - BP10273 44800 Saint Herblain - France

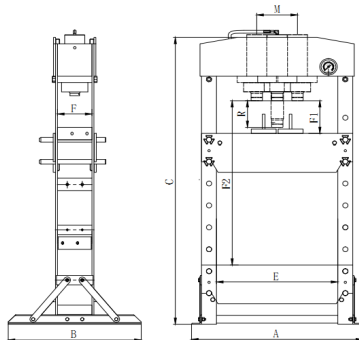
### Copyright 2019, Rodcraft

Alle rettigheder forbeholdes. Al uautoriseret brug eller kopiering af indholdet eller dele deraf er forbudt. Dette gælder specielt varemærker, modelangivelser, reservedelsnumre og tegninger. Brug kun autoriserede reservedele. Skade eller funktionsfejl, som er forårsaget af anvendelse af uautoriserede dele, er ikke dækket af nogen garanti eller produktansvar.

Oprindelige anvisninger

## Tekniske data (Se tall 1.)

Dimensjon		WP15	WP20S	WP30P	WP50P
<b>kapasitet</b>	[kg]	15 000	20 000	30 000	50 000
<b>A</b>	[mm]	700	740	795	1030
<b>B</b>	[mm]	540	700	700	800
<b>C</b>	[mm]	882	1772	1772	1830
<b>F</b>	[mm]	120	132	140	207
<b>E</b>	[mm]	500	510	535	730
<b>F1</b>	[mm]	157	185	151	68
<b>F2</b>	[mm]	457	1175	1031	1048
<b>R</b>	[mm]	160	186	160	200
<b>M</b>	[mm]	/	/	200	245
<b>oil</b>	[l]	0,6	0,95	1,1	2,5
<b>Vekt</b>	[kg]	75,5	105	166,7	298
<b>maks. trykk</b>	[MPa]	61	69	58	62



Alle verdier er gyldige på publiseringstidspunktet. Du finner den seneste oppdaterte informasjonen på [rodratt.com](http://rodratt.com).

## Maskintype

- Maskinen beskrevet er beregnet for maskinproduksjon og montering av reservedeler. Brukes til å presse, tilpasse, montere, holde fast smådeler underveis Bare for profesjonell bruk.
- Vennligst les bruksanvisningen nøye før du starter maskinen.

## Monteringsanvisninger

### Påse at alle deler er festet og strammet.

- Fest basedelen og støtten til venstre og høyre festeplate. (Fig. 04)
- Monter nylonringen til målerstykket, deretter sett på trykkmåleren og stram godt. (Fig. 06)
- Merknad: stram så godt som mulig, ellers vil en lekkasje oppstå. Fest målerstykket til den behøvrige øvre tverrbjelken og vri bolten.
- Monter pumpen til rammen. Fig. 07 (WP15), Fig. 09 (WP20S), Fig. 11 (WP30P & WP50P).
- Sett inn hele håndtaket i åpningen i håndtaksstøtten.
- Under flytting av maskinen, påse at du bruker riktig løfteutstyr og følg instruksjonene som vist (Fig. 02).

**⚠ Caution** Arbeidsområdet på 1 m må holdes fritt både foran og bak maskinen mens den er i drift slik at den alltid er lett tilgjengelig.

Tøm luft fra det hydrauliske systemet:

- Åpne utløsningsventilen ved å dreie mot klokken og tøm luften (Fig. 09)
- Pump flere komplette stokes for å eliminere luft i systemet.

## Drift

**⚠ Caution** Sett platen i korrekt posisjon og lås platen godt med 4 pinner. (Fig.15)

- For WP15, WP30P og WP50P, lukk utslippsventilen og kontrollventilen ved å dreie den med klokka.

*Merke: Pumpen med 2 hastigheter byttes for hurtig håndtering.*

For WP20S, lukk utslippsventilen ved å dreie den med klokka.

*Merke: WP20S har en automatisk hydraulikkpumpe med 2 hastigheter, utstyrt med en automatisk ventil i stedet for en kontrollventil.*

- Pump håndtak/fotpedal til tagget salstykke er nær arbeidsstykke.
- Juster arbeidsstykke og ramme for å sikre sentral lasting.
- For WP15, WP30P og WP50P, lukk kontrollventilen ved å dreie den mot klokka (langsom posisjon).

*Merke: Pumpen med 2 hastigheter byttes for en kraftig pressing.*

**⚠ Caution** Forsiktig: Ved påføring av last (15 t, 30 t eller 50 t) må kontrollventilen være lukket (langsom posisjon) for å unngå skade på systemdelene.

- Pump håndtak/fotpedal for å legge last på arbeidsstykket (se telling på manometer).
- Når arbeid er ferdig, stopp pumping og fjern sakte og forsiktig last fra arbeidsstykket ved å vri utløsningsventilen mot klokken i små trinn. (må vis med liten vinkel)
- Når rammen er trukket helt inn, fjern arbeidsstykket fra platen.

**⚠ WARNING** V-blokken må brukes i par, ikke enkeltvis!

**⚠ WARNING** Bare én person har lov til å operere pressen.

**⚠ WARNING** Pass på at operatøren bruker verneklær, hansker, vernehjelm, verneskjorte og hørselsvern under drift.

**⚠ WARNING** For å unngå ulykker, vær alltid klar over pågående arbeid på maskinen. Ha også alltid fokus på jobben som skal gjøres.



## Vedlikeholdsinstruksjoner

**⚠ Caution** Ikke bruk skadet/deformert produkt. Oppstår unormal støy eller vibrasjoner, stans bruk umiddelbart, inspiser og be produsenten om hjelp. Det anbefales at denne inspeksjonen gjøres av produsentens eller leverandørens autoriserte verksted.

**Den vanligste enkeltårsak til feil i hydrauliske enheter er smuss.**

- Hold servicejekk ren og godt smurt for å forhindre at fremmedlegemer kommer inn i systemet. Hvis jekken har vært utsatt for regn, snø, sand eller grus, må den rengjøres før den brukes.
- Oppbevar jekken med stemplene trukket helt inn på et godt beskyttet område der den ikke blir utsatt for etsende damp, slipestøv eller andre skadelige elementer.
- Kontroller periodisk produktets tilstand.
- Lagre produktet i et tørt og ikke-korroderende miljø.
- Eiere og/eller operatører må være oppmerksomme på at reparasjon av dette utstyret kan kreve spesialiserte kunnskaper og fasiliteter. Det anbefales at årlig inspeksjon av produktet gjøres av produsentens eller leverandørens autoriserte verksted, og at eventuelle defekte deler, klistremerker, sikkerhetsmerker eller -skilt byttes ut med produsentens eller leverandørens spesifiserte deler. En liste over godkjente reparasjonsfasiliteter er tilgjengelig fra produsenten eller leverandøren, ring for hjelp.
- Ethvert produkt som ser ut til å være skadet, er slitt eller opererer unormalt SKAL TAS UT AV TJENESTE INNTIL DET ER REPARERT. Det anbefales at nødvendige reparasjoner utføres på produsentens eller leverandørens autoriserte verksted hvis reparasjon er tillatt av produsent eller leverandør.
- Bare tilbehør og/eller adaptore levert av produsenten skal benyttes.

## Feilsøking

Feil	Årsak	Løsning
Pumpen fungerer, mens rammen ikke fungerer	1. Oljerøret løsnet, rammen lekker	1. Sjekk tilkoblingssituasjonen til oljerørene, skift ut oljetetningene
Når utløsningsventilen er åpen kan ikke rammen gå tilbake	1. Oljerøret løsnet 2. Ikke nok plass på pumpen 3. Rammen er ikke i orden	1. Sjekk tilkoblingssituasjonen til oljerørene 2. Åpne eksosventilen 3. Skift ut rammen
Når håndtaket på pressenbetjenes, fungerer ikke rammen	1. Utløsningsventilen ikke helt lukket 2. Luft i systemet	1. sjekk utløsningsventilen 2. Fjern luften i henhold til manualen
Rammen fungerer ikke 100 %	1. Ikke nok olje	1. Fyll olje
Lekker olje	1. Tetningsdeler ødelagt 2. Skruedeler løsnet	1. Skift ut tetningssettene 2. Stram skruedelene

## EF ERKLÆRING OM OVERENSSTEMMELSE

Vi: **Rodcraft Customer Center Langemarckstr.35 bis 45141 Essen- Germany**  
Erklærer at produktet/produktene: **WP15/WP20S/WP30/WP50** Serial Number: **00001 - 99999**

Maskintype: **Hydraulikktrykk** Produktets opprinnelse: **Kina**  
er i overensstemmelse med kravene i direktiver vedr. tilnærmelse mellom medlemslandenes lover for: «Maskiner» **2006/42/EC (17/05/2006)**  
Harmoniserende standarder som er anvendt: **EN 693:2001+A1+A2**

Utsteders navn og stilling: **PASCAL ROUSSY** ( R&D Manager)



Sted og dato: Saint-Herblain, **12/02/2019**

Teknisk fil er tilgjengelig fra EU-hovedkontoret. Pascal Roussy, R&D manager LLC CP Technocenter 38, rue Bobby Sands - BP10273 44800 Saint Herblain - France

### Copyright 2019, Rodcraft

Med enerett. Uautorisert bruk eller ettertrykk av innholdet eller deler av dette, er forbudt. Dette gjelder særlig varemerker, modellbetegnelser, delenumre og tegninger. Bruk bare originaldeler. Skade eller funksjonsfeil forårsaket av at det er brukt uoriginale deler dekkes ikke av garantien eller Chicago Pneumatics produktansvar.

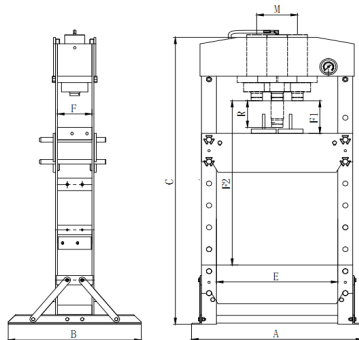
Opprinnelige instruksjoner

Utformingen er validert i henhold: ASME ASP-2014



## Tekniset tiedot (Katso kuvia 1.)

Ulkomitat		WP15	WP20S	WP30P	WP50P
<b>kapasiteetti</b>	[kg]	15 000	20 000	30 000	50 000
<b>A</b>	[mm]	700	740	795	1030
<b>B</b>	[mm]	540	700	700	800
<b>C</b>	[mm]	882	1772	1772	1830
<b>F</b>	[mm]	120	132	140	207
<b>E</b>	[mm]	500	510	535	730
<b>F1</b>	[mm]	157	185	151	68
<b>F2</b>	[mm]	457	1175	1031	1048
<b>R</b>	[mm]	160	186	160	200
<b>M</b>	[mm]	/	/	200	245
<b>oil</b>	[l]	0,6	0,95	1,1	2,5
<b>Paino</b>	[kg]	75,5	105	166,7	298
<b>suurin paine</b>	[MPa]	61	69	58	62



Kaikki arvot ovat voimassa tämän julkaisun päivämääränä. Katso uusimmat tiedot osoitteesta [www.rodracraft.com](http://www.rodracraft.com).

## Koneen tyyppi (tyypit)

- Tässä kuvattu kone on tarkoitettu koneiden valmistukseen ja varaosien asentamiseen. Sitä käytetään prässäämään, liittämään, kokoamaan ja niittaamaan pieniä osia prosessissa. Käyttö muuhun tarkoitukseen on kielletty. Vain ammattikäyttöön.
- Lue ohjeet huolellisesti ennen koneen käynnistämistä.

## Asennusohje

### Varmista, että kaikki osat kiinnitetään ja kiristetään.

- Kiinnitä jalusta ja tuki liitoslevyyn vasemmalle ja oikealle. (Kuva 04)
- Aseta mittarin sovitimen nylonrenkas paikalleen ja aseta sitten painemittari paikalleen ja kierrä se tiukkaan. (Kuva 06)
- Huomaa: kierrä mittari mahdollisimman tiukkaan, jotta se ei vuoda. Kiinnitä mittarin sovitin sopivaan ylempään poikkipalkkiin ja käännä pulttia.
- Asenna pumppu runkoon. Kuva 07 (WP15), Kuva 09 (WP20S), Kuva 11 (WP30P & WP50P)
- Aseta kahva kokonaan viivun tuen aukkoon.
- Liikuttaessasi konetta käytä asianmukaista nostokalustoa ja noudata ohjeita kuvan mukaisesti. (Kuva 02)

**⚠ Caution** Koneen eteen ja taakse pitää käytön aikana jättää 1 m vapaa työalue, jotta koneen luokse on aina helppo päästä.

Poista ilma hydrauliijärjestelmästä:

- Avaa vapautusventtiili kääntämällä sitä vastapäivään ja tyhjennä ilmanpoistventtiili. (Kuva 09)
- Poista kaikki ilma pumppaamalla useita kertoja.

## Käyttö

**⚠ Caution** Varmista, että pöytä on oikeassa asennossa ja lukitse se tiukasti paikalleen 4:llä tapilla. (Kuva15)

- WP15:n, WP30P:n ja WP50P:n kohdalla sulje päästö- ja säätöventtiili kääntämällä myötäpäivään.
- Huomautus!* Kaksinopeuspumppu kytketty lähestymään nopeasti.
- WP20S:n kohdalla sulje päästöventtiili kääntämällä sitä myötäpäivään.
- Huomautus!* WP20S:ssä on automaattinen kaksinopeuksinen hydraulpumppu, jossa on automaattiventtiili säätöventtiilin sijasta.
- Pumppaa kahvaa/poljinta, kunnes hammastettu kannatin lähestyy työkappaletta.
- Kohdista työkappale ja junta, jotta ne keskiytyvät.
- WP15:n, WP30P:n ja WP50P:n kohdalla sulje säätöventtiili kääntämällä vastapäivään (hidas asento).
- Huomautus!* Kaksinopeuspumppu kytketty puristamaan voimakkaasti.

**⚠ Caution** Huomautus! Kuormitettaessa (15 t, 30 t tai 50 t) säätöventtiilin täytyy olla suljettu (hidas asento), jotta järjestelmän osat eivät vahingoitu.

- Kuormita työkappaletta pumppaamalla kahvaa/poljinta (katso painemittarin lukemaa).
- Kun työ on valmis, lopeta pumppaaminen ja vapauta työkappaleen kuorma hitaasti ja varovasti kääntämällä vapautusventtiiliä vastapäivään (pienessä kulmassa).
- Kun junta on vetäytynyt kokonaan, irrota työkappale pöydästä.

**⚠ WARNING** V-tukea pitää käyttää pareittain, ei kappaleittain!

**⚠ WARNING** Paininta saa käyttää vain yksi henkilö.

**⚠ WARNING** Varmista, että käyttäjällä on yllään suojavarusteet, suojakäsineet, kypärä, turvakengät ja kuulosuojaimet.

**⚠ WARNING** Onnettomuuksien välttämiseksi selvitä aina, onko koneella käynnissä töitä. Keskeytä myös aina tekemäsi työhön.



## Huolto-ohjeet

**⚠ Caution** Älä käytä tuotetta, jos se on vahingoittunut tai vääntynyt. Jos epänormaalia melua tai äärintä esiintyy, lopeta käyttö välittömästi, selvitä asia ja pyydä valmistajalta ohjeita. On suositeltavaa antaa tarkastus valmistajan tai toimittajan valtuuttaman korjaamon tehtäväksi.

### Suurin yksittäinen hydraulisten laitteiden vikojen aiheuttaja on liika.

- Pidä nostolaite puhtaana ja hyvin voideltuna, jotta vieraita aineita ei pääse järjestelmän sisään. Jos nostolaite on altistunut sateelle, lumelle, hiekalle tai soralle, se pitää puhdistaa ennen käyttöä.
- Säilytä nostolaitetta männät kokonaan sisään vedettyinä hyvin suojatulla alueella, jossa se ei altistu syövyttävälle höyryille, hankaavalle pölylle tai muille haitallisille aineille.
- Tarkista tuotteen kunto säännöllisesti.
- Säilytä tuote kuivassa ympäristössä, joka ei synnytä korroosiota.
- Omistajien ja/tai käyttäjien pitää huomioida, että laitteiston korjaamiseen saatetaan vaatia erityisosaamista ja työkaluja. On suositeltavaa, että valmistajan tai toimittajan valtuuttama korjaamo tekee tuotteelle vuosittaisen tarkastuksen, ja että kaikki vialliset osat, tarrat, turvamerkinntä tai kyllit korvataan valmistajan tai toimittajan määräämillä varaosilla. Luettelo valtuutetuista korjaamoista on saatavana valmistajalta tai toimittajalta; saat lisäohjeita ottamalla heihin yhteyttä puhelimitse.
- Tuote, joka näyttää vialliselta tai jonka havaitaan olevan kulunut tai toimivan epänormaalisti, PITÄÄ POISTAA KÄYTÖSTÄ, KUNNES SE ON KORJATTU. Jos valmistaja tai toimittaja sallii tuotteen korjaamisen, on suositeltavaa, että korjaus annetaan valmistajan tai toimittajan valtuuttaman korjaamon tehtäväksi.
- Vain valmistajan toimittamia lisälaitteita ja/tai sovitimia saa käyttää.

## Vianetsintä

Vika	Syy	Korjaus
Pumppu toimii, mutta junta ei liiku	1. Juntan öljyputki on löysällä tai vuotaa	1. Tarkista öljyputkien liitokset, vaihda öljytiivisteet
Kun vapautusventtiili avataan, junta ei palaudu alkutilaan	1. Öljyputki on löysällä 2. Pumpun tila ei riitä 3. Junta on viallinen	1. Öljyputkien liitosten tarkistus 2. Avaa poistoveniili 3. Vaihda junta
Junta ei liiku kahvaa painettaessa	1. Vapautusventtiili ei ole suljettu täysin 2. Järjestelmässä on ilmaa	1. tarkista vapautusventtiili 2. Ilmaa järjestelmä ohjekirjan mukaan
Junta ei liiku täysin	1. Öljy ei riitä	1. Lisää öljyä
Öljyä vuotaa	1. Tiivisteet rikkoutuneet 2. Ruuvit löysällä	1. Vaihda tiivisteet 2. Kiristä ruuvit

## ILMOITUS YHDENMUKAISUUDESTA EY

Me: **Rodcraft Customer Center Langemarckstr.35 bis 45141 Essen- Germany**  
 Vakuutamme, että tuote (tai tuotteet): **WP15/WP20S/WP30/WP50** Serial Number: **00001 - 99999**

Koneen tyyppi (tyypit): **Hydrauliikan paine** Tuotteen alkuperä: **Kiina**  
 noudattaa neuvoston direktiivejä ja jäsenmaiden lainsäädäntöä koskien koneita. **2006/42/EC (17/05/2006)**  
 sovellettavat harmonisoidut standardit: **EN 693:2001+A1+A2**

Julkaisijan nimi ja asema: **PASCAL ROUSSY** ( R&D Manager)

Paikka ja aika: Saint-Herblain, **12/02/2019**

Tekniset tiedostot ovat saatavana EU-alueen pääkonttorista. Pascal Roussy, R&D manager LLC CP Technocenter 38, rue Bobby Sands - BP10273  
 44800 Saint Herblain - France

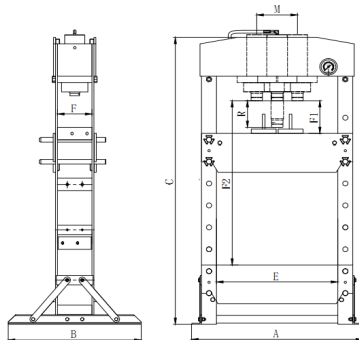
### Copyright 2019, Rodcraft

Kaikki oikeudet pidätetään. Sisällön luvaton käyttö tai kopiointi kokonaan tai osittain on kielletty. Tämä koskee erityisesti tavaramerkkejä, mallinimikkeitä, osanumeroita ja piirustuksia. Käytä vain alkuperäisiä varaosia. Takuu tai tuotevastuu ei kata vahinkoja, jotka ovat syntyneet käytettäessä muita kuin alkuperäisiä varaosia.

Alkuperäiset ohjeet

## Dados Técnicos (Ver figuras 1.)

Dimensões		WP15	WP20S	WP30P	WP50P
<b>capacidade</b>	[kg]	15 000	20 000	30 000	50 000
<b>A</b>	[mm]	700	740	795	1030
<b>B</b>	[mm]	540	700	700	800
<b>C</b>	[mm]	882	1772	1772	1830
<b>F</b>	[mm]	120	132	140	207
<b>E</b>	[mm]	500	510	535	730
<b>F1</b>	[mm]	157	185	151	68
<b>F2</b>	[mm]	457	1175	1031	1048
<b>R</b>	[mm]	160	186	160	200
<b>M</b>	[mm]	/	/	200	245
<b>oil</b>	[l]	0,6	0,95	1,1	2,5
<b>Peso</b>	[kg]	75,5	105	166,7	298
<b>pressão máx.</b>	[MPa]	61	69	58	62



Todos os valores são atuais até à data desta publicação. Para informação mais recente, visite [www.rodcratt.com](http://www.rodcratt.com).

## Tipo(s) de máquina

- A maquinaria descrita destina-se às peças sobressalentes de montagem e produção de máquinas. É usada para pressionar, medir, montar e rebitar pequenas peças em curso Não é permitida qualquer outra utilização. Apenas para uso profissional.
- Por favor, leia atentamente as instruções antes de iniciar a máquina.

## Instruções de montagem

### As peças devem estar presas e apertadas.

- Fixe o perfil e o suporte da base à chapa de conexão à esquerda e à direita. (Fig. 04)
- Monte o anel de náilon ao acessório do manómetro e em seguida coloque o manómetro e aperte torcendo. (Fig. 06)
- Nota: torça, apertando o máximo possível; do contrário, ocorrerá vazamento. Fixe o acessório do manómetro à viga transversal superior adequada e torça o parafuso.
- Monte a bomba à estrutura. Fig. 07 (WP15), Fig. 09 (WP20S), Fig. 11 (WP30P e WP50P).
- Insira toda a empunhadura na abertura do suporte da alavanca, Fig. 02.
- Durante a movimentação da máquina, utilize o equipamento de içamento adequado e siga as instruções, como mostra a (Fig. 02).

**⚠ Caution** A área de trabalho de 1m deve ser mantida liberada tanto na frente quanto atrás da máquina enquanto esta estiver funcionando, de forma o acesso seja sempre fácil.

Realize a purga de ar do sistema hidráulico:

- Abra a válvula de alívio girando-a no sentido anti-horário e realize a purga da válvula de sangria de ar (Fig. 09)
- Bombeie vários cursos completos para eliminar todo o ar no interior do sistema.

## Funcionamento

**⚠ Caution** Certifique-se de que a mesa está na posição adequada e fixe-a firmemente com 4 pinos. (Fig.15)

- Para WP15, WP30P e WP50P, feche a válvula de alívio e a válvula de controle, girando-as no sentido horário.
- Nota: A bomba de duas velocidades é comutada para uma abordagem rápida.
- Para WP20S, feche a válvula de alívio, girando-a no sentido horário.
- Nota: WP20S tem uma bomba hidráulica automática de duas velocidades, equipada com uma válvula automática, em vez de uma válvula de controle.
- Bombeie o manipulador/pedal até a sela serrilhada ficar próxima da peça de trabalho.
- Alinhe a peça de trabalho e o ariete para garantir que a carga fica centrada.
- Para WP15, WP30P e WP50P, feche a válvula de controle, girando-a no sentido anti-horário (posição lenta).
- Nota: A bomba de duas velocidades é comutada para uma pressão forte.

**⚠ Caution** Cuidado: Ao aplicar a carga (15 t, 30 t ou 50 t), feche a válvula de controle (posição lenta) para evitar danos às peças do sistema.

- Bombeie o manipulador/pedal para aplicar carga na peça de trabalho (consulte a numeração no medidor de pressão).
- Quando o trabalho estiver concluído, pare de bombear e, lenta e cuidadosamente, remova a carga da peça de trabalho rodando a válvula de alívio no sentido contrário ao dos ponteiros do relógio, em pequenos movimentos. (tem de rodar com o ângulo pequeno)
- Assim que o ariete estiver totalmente retraído, remova a peça de trabalho da mesa.

**⚠ WARNING** O bloco-V tem de ser usado aos pares e não às peças!

**⚠ WARNING** Só uma pessoa pode pressionar.

**⚠ WARNING** Certifique-se de que o operador usa vestuário de protecção, luvas, capacete de segurança, sapatos e protectores de ouvidos durante a operação.

**⚠ WARNING** Para evitar acidentes, tenha sempre conhecimento de todos os trabalhos em curso na máquina. Além disso, concentre-se sempre no trabalho a fazer.

## Instruções de manutenção

**⚠ Caution** Não utilize o produto danificado/deformado. Se ocorrer ruído ou vibração anómalos, pare a utilização imediatamente, em seguida, inspeccione e peça ajuda ao fabricante. Recomendamos que essa inspeção seja feita por uma instalação de reparação autorizada pelo fabricante ou fornecedor.

**A única maior causa de falha nas unidades hidráulicas é a sujidade.**

- Mantenha o macaco de serviço limpo e bem lubrificado para evitar a entrada de matérias estranhas no sistema. Se o macaco tiver sido exposto à chuva, neve, areia ou cascalho, terá de ser limpo antes de ser usado.
- Guarde o macaco, com os pistões totalmente retraídos, numa área bem protegida, onde não fique exposto a vapores corrosivos, pó abrasivo ou quaisquer outros elementos prejudiciais.
- Verifique periodicamente a condição do produto.
- Guarde o produto num ambiente seco e não corrosivo.
- Os proprietários e/ou utilizadores devem estar conscientes de que a reparação deste equipamento pode exigir instalações e conhecimentos especializados. Recomendamos que seja efectuada uma inspeção anual do produto por uma instalação de reparação autorizada pelo fabricante ou fornecedor e que quaisquer peças defeituosas, autocolantes ou rótulos de segurança ou sinais sejam substituídos por peças específicas do fabricante ou fornecedor. Está disponível uma lista de instalações de reparação autorizadas pelo fabricante ou fornecedor, por favor, peça-lhes ajuda.
- Qualquer produto que pareça estar danificado de qualquer maneira, se considere estar desgastado, ou funcione de forma anómala DEVE SER RETIRADO DO SERVIÇO ATÉ SER REPARADO. Recomenda-se que as reparações necessárias sejam feitas por uma instalação de reparação autorizada pelo fabricante ou fornecedor se as reparações forem permitidas pelo fabricante ou fornecedor.
- Só devem ser utilizados acessórios e/ou adaptadores fornecidos pelo fabricante.

## Resolução de Problemas

Falha	Causa	Solução
A bomba está a funcionar, mas o arinete não	1.O tubo de óleo está solto e o arinete tem uma fuga	1.Verifique a ligação dos tubos de óleo e substitua os vedações de óleo
Ao abrir a válvula de alívio não é possível reajustar o arinete	1.O tubo de óleo está solto 2.Espaço insuficiente na bomba 3.O arinete ficou inválido	1.Verifique a ligação dos tubos de óleo 2.Abra a válvula de exaustão 3.Substitua o arinete
Durante o funcionamento do manipulo de pressão o arinete não funciona	1.A válvula de alívio não está totalmente fechada 2.Ar no sistema	1.Verifique a válvula de alívio 2.Purgue o ar de acordo com o manual
O arinete não funciona completamente	1.O óleo não é suficiente	1.Adicione óleo
Fuga de óleo	1.Kits de vedação partidos 2.Aperte as peças soltas	1.Substitua os kits de vedação 2.Aperte as peças com parafusos

## DECLARAÇÃO DE CONFORMIDADE CE

Nós : **Rodcraft Customer Center Langemarckstr.35 bis 45141 Essen- Germany**  
 Declaramos que o(s) produto(s): **WP15/WP20S/WP30/WP50** Serial Number: **00001 - 99999**

Tipo(s) de máquina: **Pressão hidráulica** Origem do produto: **China**  
 está em conformidade com os requisitos da Directiva do Conselho, referente às legislações dos Estados-Membros relacionados com : „Maquinaria”

**2006/42/EC (17/05/2006)**

normas harmonizadas aplicáveis: **EN 693:2001+A1+A2**

Nome e cargo do emissor: **PASCAL ROUSSY** ( R&D Manager)



Local e Data: Saint-Herblain, **12/02/2019**

Ficheiro técnico disponível na sede da UE. Pascal Roussy, R&D manager LLC CP Technocenter 38, rue Bobby Sands - BP10273 44800 Saint Herblain - France

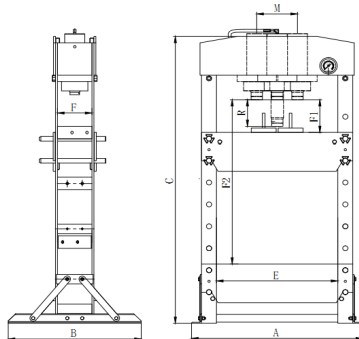
### Copyright 2019, Rodcraft

Todos os direitos reservados. É proibido o uso não autorizado, qualquer que seja o fim, assim como a cópia total ou parcial. Isto aplica-se particularmente a marcas comerciais, denominações de modelos, números de peças e desenhos. Utilize somente peças autorizadas. A Garantia ou a Responsabilidade pelo Produto não cobrem danos ou o mau funcionamento

Instruções Originais

## Τεχνικά Χαρακτηριστικά (Βλ. σχήματα 1.)

Διάσταση		WP15	WP20S	WP30P	WP50P
<b>χωρητικότητα</b>	[kg]	15 000	20 000	30 000	50 000
<b>A</b>	[mm]	700	740	795	1030
<b>B</b>	[mm]	540	700	700	800
<b>C</b>	[mm]	882	1772	1772	1830
<b>F</b>	[mm]	120	132	140	207
<b>E</b>	[mm]	500	510	535	730
<b>F1</b>	[mm]	157	185	151	68
<b>F2</b>	[mm]	457	1175	1031	1048
<b>R</b>	[mm]	160	186	160	200
<b>M</b>	[mm]	/	/	200	245
<b>oil</b>	[l]	0,6	0,95	1,1	2,5
<b>Βάρος</b>	[kg]	75,5	105	166,7	298
<b>μεγ. πίεση</b>	[MPa]	61	69	58	62



Όλες οι τιμές ισχύουν από την ημερομηνία της παρούσας δημοσίευσης. Για πιο πρόσφατες πληροφορίες επισκεφτείτε την ιστοσελίδα [www.roadcraft.com](http://www.roadcraft.com).

## Τύπος(οι) μηχανημάτων

- Τα μηχανήματα που περιγράφονται προορίζονται για την παραγωγή μηχανημάτων και τη συναρμολόγηση ανταλλακτικών. Χρησιμοποιείται για πρεσάρισμα, προσαρμογή, συναρμολόγηση, στερέωση μικρών εξαρτημάτων κατά τη διαδικασία Δεν επιτρέπεται καμία άλλη χρήση. Για επαγγελματική χρήση μόνο.
- Παρακαλούμε διαβάστε προσεκτικά τις οδηγίες πριν θέσετε το μηχάνημα.

## Οδηγίες εγκατάστασης

**Βεβαιωθείτε ότι όλα τα μέρη είναι σταθερά και σφιγμένα.**

- Συνδέστε το τμήμα βάσης και το στήριγμα στην αριστερή και δεξιά πλάκα σύνδεσης. (Εικ. 04)
- Συναρμολογήστε το δακτύλιο νάλιν για να μετρήσετε το εξάρτημα, στη συνέχεια τοποθετήστε το μετρητή πίεσης και στρίψτε σφιχτά. (Εικ. 06)
- Παρατήρηση: στρίψτε όσο το δυνατόν πιο σφιχτά, διαφορετικά θα υπάρχει διαρροή. Συνδέστε το μανόμετρο στην κατάλληλη άνω εγκάρσια δοκό και συσφραγίστε το μπουλόνι.
- Συναρμολογήστε την αντλία στο πλαίσιο. Εικ. 07 (WP15), Εικ. 09 (WP20S), Εικ. 11 (WP30P & WP50P).
- Τοποθετήστε ολόκληρη τη λαβή στο άνοιγμα του στηρίγματος μοχλού
- Κατά τη μετακίνηση του μηχανήματος, βεβαιωθείτε ότι έχετε χρησιμοποιήσει τον κατάλληλο εξοπλισμό ανύψωσης και ότι ακολουθείτε τις οδηγίες όπως φαίνεται (Εικ. 02).

**⚠ Caution** Ο χώρος εργασίας του 1 μ πρέπει να παραμείνει ελεύθερος τόσο στο εμπρόσθιο όσο και στο όπισθεν μέρος του μηχανήματος, ενώ βρίσκεται σε λειτουργία, ώστε να είναι πάντα εύκολα προσβάσιμο.

Αφαιρέστε τον αέρα από το υδραυλικό σύστημα:

- Ανοίξτε τη βαλβίδα αποδέσμευσης περιστρέφοντάς την προς τα αριστερά και καθαρίστε τη βαλβίδα εξαέρωσης αέρα (Εικ. 09)
- Για την εξάλειψη του αέρα από το σύστημα, αναρροφήστε αρκετές φορές πλήρεις τη συσκευή.

## Λειτουργία

**⚠ Caution** Βεβαιωθείτε ότι το τραπέζι βρίσκεται στη σωστή θέση και κλειδώστε το τραπέζι με 4 πείρους σταθερά. (Εικ.15)

- Για τα WP15, WP30P και WP50P, Κλείστε τη βαλβίδα εκτόνωσης και τη βαλβίδα ελέγχου, στρέφοντάς την δεξιά.

Σημείωση: Η αντλία 2 ταχυτήτων είναι ενεργοποιημένη για γρήγορη προσαγωγή.

Για το WP20S, Κλείστε τη βαλβίδα εκτόνωσης, στρέφοντάς την δεξιά.

Σημείωση: Το WP20S διαθέτει αυτόματη υδραυλική αντλία 2 ταχυτήτων, η οποία έχει αυτόματη βαλβίδα αντί για βαλβίδα ελέγχου.

- Πραγματοποιείτε αντίληψη από τη λαβή/το ηθδάλιο ποδός μέχρι να πλησιάσει η οδοντωτή επιφάνεια ανύψωσης στο εξάρτημα εργασίας.
- Ευθυγραμμίστε το εξάρτημα εργασίας και τον βραχίονα για να διασφαλιστεί η κεντρική φόρτιση.
- Για τα WP15, WP30P και WP50P, Κλείστε τη βαλβίδα ελέγχου, στρέφοντάς την αριστερά (αργή θέση).

Σημείωση: Η αντλία 2 είναι ενεργοποιημένη για ισχυρή πίεση.

**⚠ Caution** Προσοχή : Κατά την εφαρμογή του φορτίου (15 t, 30t ή 50t), η βαλβίδα ελέγχου πρέπει να είναι κλειστή (αργή θέση) για να μην προκληθεί ζημιά στα εξαρτήματα του συστήματος.

- Πραγματοποιήστε αντίληψη με τη λαβή /ηθδάλιο ποδός στο εξάρτημα εργασίας (βλ. αριθμηση στο μετρητή πίεσης).

- Όταν ολοκληρωθεί η εργασία, σταματήστε την αντίληψη, αφαιρέστε αργά και προσεκτικά φορτίο από το εξάρτημα εργασίας υυρίζοντας τη βαλβίδα αποδέσμευσης αριστερόστροφα με μικρά αυξητικά βήματα (πρέπει να γυρίσει με τη μικρή νύαυα)
- Μόλις μαζευτεί πλήρως ο βραχίονας, βγάλτε το εξάρτημα εργασίας από το τραπέζι.

**⚠ WARNING** Το μπλοκ V πρέπει να χρησιμοποιείται ανά ζεύγη όχι ανά κομμάτι!

**⚠ WARNING** Μόνο σε ένα άτομο επιτρέπεται να λειτουργεί την πρέσα.

**⚠ WARNING** Σηγουρευτείτε ότι ο χειριστής πρέπει να φοράει προστατευτικά ρούχα, γάντια, κράνος ασφαλείας, παπούτσια και προστατευτικό αυτιών κατά τη διάρκεια της λειτουργίας.

**⚠ WARNING** Για την αποφυγή ατυχημάτων, πρέπει πάντα να γυυρίζεται κάθε εν εξελίξει εργασία στο μηχάνημα. Επίσης, να είστε πάντα συγκεντρωμένοι στη δουλειά που πρέπει να γίνει.

## Οδηγίες συντήρησης

**⚠ Caution** Μη χρησιμοποιείτε το προϊόν όταν έχει φθαρεί/παραμορφωθεί. Εάν αφύσικος θόρυβος ή κραδασμοί λαμβάνουν χώρα, σταματήστε αμέσως τη χρήση του προϊόντος, επθεωρήστε το ύστερα και ζητήστε τη βοήθεια του κατασκευαστή. Συνιστάται η επιθεώρηση αυτή να γίνει στις εξουσιοδοτημένες εγκαταστάσεις επισκευής του κατασκευαστή ή του προμηθευτή.

**Η πλέον σημαντική και μοναδική αιτία αποτυχίας στις υδραυλικές μονάδες είναι οι ακαθαρσίες.**

- Διατηρείτε το γρύλο υπηρεσίας καθαρό και καλά λιπασμένο για να αποτρέψετε την εισχώρηση ξένων σωματίων στο σύστημα. Εάν ο γρύλος έχει εκτεθεί σε βροχή, χιόνι, άμμο, ή σε χαλκία, πρέπει να καθαριστεί πριν να χρησιμοποιηθεί.
- Αποθκεύστε το γρύλο, με τα έμβολα πλήρως συμπιγμένα, σε μια καλά προστατευμένη περιοχή, όπου δεν θα πρέπει να εκτίθεται σε διαβρωτικούς ατμούς, τραχιά σκόνη, ή σε άλλα επιβλαβή στοιχεία.
- Ελέγξτε περιοδικά την κατάσταση του προϊόντος.
- Αποθκεύστε το προϊόν σε ένα στεγνό και μη διαβρωτικό περιβάλλον.
- Οι ιδιοκτήτες και/ή οι χειριστές θα πρέπει να γνωρίζουν ότι η επισκευή του παρόντος εξοπλισμού μπορεί να απαιτεί εξειδικευμένες γνώσεις και υποδομή. Συνιστάται ο ετήσιος έλεγχος του προϊόντος να γίνεται από εξουσιοδοτημένο κέντρο επισκευής του κατασκευαστή ή του προμηθευτή και ότι οποιαδήποτε ελαττωματικά εξαρτήματα, αυτοκόλλητα ή ετικέτες ασφαλείας ή σήματα να αντικατασταθούν με τα εξαρτήματα εκείνα που καθορίζονται συγκεκριμένα από τον κατασκευαστή ή τον προμηθευτή. Μια λίστα από εξουσιοδοτημένες εγκαταστάσεις επισκευής διατίθεται από τον κατασκευαστή ή τον προμηθευτή, παρακαλείστε να τους καλέσετε για βοήθεια.
- Οποιοδήποτε προϊόν φαίνεται ότι έχει φθαρεί κατά οποιοδήποτε τρόπο, βρέθηκε ότι είναι χαλασμένο, ή δεν λειτουργεί κανονικά ΘΑ ΠΡΕΠΕΙ ΝΑ ΑΠΟΣΥΡΘΕΙ ΑΠΟ ΤΗΝ ΚΥΚΛΟΦΟΡΙΑ ΜΕΧΡΙΣ ΟΤΟΥ ΕΠΙΣΚΕΥΑΣΤΕΙ. Συνιστάται οι αναγκαίες επισκευές να γίνουν από μια εξουσιοδοτημένη εγκατάσταση επισκευής του κατασκευαστή ή του προμηθευτή εάν οι επισκευές επιτρέπονται από τον κατασκευαστή ή τον προμηθευτή.
- Θα πρέπει να χρησιμοποιούνται μόνο τα εξαρτήματα ή/και οι προσαρμογείς που παρέχονται από τον κατασκευαστή.

## Αντιμετώπιση βλαβών

Βλάβη	Αιτία	Αποκατάσταση
Η αντλία λειτουργεί, ενώ ο βραχίονας δεν μπορεί να λειτουργήσει	1.Ο σωλήνας λαδιού έχει χαλαρώσει, υπάρχει διαρροή από τον βραχίονα	1.Έλεγχος της κατάστασης σύνδεσης των σωληνών λαδιού, αντικαταστήστε τα σφραγίσματα λαδιού
Όταν ανοίγεται τη βαλβίδα αποδέσμευσης, ο βραχίονας δεν μπορεί να επανέλθει	1.Ο σωλήνας λαδιού χαλάρωσε 2.Δεν υπάρχει αρκετός χώρος στην αντλία 3.Ο βραχίονας δεν είναι έγκυρος	1.Έλεγχος της κατάστασης σύνδεσης των σωληνών λαδιού 2.Ανοίξτε τη βαλβίδα καυσαερίων 3.Αντικαταστήστε τον βραχίονα
Φυσιολογική χειροκίνητη δραστηριότητα, όσο δεν μπορεί να λειτουργήσει ο βραχίονας	1.Η βαλβίδα αποδέσμευσης δεν κλείνει εντελώς 2.αέρας στο σύστημα	1.ελέγξτε τη βαλβίδα αποδέσμευσης 2.Καθαρίστε τον αέρα σύμφωνα με το εγχειρίδιο
Ο βραχίονας δεν μπορεί να λειτουργήσει πλήρως	1.Το λάδι δεν επαρκεί	1.Συμπληρώστε λάδι
Διαρροή λαδιού	1.Τα σει στεγανοποίησης έσπασαν 2.Τα τμήματα της βίδας χαλάρωσαν	1.Αντικαταστήστε τα σει στεγανοποίησης 2.Σφίξτε τα τμήματα της βίδας

## ΗΛ ΣΗ ΠΙΣΤΟΤΗΤΑΣ ΕΚ

Εμείς: **Rodcraft Customer Center Langemarkstr.35 bis 45141 Essen- Germany**  
 Δηλώνουμε υπεύθυνα ότι το(τα) προϊόν(-ντα): **WP15/WP20S/WP30/WP50** Serial Number: **00001 - 99999**  
 Τύπος(οι) μηχανημάτων: **Υδραυλική πρέσα** Προέλευση προϊόντος: **Kiva**  
 είναι σύμφωνο(-α) προς τις απαιτήσεις της Οδηγίας του Συμβουλίου που αφορά την προσέγγιση των νομοθεσιών των κρατών μελών τις σχετικές με: τα «Μηχανήματα» **2006/42/EC (17/05/2006)**  
 εφαρμοστέο(-α) εναρμονισμένο(-α) πρότυπο(-α): **EN 693:2001+A1+A2**

Όνομα και αρμοδιότητα του δηλούντος: **PASCAL ROUSSY** ( R&D Manager)



Τόπος & Ημερομηνία: Saint-Herblain, **12/02/2019**

Τεχνικός φάκελος διαθέσιμος από τα κεντρικά γραφεία της ΕΕ. Pascal Roussy, R&D manager LLC CP Technocenter 38, rue Bobby Sands - BP10273 44800 Saint Herblain - France

### Copyright 2019, Rodcraft

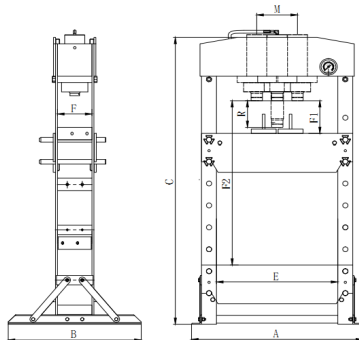
Με επιφύλαξη παντός δικαιώματος. Απαγορεύεται οποιαδήποτε μη εξουσιοδοτημένη χρήση ή αντιγραφή των περιεχομένων ή τμημάτων τους. Αυτό ισχύει ιδιαίτερα για εμπορικά σήματα, ονομασίες μοντέλων, αριθμούς εξαρτημάτων και σχεδιαγράμματα. Χρησιμοποιείτε μόνο εξουσιοδοτημένα εξαρτήματα. Οποιαδήποτε ζημία ή βλάβη που προκαλείται από τη χρήση μη εξουσιοδοτημένων εξαρτημάτων δεν καλύπτεται από την Εγγύηση ή την Υπαίτιότητα Προϊόντος.

Αρχικές οδηγίες

Ο σχεδιασμός έχει επικυρωθεί σύμφωνα: ASME ASP-2014

## Dane techniczne (Patrz dane 1.)

Wymiary		WP15	WP20S	WP30P	WP50P
<b>pojemność</b>	[kg]	15 000	20 000	30 000	50 000
<b>A</b>	[mm]	700	740	795	1030
<b>B</b>	[mm]	540	700	700	800
<b>C</b>	[mm]	882	1772	1772	1830
<b>F</b>	[mm]	120	132	140	207
<b>E</b>	[mm]	500	510	535	730
<b>F1</b>	[mm]	157	185	151	68
<b>F2</b>	[mm]	457	1175	1031	1048
<b>R</b>	[mm]	160	186	160	200
<b>M</b>	[mm]	/	/	200	245
<b>oil</b>	[l]	0,6	0,95	1,1	2,5
<b>Waga</b>	[kg]	75,5	105	166,7	298
<b>maks. ciśnienie</b>	[MPa]	61	69	58	62



Wszystkie wartości są aktualne w dniu niniejszej publikacji. Najnowsze informacje dostępne są na stronie internetowej [www.roadcratt.com](http://www.roadcratt.com).

## Typ(y) urządzenia

- Opisane urządzenie przeznaczone jest do produkcji maszyn i montażu części zamiennych. Wykorzystane jest do wciskania, wymiarowania, montażu i nitowania małych elementów poddawanych obróbce. Wszelkie inne zastosowanie jest niedozwolone. Wyłącznie do profesjonalnego użytku.
- Przed uruchomieniem urządzenia prosimy uważnie zapoznać się z treścią instrukcji.

## Instrukcja montażu

### Sprawdzić, czy wszystkie części są zamocowane i dokręcone.

- Zamocować podstawę oraz wspornik do płyt łączących po lewej i prawej stronie (rys. 04).
- Założyć pierścienie nylonowy na złącze manometru, a następnie zamontować manometr i dokręcić go do oporu (rys. 06).
- Uwaga: manometr należy dokręcić do oporu, aby zagwarantować szczelność. Zamocować złącze manometru do odpowiedniej górnej belki poprzecznej i dokręcić śrubę.
- Zamontować pompę na ramie, rys. 07 (WP15), rys. 09 (WP20S), rys. 11 (WP30P i WP50P).
- Wsunąć zespół uchwyty do otworu wspornika dźwigni.
- Podczas przenoszenia urządzenia należy używać odpowiedniego wyposażenia do podnoszenia i stosować się do instrukcji (rys. 02).

**⚠ Caution** Należy zachować 1 m wolnej przestrzeni w obszarze roboczym przed i za urządzeniem, aby zapewnić swobodny dostęp do niego podczas obsługi.

Usunąć powietrze z układu hydraulicznego:

- Otworzyć zawór upustowy, obracając go w lewo, aby usunąć powietrze (rys. 09).
- Pompować, wykonując kilka pełnych suwów, aby usunąć całe powietrze z układu.

## Czynność

**⚠ Caution** Ustawić stół w odpowiedniej pozycji i zablokować go mocno za pomocą 4 sworzni. (rys.15)

- W przypadku modeli WP15, WP30P i WP50P zamknąć zawór spustowy i zawór sterujący, obracając go w kierunku zgodnym z ruchem wskazówek zegara.

Uwaga: Pompa o dwóch prędkościach jest przełączona na szybkie zbliżanie.

W przypadku modelu WP20S zamknąć zawór spustowy, obracając go w kierunku zgodnym z ruchem wskazówek zegara.

Uwaga: Model WP20S jest wyposażony w automatyczną pompę hydrauliczną o dwóch prędkościach z automatycznym zaworem zamiast zaworu sterującego.

- Pompować za pomocą dźwigni/pedału nożnego do chwili, gdy siódło zbliży się do obrabianego przedmiotu.
- Ustawić obrabiany przedmiot w linii z suwakiem, by zapewnić wycentrowane obciążenie.
- W przypadku modeli WP15, WP30P i WP50P zamknąć zawór sterujący, obracając go w kierunku przeciwnym do ruchu wskazówek zegara (położenie powolne).

Uwaga: Pompa o dwóch prędkościach jest przełączona na silny docisk.

**⚠ Caution** Przeostroża: Przy stosowaniu nacisku (15 t, 30 t lub 50 t) zawór sterujący musi być zamknięty (położenie powolne), aby uniknąć uszkodzenia części systemu.

- Pompować za pomocą dźwigni/pedału nożnego do chwili przyłożenia nacisku na obrabiany przedmiot (patrz oznaczenia na ciśnieniomierzu).
- Po zakończeniu pracy, powoli i ostrożnie zwolnić nacisk z obrabianego przedmiotu przekręcając zawór spustowy w lewo, małymi skokami (odkręcać pod małym kątem).
- Po całkowitym cofnięciu suwaka obrabiany przedmiot zdjąć ze stołu.

**⚠ WARNING** Podstawki pryzmowe należy używać w parach, nie osobno!

**⚠ WARNING** Prasę może obsługiwać tylko jedna osoba.

**⚠ WARNING** Podczas obsługi maszyny operator ma obowiązek założenia odzieży ochronnej, rękawic, kasku ochronnego, obuwia i ochraniaczy uszu.

**⚠ WARNING** Celem niedopuszczenia do wypadku należy zawsze zachować czujność oraz skoncentrować się na wykonywanej pracy.



## Instrukcja konserwacji

**⚠ Caution** Nie korzystać z uszkodzonych/zdeformowanych produktów. W razie stwierdzenia nietypowego hałasu lub wibracji należy niezwłocznie przerwać korzystanie z narzędzia, dokonać jego przeglądu oraz zwrócić się do producenta z prośbą o pomoc. Zaleca się, by przeglądu dokonali pracownicy warsztatu naprawczego autoryzowanego przez producenta lub dostawcę.

**Główną przyczyną usterek urządzeń hydraulicznych jest obecność brudu.**

- Podnośnik należy utrzymywać w czystości i zapewnić odpowiednie smarowanie, co zapobiegnie przedostaniu się ciał obcych. W przypadku, gdyby podnośnik narażony był na działanie deszczu, śniegu, piasku czy żwiru, przed użyciem należy go wyczyścić.
- Podnośnik, którego tłoki muszą być całkowicie schowane, należy składować w strzeżonym miejscu, w którym nie będzie narażony na działanie korozyjnych oparów, pyłu czy innych szkodliwych czynników.
- Okresowo sprawdzać stan produktu.
- Produkt należy przechowywać w suchym miejscu, nie narażając go na działanie czynników korozyjnych.
- Właściciele i/lub operatorzy powinni mieć świadomość, że naprawa niniejszego sprzętu może wymagać specjalistycznej wiedzy i narzędzi. Zaleca się, by corocznego przeglądu dokonywali pracownicy warsztatu naprawczego autoryzowanego przez producenta lub dostawcę, oraz by wszelkie uszkodzone części lub nalepki lub oznaczenia związane z bezpieczeństwem wymieniać na części wskazane przez producenta. Wykaz autoryzowanych warsztatów naprawczych dostępny jest u producenta lub dostawcy.
- Wszelkie produkty noszące ślady jakichkolwiek uszkodzeń, zużyte, lub które działają nieprawidłowo **NALEŻY WYCOFAĆ Z UŻYCIA DO CHWILI ICH NAPRAWIENIA**. Zaleca się, by koniecznych napraw dokonali pracownicy warsztatu naprawczego autoryzowanego przez producenta lub dostawcę, jeśli naprawy dozwolone są przez producenta lub dostawcę.
- Należy stosować wyłącznie przystawki i/lub łączniki dostarczone przez producenta.

## Wykrywanie i usuwanie usterek

Usterka	Przyczyna	Działania zaradcze
Pompa działa, suwak nie działa	1.Waż olejowy jest poluzowany, nieszczelność suwaka	1.Sprawdzenie stanu połączeń przewodów olejowych, wymienić uszczelki olejowe
Gdy zawór spustowy jest otwarty nie można wyzerować ustawienia suwaka	1.Waż olejowy jest poluzowany 2.Zbyt mało miejsca w pompie 3.Niewłaściwy suwak	1.Sprawdzenie stanu połączeń przewodów olejowych 2.Otworzyć zawór wylotowy 3.Wymienić suwak
Przy naciśnięciu dźwigni prasy suwak nie działa	1.Zawór spustowy nie jest całkowicie zamknięty 2.powietrze w układzie	1.sprawdzić zawór spustowy 2.Usunąć powietrze zgodnie z instrukcją obsługi
Suwak nie działa w pełnym zakresie	1.Brak wystarczającej ilości oleju	1.Dodać olej
Wyciek oleju	1.Uszkodzone uszczelki 2.poluzowane śruby	1.Wymienić uszczelki 2.Dokręcić śruby

## UE –DEKLARACJA ZGODNOŚCI

My: **Rodcraft Customer Center Langemarckstr.35 bis 45141 Essen- Germany**

Oświadczamy, że produkt (produkty): **WP15/WP20S/WP30/WP50** Serial Number: **00001 - 99999**

Typ(y) urządzenia: **Prasa hydrauliczna** Pochodzenie produktu: **Chiny**

jest (są) zgodne z wymogami Dyrektywy Rady, odpowiadającej ustawodawstwu krajów członkowskich i dotyczącej: „Maszyn i urządzeń” **2006/42/**

**EC (17/05/2006)**

stosowanych norm zharmonizowanych : **EN 693:2001+A1+A2**

Nazwisko i stanowisko wydającego deklarację: **PASCAL ROUSSY** ( R&D Manager)



Miejsce i data: Saint-Herblain, **12/02/2019**

Plik techniczny jest dostępny w siedzibie UE. Pascal Roussy, R&D manager LLC CP Technocenter 38, rue Bobby Sands - BP10273 44800 Saint Herblain - France

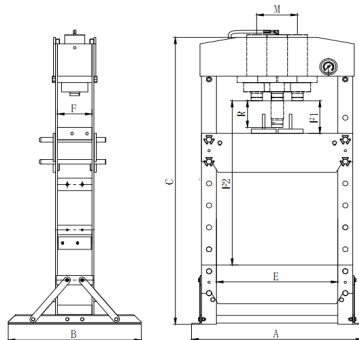
### Copyright 2019, Rodcraft

Wszystkie prawa zastrzeżone. Używanie lub kopiowanie całości lub części niniejszego tekstu bez upoważnienia jest zabronione. Dotyczy w szczególności znaków towarowych, określeń modeli, numerów części i rysunków. Należy stosować wyłącznie części autoryzowane przez producenta. Usterki i awarie powstałe w wyniku używania nieautoryzowanych części nie jest objęte Gwarancją ani Ubezpieczeniem od odpowiedzialności za produkt.

Originalne instrukcje

## Technické údaje (Viz obrázky 1.)

Rozměr		WP15	WP20S	WP30P	WP50P
<b>kapacita</b>	[kg]	15 000	20 000	30 000	50 000
<b>A</b>	[mm]	700	740	795	1030
<b>B</b>	[mm]	540	700	700	800
<b>C</b>	[mm]	882	1772	1772	1830
<b>F</b>	[mm]	120	132	140	207
<b>E</b>	[mm]	500	510	535	730
<b>F1</b>	[mm]	157	185	151	68
<b>F2</b>	[mm]	457	1175	1031	1048
<b>R</b>	[mm]	160	186	160	200
<b>M</b>	[mm]	/	/	200	245
<b>oil</b>	[l]	0,6	0,95	1,1	2,5
<b>Hmotnost</b>	[kg]	75,5	105	166,7	298
<b>max. tlak</b>	[MPa]	61	69	58	62



Všechny hodnoty jsou platné k datu vydání této publikace. Nejnovější informace naleznete na webových stránkách [www.rodracraft.com](http://www.rodracraft.com).

## Typ(y) nástroje

- Uvedené zařízení se používá k výrobě přístrojů a sestavování náhradních dílů. Používá se pro lisování, úpravu velikosti, sestavování a nýtování při výrobě drobných součástí. Není určen k žádnému jinému účelu. Pouze pro profesionální použití.
- Před uvedením do provozu si prosím přečtěte pozorně návod.

## Pokyny k montáži

### Ujistěte se, že všechny části jsou upevněny a utaženy.

- Připevněte oddíl základny a opory k levé a pravé spojovací desce. (Obr. 04)
- Vložte nylonový kroužek do tvarovky měřidla a poté přidejte tlakoměr a pevně utáhněte otočením. (Obr. 06)
- Poznámka: Utáhněte co největší silou, jinak může docházet k únikům. Tvarovku měřidla upevněte na vhodný horní příčnick a šroub.
- Namontujte čerpadlo na rám. Obr. 07 (WP15), obr. 09 (WP20S), obr. 11 (WP30P & WP50P).
- Vsuňte kompletní rukojeť do otvoru podpory páky
- Během manipulace se strojem se ujistěte, že používáte odpovídající zvedací zařízení a postupujte podle uvedených pokynů (Obr. 02).

**⚠ Caution** Před a za strojem je během provozu nutno ponechat 1 m pracovního prostoru bez jakýchkoli předmětů, aby stroj byl vždy snadno přístupný.

Odvzdušněte hydraulický systém:

- Otevřete odvzdušňovací ventil tak, že jím otočíte proti směru hodinových ručiček a vypustíte vzduch odpouštěcím ventilem (obr. 09).
- Několikrát čerpejte v plné úvratí, aby ze systému vyšel veškerý vzduch.

## Provoz

**⚠ Caution** Ujistěte se, že je stůl ve správné poloze a pevně stůl zajistíte 4 kolíčky. (Obr.15)

- Poznámka: 2rychlostní čerpadlo přepíná pro zajištění rychlého přístupu.
- V případě zařízení WP20S zavřete pojistný ventil otáčením po směru hodinových ručiček.
- Poznámka: Zařízení WP20S má automatické 2rychlostní hydraulické čerpadlo, vybavené automatickým ventilem namísto řídicího ventilu.
- V případě zařízení WP15, WP30P a WP50P zavřete řídicí ventil otáčením proti směru hodinových ručiček (pomalá poloha).

- Zapumpujte držadlem/pedálem, až se ozubené ložisko přiblíží k obrobku.
- Zarovnejte obrobek s čepem a zajistěte tak vycentrování zátěže.
- Poznámka: 2rychlostní čerpadlo přepíná pro zajištění účinného natlakování.
- Výstraha: Při použití zátěže (15 t, 30 t nebo 50 t) musí být řídicí ventil zavřený (pomalá poloha), aby se zabránilo poškození součástí systému.

### ⚠ Caution

- Zapumpujte držadlem/pedálem a začněte na obrobek vyvíjet tlak (sledujte prosím hodnoty na manometru).
- Po dokončení práce přestaňte pumpovat a pomalu a opatrně uvolněte zátěž z obrobku otočením vypouštěcího ventilu proti směru hodinových ručiček v malých krocích (musí se otáčet v malém úhlu).
- Jakmile se čep plně zasune, odstraňte obrobek ze stolu.

**⚠ WARNING** V-blok používejte jako pár, nikoliv jednotlivě!

**⚠ WARNING** Lis může obsluhovat jen jedna osoba.

**⚠ WARNING** Obsluha musí mít při práci na sobě vždy ochranný oděv, rukavice, bezpečnostní helmu, body a ochranu uší.

**⚠ WARNING** Aby nedošlo k nehodě, vždy mějte přehled o všem, co se na stroji děje. Vždy také věnujte maximální pozornost činnosti, kterou provádíte.

## Pokyny k údržbě

**⚠ Caution** Nepoužívejte poškozený/deformovaný produkt. Pokud dochází k abnormálnímu zvuku nebo vibracím, ihned produkt přestaňte používat, prohlédněte jej a požádejte o pomoc výrobce. Doporučuje se, aby tuto prohlídku provedl/a opravná výroba nebo dodavatele.

**Hlavní příčinou závad hydraulických jednotek je nečistota.**

- Udržujte servisní zvedák v čistotě a dobře namazaný, aby do systému nevnikly cizí částice. Pokud byl zvedák vystaven dešti, sněhu nebo štěrku, je nutné jej před použitím vyčistit.
- Zvedák ukládejte s úplně zataženými písty v dobře chráněném prostoru, kde nebude vystaven korozivním výparům, brusnému prachu či jiným škodlivým materiálům.
- Stav výrobku pravidelně kontrolujte.
- Výrobek skladujte v suchém prostředí, kde nedochází ke korozi.
- Majitelé a/nebo provozovatelé musejí vzít na vědomí, že toto zařízení může vyžadovat speciální znalosti a vybavení. Doporučuje se provádět každoroční kontrolu výrobku v servisní opravné výrobce nebo dodavatele a veškeré vadné části, štítky nebo bezpečnostní štítky či značky by měly být vyměněny za originální díly výrobce nebo dodavatele. Seznam autorizovaných servisních oprav je k dispozici u výrobce nebo dodavatele, požádejte je prosím o pomoc.
- Produkt, který jeví jakékoli známky poškození, je opotřebený nebo pracuje abnormálně, MUSÍ BÝT VYŘAZEN Z PROVOZU DO DOBY, NEŽ BUDE OPRAVEN. Doporučuje se, aby nezbytné opravy provedla opravná výroba nebo dodavatele, pokud jsou opravy výrobcem nebo dodavatelem povoleny.
- Používejte pouze příslušenství a/nebo adaptéry dodané výrobcem.

## Řešení problémů

Závada	Příčina	Opatření
Čerpadlo funguje, ale píst nefunguje	1.Olejevá hadice uvolněná, píst prosakuje	1.Zkontrolujte propojení olejových hadic, vyměňte olejová těsnění
Při otevření vypouštěcího ventilu se píst nevrátí do původní polohy	1.Olejevá hadice prosakuje 2.Není dostatek prostoru pro pumpování 3.Píst je poškozen	1.Zkontrolujte propojení olejových hadic 2.Otevřete vypouštěcí ventil 3.Vyměňte čep
Při ovládání držáku lisu nefunguje píst	1.Vypouštěcí ventil není úplně uzavřen 2.vzduch v systému	1.Zkontrolujte vypouštěcí ventil 2.Dle návodu odvzdušněte systém
Píst nepracuje úplně správně	1.Není dostatek oleje	1.Přidejte olej
Olej uniká	1.Poškozeno olejové těsnění 2.Dotáhněte uvolněné spoje	1.Vyměňte olejové těsnění 2.Dotáhněte šroubové spoje

## DEKLARÁCIA ER O SÚHLASE

My : **Rodcraft Customer Center Langemarckstr.35 bis 45141 Essen- Germany**  
 Prohlašujeme, že výrobek (výrobky): **WP15/WP20S/WP30/WP50** Serial Number: **00001 - 99999**

Typ(y) nástroje: **Hydraulický lis** Původ výrobku: **Čína**

je ve shodě s požadavky směrnice Evropské rady týkající se sblížení zákonů členských států vztahujících se ke „Strojírnosti“ **2006/42/EC**

(17/05/2006)

je v souladu s příslušnými harmonizovanými normami: **EN 693:2001+A1+A2**

Jméno a pozice vydavatele: **PASCAL ROUSSY** ( R&D Manager)



Místo a datum: Saint-Herblain, **12/02/2019**

Technický soubor je k dispozici v sídle EU. Pascal Roussy, R&D manager LLC CP Technocenter 38, rue Bobby Sands - BP10273 44800 Saint Herblain - France

### Copyright 2019, Rodcraft

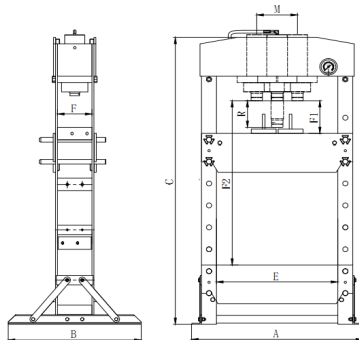
Všechna práva vyhrazena. Veškeré nepovolené používání nebo kopírování obsahu nebo jeho částí je zakázáno. Platí to zvláště pro obchodní značky, označení modelů, čísla součástek a výkresy. Používejte pouze schválené součástky. Veškerá poškození nebo selhání způsobená použitím neschválených součástek není pokryto zárukou nebo zodpovědností za výrobek.

*Původní pokyny*

*Design byl ověřen v souladu: ASME ASP-2014*

## Technické údaje (pozri obrázky 1.)

Hnacia sila, rozmery		WP15	WP20S	WP30P	WP50P
<b>kapacita</b>	[kg]	15 000	20 000	30 000	50 000
<b>A</b>	[mm]	700	740	795	1030
<b>B</b>	[mm]	540	700	700	800
<b>C</b>	[mm]	882	1772	1772	1830
<b>F</b>	[mm]	120	132	140	207
<b>E</b>	[mm]	500	510	535	730
<b>F1</b>	[mm]	157	185	151	68
<b>F2</b>	[mm]	457	1175	1031	1048
<b>R</b>	[mm]	160	186	160	200
<b>M</b>	[mm]	/	/	200	245
<b>oil</b>	[l]	0,6	0,95	1,1	2,5
<b>Hmotnosť</b>	[kg]	75,5	105	166,7	298
<b>max. tlak</b>	[MPa]	61	69	58	62



Všetky hodnoty sú súčasne ku dňu vydania tejto brožúry. Kvôli najnovším informáciám, prosíme navštívte webovu stránku [www.rodcratt.com](http://www.rodcratt.com).

## Typy prístrojov

- Strojové zariadenie je určené na výrobu strojov a zariadení a montáž náhradných dielov. Používa sa na stlačenie, usporiadanie, montáž, pripútanie malých častíc v procese Nie je dovolené žiadne iné použitie. Len na profesionálne použitie.
- Pred uvedením do prevádzky si prosím prečítajte pozorne návod.

## Návod na montáž

**Uistite sa, že každý diel je upevnený a utiahnutý.**

- Pripevnite základňu a podoprite ju k ľavej alebo pravej spojovacej doske. (obr. 04)
- Namontujte nylonový krúžok na armatúru tlakomeru, potom nasadte tlakomer a pevne ho utiahnite. (obr. 06)
- Poznámka: utiahnite ho čo najtesnejšie, inak bude netesný. Pripevnite armatúru tlakomeru na vhodný horný priečny nosník a utiahnite skrutku.
- Namontujte čerpadlo na rám. obr. 07 (WP15), obr. 09 (WP20S), obr. 11 (WP30P & WP50P).
- Zasuňte kompletnú rukoväť do otvoru podpery páky.
- Počas premiestňovania stroja nezabudnite použiť správne zdvíhacie zariadenie a riadte sa pokynmi, ako zobrazuje (obr. 02).

**⚠ Caution** Počas prevádzky stroja sa musí pred aj za strojom udržiavať voľná pracovná oblasť 1 m, aby bol vždy voľne prístupný.

Zbavenie hydraulického systému vzduchu:

- Otvorte vypúšťací ventil jeho otáčaním proti smeru hodinových ručičiek a prefúkните odvzdušňovací ventil (obr. 09)
- Niekoľkými kompletnými zdvihmi čerpadla zbvate systém všetkého vzduchu.

## Prevádzka

**⚠ Caution** Zabezpečte stôl na riadnej a správnej pozícii a pevne a silno uzamknite stôl 4 svorkami alebo západkami. (Obr.15)

- Pre WP15, WP30P a WP50P - zatvorte vypúšťací ventil a riadiaci ventil pootočením doprava.

Poznámka: 2-rýchlostné čerpadlo je vypnuté pre rýchly prístup.

Pre WP20 - zatvorte vypúšťací ventil pootočením doprava.

Poznámka: WP20S má automatické 2-rýchlostné hydraulické čerpadlo vybavené automatickým ventilom namiesto riadiaceho ventilu.

- Napumpujte držadlo/nožný pedál až pokiaľ sa zúbkované zubaté sedadlo nepriblíži k obrábanému dielu.

- Vyrovnajte obrábané dielo a piest hydraulického lisu a zaisťte stredové/vyrovnané naloženie a záťaž.

- Pre WP15, WP30P a WP50P - zatvorte riadiaci ventil pootočením doľava (pomalá poloha).

Poznámka: 2-rýchlostné čerpadlo je zopnuté pre silný výtlak.

**⚠ Caution** Pozor: Pri aplikovaní záťaž (15 t, 30 t alebo 50 t) musí byť riadiaci ventil zatvorený (pomalá poloha), aby sa zabránilo poškodeniu častí systému.

- Napumpujte držadlo/nožný pedál a aplikujte záťaž teda bremeno na obrábané dielo (viď očíslovanie v tlakometri).
- Keď je práca ukončená, zastavte čerpanie, pomaly a opatrne odstráňte náklad z obrábaného diela otočením uvoľňovacieho ventilu proti smeru hodinových ručičiek v malých krokoch.(musí sa otáčať v malom uhle)
- Keď je piest hydraulického lisu naplno zatiahnutý, odstráňte obrábané dielo zo stola.

**⚠ WARNING** V-blok sa musí používať v páre, nie kusovo!

**⚠ WARNING** Len jedna osoba má dovolené prevádzkovať lis, lisovňu.

**⚠ WARNING** Uistite sa, že prevádzkovateľ teda operátor musí mať oblečené ochranné oblečenie, odev, rukavice, bezpečnostnú helmu, topánky, teda obuv a ochranu uší počas prevádzky.

**⚠ WARNING** Aby ste sa vyhli nehodám, vždy si buďte vedomý akokoľvek prebiehajúcej trvajúcej práce na prístroji. Taktiež, vždy zostaňte sústredení na prácu, ktorá sa má vykonať.

## Montážny návod

**⚠ Caution** **Nepoužívajte poškodený/deformovaný produkt. Ak sa vyskytne abnormálny hluk alebo vibrácie, zastavte okamžite používanie, potom skontrolujte a požiadajte výrobcu o pomoc. Odporúča sa, aby táto prehliadka a kontrola bola vykonaná výrobcom alebo autorizovaným dilerom či inštitúciou dodávateľa na opravy.**

**Najväčšia jednotlivá a samostatná príčina/dôvod zlyhania v hydraulických jednotkách je špina.**

- Uchovávať servisovanie zdviháka čisté a dobre namazané, aby ste predchádzali cudzím materiálom a hmoty, aby sa dostali do systému. Ak bol zdvihák vystavený dažďu, snehu, piesku alebo štrku, musí byť vyčistený predtým, ako sa bude používať.
- Uskladnite zdvihák, s piestami úplne stiahnutými, v dobre chránenej miestnosti či oblasti, kde nebude vystavený korozívnym ničivým vplyvom a výparom, drsným a abrazívnym prachovým časticiam, alebo akýmkoľvek iným škodlivým prvkom.
- Pravidelne a periodicky kontrolujte stav produktu.
- Skladujte produkt na suchom a nekorozívnom mieste, v prostredí.
- Majitelia a/alebo prevádzkovatelia by si mali byť vedomí, že oprava tohto zariadenia si môže vyžadovať špecializované vedomosti a znalosti a inštitúcie. Odporúča sa, aby ročná prehliadka a kontrola produktu bola vykonávaná výrobcom alebo dodávateľom teda jeho autorizovanou opravňujúcou jednotkou a aby akékoľvek poškodené časti a diely, dekalčky alebo bezpečnostné štítky a nálepky alebo značky mohli byť vymenené za špecifikované súčasti a diely od výrobcu alebo dodávateľa. Zoznam autorizovaných inštitúcií na opravy je dostupný od výrobcu alebo dodávateľa, prosíme volajte im.
- Akýkoľvek produkt, ktorý sa javí ako poškodený akýmkoľvek spôsobom, sa javí ako opotrebovaný alebo sa pri prevádzke správa abnormálne BY MAL BYŤ STIAHNUŤ Z PREVÁDZKY AŽ DO OPRAVY. Odporúča sa, aby potrebné opravy boli vykonávané výrobcom alebo dodávateľom, teda jeho autorizovanou jednotkou či inštitúciou na opravy, ak sú opravy povolené výrobcom alebo dodávateľom.
- Majú sa používať len doplnky, súčasti a diely a/alebo adaptéry dodávané výrobcom.

## Riešenie problémov

Zlyhanie	Dôvod/príčina	Náprava
Čerpadlo pracuje pokiaľ nemôže fungovať piest hydraulického lisu.	1.Olejová rúrka je uvoľnená, piest hydraulického lisu preteká	1.Skontrolujte situáciu zapojení a napojení olejových rúrok, vymeňte olejové tesnenie
Ked' je otvorený uvoľňovací ventil, piest hydraulického lisu sa nemôže zresetovať	1.Olejová rúrka je uvoľnená 2.Nedostatočný priestor v čerpadle 3.Piest hydraulického lisu je chybný a neúčinný	1.Skontrolujte situáciu zapojenia a napojenia olejových rúrok 2.Otvorte výfukový ventil 3.Vymeňte piest hydraulického lisu
Ked' prevádzkujete rukoväť alebo držadlo lisu, piest hydraulického lisu nefunguje, nemôže pracovať	1.Uvoľňovací ventil nie je úplne uzavretý 2.vzduch v systéme	1.skontrolujte uvoľňovací ventil 2.Vyčistite vzduch podľa príručky
Piest hydraulického lisu nemôže pracovať naplno	1.Olej nie je dostatočný	1.Pridajte olej
Pretekacie a vytekanie oleja	1.Súprava tesnenia pokazená 2.Uvoľnené časti skrutiek	1.Vymeňte súpravy tesnenia 2.Utlahnite časti skrutiek

## PROHLÁŠENÍ O SOULADU S PŘEDPISY ES

Spoločnosť: **Rodcraft Customer Center Langemarckstr.35 bis 45141 Essen- Germany**  
 Tu deklaruje a vyhlasuje, že výrobky: **WP15/WP20S/WP30/WP50** Serial Number: **00001 - 99999**

Typy prístrojov: **Hydraulický tlak** Pôvod výrobku: **Čína**

je v súlade a zhode s požiadavkami Smerníc Rady ohľadom aproximácie členských štátov, čo súvisí s: až „Strojové zariadenia“ **2006/42/EC (17/05/2006)**

aplikovateľné s harmonizovanými štandardmi: **EN 693:2001+A1+A2**

Meno a pozícia vydávateľa: **PASCAL ROUSSY** ( R&D Manager)



Miesto a dátum: Saint-Herblain, **12/02/2019**

Technické prístroje dostupné z ústredia EÚ. Pascal Roussy, R&D manager LLC CP Technocenter 38, rue Bobby Sands - BP10273 44800 Saint Herblain - France

### Copyright 2019, Rodcraft

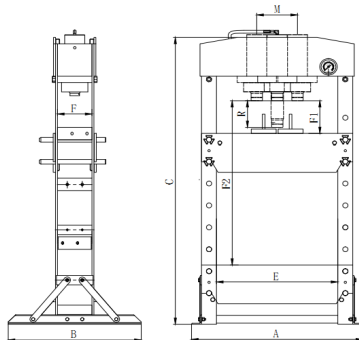
Všetky práva vyhradené. Akékoľvek nepovolené použitie alebo kopírovanie obsahu alebo jeho časti je zakázané. Toto sa konkrétne týka značiek, tried modelov, čísel súčastok a výkresov. Používajte len autorizované súčasti. Akékoľvek poškodenie alebo nesprávne fungovanie spôsobené použitím neautorizovaných súčastok nie je kryté zárukou ani zodpovednosťou za poškodenie.

Pôvodné pokyny

Design bol overený v súlade: ASME ASP-2014

## Műszaki adatok (lásd az ábrákat 1.)

Méretek		WP15	WP20S	WP30P	WP50P
<b>kapacitás</b>	[kg]	15 000	20 000	30 000	50 000
<b>A</b>	[mm]	700	740	795	1030
<b>B</b>	[mm]	540	700	700	800
<b>C</b>	[mm]	882	1772	1772	1830
<b>F</b>	[mm]	120	132	140	207
<b>E</b>	[mm]	500	510	535	730
<b>F1</b>	[mm]	157	185	151	68
<b>F2</b>	[mm]	457	1175	1031	1048
<b>R</b>	[mm]	160	186	160	200
<b>M</b>	[mm]	/	/	200	245
<b>oil</b>	[l]	0,6	0,95	1,1	2,5
<b>Tömeg</b>	[kg]	75,5	105	166,7	298
<b>max. nyomás</b>	[MPa]	61	69	58	62



Az összes feltüntetett érték a jelen kiadvány dátumakor érvényes. A legfrissebb adatokért kérjük, látogassa meg a [www.rodracrat.com](http://www.rodracrat.com) internetes oldalt.

## Géptípus(ok):

- Az ismertetett gép alkalmas gépgyártásra és a cserealkatrészek összeszerelésére is. Préselésre, vágásra, összeszerelésre, kis alkatrészek szegecselésére használatos. Más felhasználás nem engedélyezett. Csak professzionális felhasználásra.
- Kérjük, olvassa el a használati utasítást, mielőtt beindítja a gépet.

## Szerelési útmutatás

### Ügyeljen arra, hogy minden rész legyen rögzítve és megszorítva.

- Szerelje fel a talprészt és a támasztót a bal és jobb oldali összekötőelemre. (4. ábra)
- Helyezze fel a nejlonygúrút a mérőszerelevényre, majd helyezze rá a nyomásmérőt, és húzza meg szorosan. (5. ábra)
- Megjegyzés: szorítsa meg minél erősebben, ellenkező esetben szivárgás léphet fel. Csatlakoztassa a mérőszerelevényt a megfelelő felső keresztgerendára, és csavarja be a csavart.
- Rögzítse a szivattyút a kerethez. 7. ábra (WP15), 9. ábra (WP20S), 11. ábra (WP30P és WP50P).
- Tegye be a teljes fogantyút a kar támasztékának nyílásába; lásd a 3. ábrát.
- A gép mozgatása során ügyeljen arra, hogy megfelelő berendezést használjon az emeléshez, és kövesse az útmutatást (lásd a 2. ábrát).

**⚠ Caution** Működés közben a gép előtt és mögött egyaránt szabadon kell hagyni 1 méter munkaterületet, hogy mindig könnyen hozzáférhető legyen.

A hidraulikus rendszer légtelenítése:

- Az óramutató járásával ellentétes irányba fordítva nyissa ki a kioldószelepet, és eressze le a légtelenítőszelepet (9. ábra).
- Pumpáljon néhány teljes löketet a rendszer légtelenítéséhez.

## Használat

**⚠ Caution** Biztosítsa, hogy az asztal megfelelő helyzetben legyen és a 4 csappal erősen rögzítse az asztalt. (ábra .15)

- A WP15, WP30P és WP50P esetén, az óramutató járásával egyező elfordításával zárja az üritő- és a vezérlőszelepet.

*Megjegyzés: Gyors állásba van kapcsolva a 2 sebességes szivattyú.*

- A WP20S esetén, az óramutató járásával egyező elfordításával zárja az üritőszelepet.

*Megjegyzés: Egy olyan automatikus 2 sebességes szivattyúval rendelkezik a WP20S, mely vezérlőszelep helyett egy automatikus szeleppel van ellátva.*

- Pumpálja a fogantyút/lámpedált, amíg a fogazott nyereg meg nem közelíti a munkadarabot.
- Igazítsa el a munkadarabot és a munkahengert a középpontos terhelés biztosításához.
- A WP15, WP30P és WP50P esetén, az óramutató járásával ellentétes elfordítással (lassú állás) zárja a vezérlőszelepet.

*Megjegyzés: Nagy nyomás kifejtésére van kapcsolva a 2 sebességes szivattyú.*

**⚠ Caution** Vigyázat : A terhelés (15, 30 vagy 50 t) ráengedése esetén, a rendszer alkatrészei károsodásának elkerülése érdekében zárva (lassú állásban) kell a vezérlőszelepek lennie.

- Pumpálja a fogantyút/lámpedált a terhelés alkalmazásához a munkadarabra (lásd a számozást a nyomásmérő órán).
- Amikor a munka kész, állítsa le a pumpálást, és a kioldószelepet az óramutató járásával ellentétes irányba lassan elfordítva óvatosan szüntesse meg a terhelést a munkadarabon (a szelepet kis szögben kell forgatni).
- Amikor a munkahenger teljesen behúzódott, vegye le a munkadarabot az asztalról.

**⚠ WARNING** A V-blokkot párban, nem pedig darabonként kell használni!

**⚠ WARNING** A prést csak egy személy kezelheti.

**⚠ WARNING** Ügyeljen arra, hogy a gép működtetése közben a kezelő viseljen védőruhát, védőkesztyűt, védősisakot, védőlábbelit és hallásvédőt.

**⚠ WARNING** A balesetek elkerülése érdekében mindig ügyeljen a gépen folyó munkára. Mindig a munka elvégzésére koncentráljon.

## Karbantartási utasítások

**⚠ Caution** Ne használjon sérült/deformálódott terméket. Ha szokatlan zajt vagy vibrációt tapasztal, azonnal hagyja abba a használatot, ezután vizsgálja át a terméket, és kérjen segítséget a gyártótól. Ajánlott az átvizsgálást a gyártó vagy a szállító hivatalos szervizével elvégeztetni.

### A leggyakoribb oka a hidraulikus emelők meghibásodásának a kosz.

- Tartsa tisztán és megfelelően megkenve a szervizemelőt, hogy elkerülje az idegen anyag bejutását a rendszerbe. Ha az emelő esőnek, hónak, homoknak vagy sárnak volt kitéve, akkor azt a használat előtt meg kell tisztítani.
- Az emelőt úgy tárolja, hogy a dugattyúk teljesen be legyenek húzva, emellett jól védett területen, hogy ne legyen kitéve korrodáló gőzöknek, karcoló pornak vagy bármilyen más káros hatásnak.
- Rendszeresen ellenőrizze a termék állapotát.
- A terméket száraz, nem korrodáló környezetben tárolja.
- A tulajdonosoknak és/vagy kezelőknek tisztában kell lenniük azzal, hogy a termék javítása speciális tudást és eszközöket igényelhet. Javasolt a terméket évente átvizgáltatni a gyártó vagy a szállító hivatalos szervizével, az esetleges hibás alkatrészeket, matricákat és biztonsági címkéket vagy jelzéseket a gyártó vagy a szállító által biztosított alkatrésze cserélni. A hivatalos szervizek listája elérhető a gyártónál vagy a szállítónál, kérjen azoktól segítséget.
- A bármilyen módon sérültnek, kopottnak tűnő vagy szokatlanul működő terméket A JAVÍTÁSIG KI KELL VONNI A HASZNÁLATBÓL. Javasolt a szükséges javításokat a gyártó vagy a szállító hivatalos szervizével elvégeztetni, ha a gyártó vagy a szállító engedélyezi a javítást.
- Csak a gyártó által biztosított kiegészítők és/vagy adapterek használhatók.

## Hibaelhárítás

Hiba	Ok	Megoldás
A szivattyú működik, de a hidraulikus munkahenger nem működik.	1.Az olajtömlő ki van lazulva, a munkahenger szivárog.	1.Ellenőrizze az olajtömlők csatlakozását, cserélje ki az olajtömlőket.
Amikor kinyitja a kioldószélepet, a munkahenger nem áll alaphelyzetbe.	1.Az olajcső ki van lazulva. 2.Nincs elég hely a szivattyún. 3.A munkahenger meghibásodott.	1.Ellenőrizze az olajtömlők csatlakozását. 2.Nyissa ki a kieresztőszélepet. 3.Cserélje ki a munkahengert.
A prés fogantyújának működtetésekor a munkahenger nem működik	1.A kioldószélep nincs teljesen zárva. 2.Levégő került a rendszerbe.	1.Ellenőrizze a kioldószélepet. 2.A kézikönyvnek megfelelően légtelenítse a rendszert.
A munkahenger nem tolódik ki teljesen.	1.Nincs elég olaj.	1.Töltsön be olajat
Olajszivárgás	1.A tömítőkészlet sérült. 2.A csavarkötések kilazultak.	1.Cserélje ki a tömítőkészletet. 2.Húzza meg a csavarkötéses részeket.

## CE MEGFELELISÉGI NYILATKOZAT

Mi, a: **Rodcraft Customer Center Langemarckstr.35 bis 45141 Essen- Germany** kijelentjük, hogy az alábbi termék(ek): **WP15/WP20S/WP30/WP50** Serial Number: **00001 - 99999**

Géptípus(ok): **Hidraulikus prés** A termék származása: **Kína**

megfelel(nek) a tagországok törvényeiben megfogalmazott, alábbiakban szereplő tanácsírányelvek követelményeinek: „Gépek, berendezések“

**2006/42/EC (17/05/2006)**

vonatkozó harmonizált szabvány(ok): **EN 693:2001+A1+A2**

Kibocsátó neve és beosztása: **PASCAL ROUSSY** ( R&D Manager)



Hely, dátum: Saint-Herblain, **12/02/2019**

A műszaki leírás az EU-s képviselőtől szerezhető be. Pascal Roussy, R&D manager LLC CP Technocenter 38, rue Bobby Sands - BP10273 44800 Saint Herblain - France

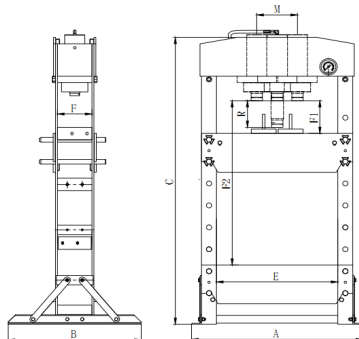
### Copyright 2019, Rodcraft

Minden jog fenntartva. A tartalom vagy annak egy részének illetéktelen felhasználása vagy másolása tilos. Ez különösen vonatkozik a védjegyekre, típusnevekre, cikkszámokra és rajzokra. Csak jóváhagyott alkatrészeket használjon! A nem jóváhagyott alkatrészek használatából eredő sérülésekre vagy üzemzavarokra nem vonatkozik a Garancia vagy a Termékszavatosság.

Eredeti utasítások

## Tehnični podatki (glej slike 1.)

Mere		WP15	WP20S	WP30P	WP50P
<b>zmogljivost</b>	[kg]	15 000	20 000	30 000	50 000
<b>A</b>	[mm]	700	740	795	1030
<b>B</b>	[mm]	540	700	700	800
<b>C</b>	[mm]	882	1772	1772	1830
<b>F</b>	[mm]	120	132	140	207
<b>E</b>	[mm]	500	510	535	730
<b>F1</b>	[mm]	157	185	151	68
<b>F2</b>	[mm]	457	1175	1031	1048
<b>R</b>	[mm]	160	186	160	200
<b>M</b>	[mm]	/	/	200	245
<b>oil</b>	[l]	0,6	0,95	1,1	2,5
<b>Teža</b>	[kg]	75,5	105	166,7	298
<b>maks. tlak</b>	[MPa]	61	69	58	62



Vse vrednosti veljajo kot tekoče od datuma te izdaje. Za najnovejše informacije obiščite stran [www.rodcraft.com](http://www.rodcraft.com).

## vrsta stroja (oziroma vrste)

- Opisan mehanizem je namenjen za proizvodnjo in montažo rezervnih delov mehanizma. Uporablja se za stiskanje, lepljenje, sestavljanje, pričrstitve majhnih delov v procesu. Uporaba v druge namene ni dovoljena. Samo za profesionalno uporabo.
- Prosimo, pred zagonom pozorno preberite navodila.

## Navodila za namestitev

### Prepričajte se, da so vsi deli pritrjeni in priviti.

- Pritrdite osnovo in opornike na levo in desno vezno ploščo. (Sl. 04)
- Najlonski obroč sestavite z nastavkom merilnika, nato vstavite merilnik pritiska in ga čvrsto privijte. (Sl. 06)
- Opomba: merilnik privijte čim močnejše, sicer bo prišlo do puščanja. Nastavek merilnika namestite na ustrezni zgornji prečni in vijak.
- Črpalno namestite na okvir. Sl. 07 (WP15), Sl. 09 (WP20S), Sl. 11 (WP30P in WP50P).
- Celotno ročico vstavite v odprtno nosilnega vzvoda.
- Med premikanjem stroja se prepričajte, da uporabljate ustrezno opremo za dviganje in da upoštevate prikazana navodila (Sl. 02).

**⚠ Caution** Med delovanjem mora biti pred in za strojem 1 m neoviranega delovnega prostora, da je stroj zlahka dostopen.

Izpuščanje zraka iz sistema hidravlike:

- Odprite izpustni ventil, tako da ga zasukate v nasprotni smeri urinega kazalca in sprostite ventil za izpust zraka (Sl. 09).
- Načrpajte nekaj popolnih taktov, da odstranite morebitni zrak iz sistema.

## Delovanje

**⚠ Caution** Ploščo zavarujte v ustreznem položaju in jo čvrsto pritrдите s 4 sorniki.. (sliki15)

- Za WP15, WP30P in WP50P zaprite sprostilni ventil in krmilni ventil, tako da ga obrnete v smeri urinih kazalcev.

Opomba: črpalna z 2 hitrostma se preklapi za hiter pristop.

Za WP20S zaprite sprostilni ventil, tako da ga obrnete v smeri urinih kazalcev.

Opomba: WP20S ima samodejno hidravlično črpalno z 2 hitrostma, opremljeno s samodejnim ventilom namesto krmilnim ventilom.

- Ročico/nožni pedal pritisčajte, dokler se nazobčana čeljusti ne približa obdelovancu.
- Obdelovanec poravnajte in potolcite, da bo na sredini.
- Za WP15, WP30P in WP50P zaprite nadzorni ventil, tako da ga obrnete v smeri proti urinim kazalcem (počasni položaj).

Opomba: Črpalna z 2 hitrostma se preklapi na močnostno stiskanje.

**⚠ Caution** Svarilo: pri uporabi obremenitve (15, 30 ali 50 t) mora biti krmilni ventil zaprt (počasni položaj), da preprečite poškodbe delov sistema.

- Pritisčajte ročico/nožni pedal, da obremenite obdelovanec (glejte številčne oznake na merilniku tlaka).
- Ko končate z delom, nehajte pritiscati in počasi in previdno razbremenite obdelovanec tako, da izpustni ventil v majhnih presledkih obračate v nasprotno smer urinih kazalcev (obračajte pod malim kotom).
- Ko se oven popolnoma umakne, odstranite obdelovanec s plošče.

**⚠ WARNING** Primež morate uporabljati v pari, ne samo posamičnih enot!

**⚠ WARNING** Stiskalnico sme upravljati le ena oseba.

**⚠ WARNING** Zagotovite, da mora upravljavec med obratovanjem nositi zaščitna oblačila, rokavice, varnostno čelado, čevlje in zaščito za sluh.

**⚠ WARNING** Da preprečite nesreče, se vedno zavedajte dela, ki se izvaja na stroju. Prav tako se osredotočajte na delo, ki ga je treba opraviti.



## Navodila za vzdrževanje

**⚠ Caution** Ne uporabljajte poškodovanega/deformiranega izdelka. Če se pojavijo nenavaden zvok ali vibracije, takoj prenehajte uporabljati, nato pa preverite in prosite proizvajalca za pomoč. Priporočamo, da to preverjanje izvedejo v pooblaščenem servisu proizvajalca ali dobavitelja.

**Največji posamični vzrok odpovedi hidravličnih enot je umazanija.**

- Servisno dvigalko ohranjajte čisto in dobro namazano, da preprečite vstop tujkov v sistem. Če je bila dvigalka izpostavljena dežju, snegu, pesku, ali prahu, jo je treba pred uporabo očistiti.
- Dvigalko shranite s popolnoma umaknjenimi bati v dobro zaščitenem območju, kjer ne bo izpostavljen korozivnim hlapom, abrazivnemu prahu, ali kakršnim koli drugim škodljivim elementom.
- Periodično preverjajte stanje izdelka.
- Izdelek shranjujte v suhem okolju brez korozije.
- Lastniki in/ali uporabniki se morajo zavedati, da popravo te opreme zahteva specialistično znanje in prostore. Priporočamo, da izdelek vsako leto pregleda pooblaščen servis proizvajalca ali dobavitelja in da okvarjene dele, etikete ali varnostne nalepke ali oznake zamenja z deli, ki jih je navedel proizvajalec ali dobavitelj. Seznam pooblaščenih servisov je na voljo pri proizvajalcu ali dobavitelju. Pokličite jih za pomoč.
- Izdelka, ki na kakršen koli način kaže, da je poškodovan, obrabljen ali deluje nenormalno, je NI DOVOLJENO UPORABLJATI, DOKLER NI POPRAVLJEN. Priporočamo, da potrebna popravila opravi pooblaščen servis proizvajalca ali dobavitelja, če jih dovoljuje proizvajalec ali dobavitelj.
- Uporabiti je dovoljeno le dodatke in/ali adapterje proizvajalca.

## Odpravljanje težav

Okvara	Vzrok	Rešitev
Črpalka deluje, oven pa ne more delovati	1. Iztaknila se je oljna cevka, primež pušča	1. Preverjanje pritrjenosti oljne cevke, zamenjava oljnih tesnil
Ko je izpustni ventil odprt, se primež ne ponastavi	1. Iztaknila se je oljna cevka 2. V črpalki ni dovolj prostora 3. Primež ni več uporaben	1. Preverjanje pritrjenosti oljnih cevk 2. Odprite odzračevalni ventil 3. Zamenjajte ovna
Pri delu z ročico stiskalnice, oven ne more delati	1. Izpustni ventil ni do konca zaprt 2. Zrak v sistemu	1. Preverite izpustni ventil 2. Odzračite, kot je opisano v navodilih
Oven ne deluje pravilno	1. Ni dovolj olja	1. Dodajte olje
Olje izteka	1. Okvarjena so tesnila 2. Priviti deli so se odvili	1. Zamenjajte tesnilo 2. Pritegnite vijake

## IZJAVA ES O SKLADNOSTI

Mi : **Rodcraft Customer Center Langemarkstr.35 bis 45141 Essen- Germany**  
 Izjavljamo, da je izdelek (oziroma izdelki): **WP15/WP20S/WP30/WP50** Serial Number: **00001 - 99999**  
 vrsta stroja (oziroma vrste): **Hidravlična stiskalnica** Izvor izdelka: **Kitajsko**  
 v skladu z zahtevami direktiv Sveta Evrope o približevanju zakonodaje držav članic glede : „strojev“ **2006/42/EC (17/05/2006)**  
 veljavnih harmoniziranih standardov: **EN 693:2001+A1+A2**

Ime in funkcija izdajatelja: **PASCAL ROUSSY** ( R&D Manager)



Kraj in datum: Saint-Herblain, **12/02/2019**

Tehnična kartoteka je na voljo. Pascal Roussy, R&D manager LLC CP Technocenter 38, rue Bobby Sands - BP10273 44800 Saint Herblain - France

### Copyright 2019, Rodcraft

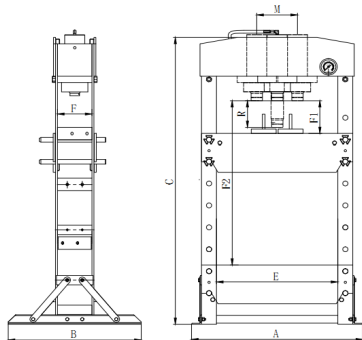
Vse pravice pridržane. Vsaka nepooblaščen uporaba ali kopiranje vsebine ali dela vsebine sta prepovedani. To se še posebej nanaša na tovarniške zaščitne znamke, nazive modelov, številke delov in risbe. Uporabljajte samo odobrene nadomestne dele. Vsaka poškodba ali motnje v delovanju, ki so rezultat uporabe neodobrenih nadomestnih delov, niso krite z Garancijo

Originalna navodila

Zasnova je bila potrjena v skladu: ASME ASP-2014

**Techniniai duomenys (žr. brėžinius 1.)**

Matmenys		WP15	WP20S	WP30P	WP50P
<b>galingumas</b>	[kg]	15 000	20 000	30 000	50 000
<b>A</b>	[mm]	700	740	795	1030
<b>B</b>	[mm]	540	700	700	800
<b>C</b>	[mm]	882	1772	1772	1830
<b>F</b>	[mm]	120	132	140	207
<b>E</b>	[mm]	500	510	535	730
<b>F1</b>	[mm]	157	185	151	68
<b>F2</b>	[mm]	457	1175	1031	1048
<b>R</b>	[mm]	160	186	160	200
<b>M</b>	[mm]	/	/	200	245
<b>oil</b>	[l]	0,6	0,95	1,1	2,5
<b>Svoris</b>	[kg]	75,5	105	166,7	298
<b>maksimalus slėgis</b>	[MPa]	61	69	58	62



Visos pateiktos vertės galioja leidinio išleidimo metu. Naujausios informacijos ieškokite internete adresu [www.rodratt.com](http://www.rodratt.com).

**Įrankis**

• Čia aprašytas įrankis yra skirtas mašinų surinkimo ir atsarginių dalių montavimo darbams. Jis naudojamas smulkioms detalėms presuoti, montuoti, klijuoti ir kniedyti. Draudžiama įrankį naudoti kietokiems tikslams. Tik profesionaliam naudojimui.

• Prašome atidžiai perskaityti prieš pradėdami darbą su įrankiu.

**Montažas instrukcija****Pārīecinieties, vai visas daļas ir fiksētas un pievilktas.**

- Piestipriniet pamatnes daļu un balstu pie kreslās un labās savienojošās plāksnes. (4. att.)
- Uzstādiēt neilona gredzenu uz mērinstrumenta savienojuma, pēc tam uzlieciēt spiediena mērinstrumentu un cieši pievelciēt. (5. att.)
- Piezīme: pievelciēt, cik cieši vien iespējams, pretējā gadījumā radīsies noplūde. Piestipriniet mērinstrumenta savienojumu pie piemērotas augšējās šķērssijas un pievelciēt skrūvi.
- Uzstādiēt sūkni uz rāmja. 7. att. (WP15), 9. att. (WP20S), 11. att. (WP30P un WP50P).
- Ievietojiet visu rokturi sviras balsta atverē, 3. att.
- Iekārtas pārvietošanas laikā pārīecinieties, vai ir izmantots pareizais ceļšanas aprikojums, un izpildiet visus sniegtos norādījumus (02. att.).

**⚠ Caution** Iekārtas ekspluatācijas laikā gan tās priekšpusē, gan aizmugurē ir jābūt brīvam 1 m lielam darba laukumam, lai pie tās vienmēr būtu viegli piekļūt.

Izvadiet gaisu no hidrauliskās sistēmas:

- Atveriet izplūdes vārstu, pagriežot to pretēji pulksteņrādītāja kustības virzienam, un izvadiet gaisu no gaisa novadīšanas vārsta (9. att.).
- Sūkņiņiet vairākus pilngājienu, lai novērstu jebkādu gaisa plūsmu sistēmā.

**Įrankio naudojimas**

**⚠ Caution** Stalą pastumkite į reikiamą padėtį ir užfiksuokite 4 specialiais kaiščiais. (pav.15)

• WP15, WP30P ir WP50P modeliams: uždarykite išleidimo ir valdymo vožtuvus sukdami juos pagal laikrodžio rodyklę.

Pastaba: dviejų greičių siurblys yra įjungtas, kad būtų lengva prieiti.

WP20S modeliui: uždarykite išleidimo vožtuvą sukdami jį pagal laikrodžio rodyklę.

Pastaba: WP20S yra su automatinu dviejų greičių siurbliu, kuris vietoje valdymo vožtuvo turi automatinį vožtuvą.

- Pumpuokite rankena/pedalu tol, kol prie ruošinio priartės dantytas balnelis.
- Sulygiuokite į vieną liniją ruošinį ir stumtuvą, sucentruokite aprokvą.
- WP15, WP30P ir WP50P modeliams: uždarykite valdymo vožtuvą sukdami jį prieš laikrodžio rodyklę (lėta padėtis).

Pastaba: dviejų greičių siurblys įjungtas galingam presavimui.

**⚠ Caution** Atsargiai: uždėjus krovinį (15, 30 ar 50 t) valdymo vožtuvas turi būti uždarytas (lėta padėtis), kad nebūtų apgadintos sistemos dalys.

- Pumpuokite rankena/pedalu ir prispauskite ruošinį (stebėkite preso manometrą).
- Baigę darbą nustokite pumpuoti pedalu ar rankena, pamažu atsargiai prieš laikrodžio rodyklę sukdami atpalaidavimo sklendę nuimkite nuo ruošinio krūvį (sukite mažu kampu).
- Iki galo atitraukite stumtuvą ir nuimkite ruošinį nuo stalo.

**⚠ WARNING** V formos blokai turi būti naudojami poromis, o ne po vieną!

**⚠ WARNING** Su presu gali dirbti tik vienas asmuo.

**⚠ WARNING** Pasirūpinkite, kad įrankio operatorius vilkėtų apsauginius drabužius, mūvėtų pirštines, avėtų apsauginius batus, dėvėtų šalmą ir ausų apsaugas.

**⚠ WARNING** Būkite atsargus, stebėkite visus su transporto priemone atliekamus darbus. Susikaupkite ir būkite atidus.



## Techninės priežiūros instrukcijos

**⚠ Caution** Niekada nenaudokite pažeistų arba deformuotų įrankių. Išgirdę neįprastą garsą arba pajutę vibraciją nedelsdami nutraukite darbus, patikrinkite įrankius ir kreipkitės į gamintoją. Patikrą rekomenduojame patikėti gamintojo arba tiekėjo įgaliotai remonto įmonei.

### Dažniausiai pasitaikanti domkrato trikdžių priežastis yra purvas ir nešvarumai.

- Pasirūpinkite, kad domkratas visada būtų švarus ir gerai suteptas, kad į sistemą nepatektų jokių nešvarumų. Jei domkratas sušlapo lietuje, apsnigo, užsiteršė smėliu ar dulkelėmis, prieš naudojimą jį gerai išvalykite.
- Domkratą laikykite su visiškai sustumtais stūmokliais, taip apsaugosite juos nuo kenksmingų garų, abrazyvių dalelių ir kitų kenksmingų veiksnių.
- Reguliariai tikrinkite įrankio būklę.
- Laikykite įrankį sausoje vietoje, saugokite nuo korozijos.
- Šio įrankio savininkai ir naudotojai turi žinoti, kad šio prietaiso remontui reikalingos žinios ir specialūs įrankiai. Kartą per metus rekomenduojame pasirūpinti, kad įrankį patikrintų įgaliotos gamintojo arba tiekėjo remonto įmonės specialistai pakeisti defektuotas bei nusidėvėjusias įrankio dalis bei įsėjamuosius lipdukus. Įgaliotų remonto įmonių sąrašo teiraukitės pas gamintoją arba tiekėją.
- Nusidėvėjęs, pažeistas arba sugedęs įrankis NEDELSIANT TURI BŪTI PAŠALINTAS IŠ DARBO VIETOS IR SUREMONTUOTAS. Remonto ir priežiūros darbus rekomenduojame patikėti tik gamintojo arba tiekėjo įgaliotos remonto įmonės specialistams.
- Su įrankiu galima naudoti tik gamintojo tiekiamus priedus bei adapterius.

## Gedimų šalinimas

Gedimas	Priežastis	Sprendimas
Siurbliui veikiant stūmiklis nejudą.	1.Nesandarus stumtuvo alyvos siurblys.	1.Patikrinkite alyvos žarnas ir jų jungtis, pakeiskite alyvos sandariklius.
Atsukus atpalaidavimo sklendę stūmiklis negrįžta į pradinę padėtį.	1.Atpalaidavimo alyvos žarna. 2.Po siurbliu per mažai vietos 3.Sugedo stūmiklis	1.Patikrinkite alyvos žarnas ir jų jungtis 2.Atsukite išmetimo sklendę. 3.Pakeiskite stūmiklį.
Judinant preso rankeną stūmiklis nejudą.	1.Atpalaidavimo sklendė ne iki galo užsukta. 2.Sistemoje yra oro.	1.Patikrinkite atpalaidavimo sklendę. 2.Nuorinkite sistemą taip, kaip nurodyta naudotojo instrukcijose
Stūmiklis ne iki galo atlieka veiksmą.	1.Sistemoje nepakanka alyvos	1.Įpilkite alyvos.
Prateka alyva.	1.Pažeistas alyvos sandariklis. 2.Atpalaidavimo tvirtinimo varžtai.	1.Pakeiskite sandariklį ir jo priedus. 2.Prisukite detales laikiančius varžtus.

## EB ATITIKTIES DEKLARACIJA

Mes: **Rodcraft Customer Center Langemarckstr.35 bis 45141 Essen- Germany**  
patvirtiname, kad šis produktas -: **WP15/WP20S/WP30/WP50** Serial Number: **00001 - 99999**

įrankis: **Hidraulinis presas** produkto kilmės vieta: **Kinija**  
atitinka visų Europos komisijos direktyvų bei atitinkamų šalių - narių įstatymų reikalavimus, susijusius su „įrankiais“ **2006/42/EC (17/05/2006)**  
bei jiems taikomus harmonizuotus standartus: **EN 693:2001+A1+A2**

Išdavusio asmens pavardė ir pareigos: **PASCAL ROUSSY** ( R&D Manager)

Vieta ir data: Saint-Herblain, **12/02/2019**

Techninius duomenis galite gauti ES būstinėje. Pascal Roussy, R&D manager LLC CP Technocenter 38, rue Bobby Sands - BP10273 44800 Saint Herblain - France

### Copyright 2019, Rodcraft

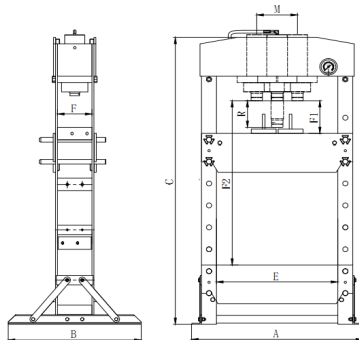
Saugoma autoriųjų teisių įstatymu. Bet koks nesankcionuotas šio dokumento ar jo dalies kopijavimas yra draudžiamas. Šis draudimas konkrečiai taikomas prekiniams ženklams, modelių pavadinimams, detalių numeriams ir brėžiniams. Naudokite tik gamintojo tiekiamas dalis. Garantiniai įsipareigojimai bei atsakomybė už produktą netaikoma jokiais įrankio gedimo ar netinkamo veikimo atvejais, jei tai atsitiko dėl ne gamintojo nepatvirtintų dalių naudojimo.

Originali instrukcija

Dizainas buvo patvirtintas pagal: ASME ASP-2014

## Tehniskie dati (Redzēt skaitļus 1.)

Izmēri		WP15	WP20S	WP30P	WP50P
<b>jauda</b>	[kg]	15 000	20 000	30 000	50 000
<b>A</b>	[mm]	700	740	795	1030
<b>B</b>	[mm]	540	700	700	800
<b>C</b>	[mm]	882	1772	1772	1830
<b>F</b>	[mm]	120	132	140	207
<b>E</b>	[mm]	500	510	535	730
<b>F1</b>	[mm]	157	185	151	68
<b>F2</b>	[mm]	457	1175	1031	1048
<b>R</b>	[mm]	160	186	160	200
<b>M</b>	[mm]	/	/	200	245
<b>oil</b>	[l]	0,6	0,95	1,1	2,5
<b>Svars</b>	[kg]	75,5	105	166,7	298
<b>maksimālais spiediens</b>	[MPa]	61	69	58	62



Visas vērtības ir spēkā šīs publikācijas izdošanas datumā. Jaunāko informāciju skatiet tīmekļa vietnē [www.rodcraft.com](http://www.rodcraft.com).

## Ierīces veids(-i)

- Aprakstītā iekārtā ir paredzēta iekārtu ražošanai un rezerves daļu montēšanai. Tā tiek izmantota, lai saspiestu, sakārtotu pēc lieluma, montētu, kniedētu mazas detaļas Cita vieda izmantošana nav atļauta. Paredzēts lietot tikai profesionāliem mērķiem.
- Lūdzu, rūpīgi izlasiet instrukciju pirms sākt izmantot mašīnu.

## Tvīrtinimo instrukcijas

### Uztīrītkite, kad visos daļos būtu pritvīrtintos ir suveržtos.

- Pritvīrītkite pagrindo daļi ir atramā priekš kairiosios ir dešinēs jungties plokštēs (Pav. 04)
- Nailono ziedā pritvīrītkite priekš matuoklio laikiklio, tada idēkite slēgio matuokļi ir jī tvirtai priveržkite. (Pav. 06)
- Pastaba: priveržkite kiek galima daugiau, nes kitu atveju gali būtī pratekējimas. Matuoklio laikikļi pritvīrītkite priekš viršūtinio skersinio ir užsukite varžtā.
- Priekš rēmo pritvīrītkite siurbļi. Pav. 07 (WP15), Pav. 09 (WP20S), Pav. 11 (WP30P & WP50P).
- Surinktā rankenā idēkite jī svirtinio atramos angā.
- Keliant jrenginī, užtīrītkite, kad būtu naudojama tinkama kēlīmo jrenga bei laikykītēs instrukcijoje pateiktų nurodymų (Pav. 02).

**⚠ Caution** Mašīnai veiktai turi būtī paliekamas 1 m darbinis plotas tiek mašinos priekyje, tiek jos gale, kad priekš jos būtu galima lengvai priekti.

Iš hidraulīnēs sistemos pašalinītkite orā:

- Atīdarykite vožtuvā, pasukdami jī priekš laikrodžio rodyklē ir išvalytkite oro išleidimo vožtuvā (09 pav.)
- Padarytkite kelīs pilnus išsiurbīmus, kad išsīstemos būtu pilnai pašalīntas oras.

## Darbība

**⚠ Caution** Pārīecīnīties, ka galds atrodas atbīlstošā stāvoklī, no nostiprinītk to ar 4 tapām. (att.15)

- Izmantojot WP15, WP30P un WP50P, aizverītk atbrīvošanas vārstu un kontrolvārstu, pagriežot tos pulksteņrādītāja kustības virzienā.

*Piezīme : 2 ātrumu sūknīs ir ieslēgts ātrāki piekļuvei.*

Izmantojot WP20S, aizverītk atbrīvošanas vārstu, pagriežot to pulksteņrādītāja kustības virzienā.

*Piezīme : WP20S ir pieejams 2 ātrumu automātīskais sūknīs, kas aprīkots ar automātīsko vārstu kontrolvārstā vietā.*

- Sūknējītk rokturi/pedāli, līdz robotais celšanas palītknis atrodas apstrādājāmā objekta tuvumā.
- Centrējītk apstrādājāmo objektu un trieci, lai nodrošinātu slodzes centrējumu.
- Izmantojot WP15, WP30P un WP50P, aizverītk kontrolvārstu, pagriežot to pretējī pulksteņrādītāja kustības virzienam (lēnā pozīcijā).

*Piezīme : 2 ātrumu sūknīs is ieslēgts spēcīgai presēšanai.*

**⚠ Caution** Uzmanību : Piemērojot slodzi (15 t, 30 t vai 50t), kontrolvārstam jābūt aizvērtam (lēnā pozīcijā), lai izvairītos no sistēmu daļu bojājumiem.

- Sūknējītk rokturi/pedāli, lai piemērotu slodzi apstrādājāmajam objektam (skatīt numerāciju spiediena mērīnstrumentā).
- Kad darbs pabeigts, pārtraucītk sūknēt, lēnā un uzmanīgi noņemītk slodzi no apstrādājāmā objekta, pagriežot drošības vārstu pretējī pulksteņrādītāja kustības virzienam pa mazam gabaliņam (jāgriež mazā leņķī).
- Tiklīdz trīsīs ir pilnībā ievilkts, noņemītk apstrādājāmo objektu no galda.

**⚠ WARNING** V-bloks jāizmanto pa pāriem nevis pa gabaliem!

**⚠ WARNING** Tikai viens cilvēks var lietot presi.

**⚠ WARNING** Pārīecīnīties, ka operators lieto aizsargapģērbu, aizsargcīmdus, aizsargķiveri, aizsargapavus un ausu aizbāžņus ierīces izmantošanas laikā.

**⚠ WARNING** Lai izvairītos no negadījumiem, vienmēr esītk informēts pat jēbkuru notiekošo darbu ar ierīci. Kā arī, koncentrējītkies uz veicamo darbu.

## Apkopes norādījumi

**⚠ Caution** Neizmantojiet bojātu/deformētu izstrādājumu. Ja rodas neparastas skaņas vai vibrācijas, nekavējoties pārtrauciet izmantot aprīkojumu, pēc tam pārbaudiet to un vērsieties pie ražotāja pēc palīdzības. Ieteicams ražotāja vai piegādātāja apstiprinātam servisa centram veikt šo pārbaudi.

### Lielākais kļūmju cēlonis hidrauliskajās ierīcēs ir netīrumi.

- Uzturiet domkratu tīru un kārtīgi ieeļļotu, lai novērstu svešķermeņu iekļūšanu sistēmā. Ja domkrats ir pakļauts lietus, sniega, smilšu vai grants iedarbībai, pirms izmantošanas tas jānotīra.
- Uzglabājiet domkratu ar virzuļiem pilnībā ievilktiem, piemērotā vietā, kur tas netiks pakļauts korozīviem izgarojumiem, abrazīviem putekļiem vai kādiem citiem kaitīgiem elementiem.
- Ik pa laikam pārbaudiet izstrādājuma stāvokli.
- Uzglabājiet izstrādājumu sausā un nekorozīvā vidē.
- Īpašniekiem un/vai operatoriem jāapzinās, ka šī aprīkojuma remontam var būt nepieciešamas speciālas zināšanas un telpas. Ieteicams šī izstrādājuma ikgadējo pārbaudi veikt ražotāja vai piegādātāja apstiprinātā servisa centrā un bojātās detaļas, uzlīmes vai drošības marķējumu nomainīt ar ražotāja vai piegādātāja noteiktajām rezerves detaļām/uzlīmēm. Apstiprināto servisa centru saraksts ir pieejams pie ražotāja vai piegādātāja; lūdzim, sazinieties ar viņiem palīdzības gadījumā.
- Izstrādājumu, kas ir jebkāda veidā bojāts, nodilis vai darbojas nepareizi, NEDRĪKST IZMANTOT LĪDZ TĀ REMONTAM. Ražotāja vai piegādātāja atļautos remontdarbus ieteicams veikt ražotāja vai piegādātāja apstiprinātā servisa centrā.
- Jāizmanto tikai ražotāja nodrošinātais papildaprīkojums un/vai adapteri.

## Darbības traucējumu novēršana

Kļūme	Iemesis	Risinājums
Sūknis darbojas, bet pacēlājs nedarbojas	1. Eļļas caurule ir vaļīga, radusies noplūde	1. Pārbaudiet eļļas cauruļu savienojumus, nomainiet cauruļu blīves
Atverot drošības vārstu, trīsis nenolaizas	1. Vaļīga eļļas caurule 2. Sūknī nav vietas 3. Trīsis ir bojāts	1. Pārbaudiet visu eļļas cauruļu savienojumus 2. Atveriet izplūdes vārstu 3. Nomainiet trīsi
Ierīce ir manuāli darbināma, bet trīsis nefunkcionē	1. Drošības vārsts nav pilnībā ciet 2. Gaiss sistēmā	1. Pārbaudiet drošības vārstu 2. Izfīriet gaisu no sistēmas saskaņā ar instrukciju
Trīsis nedarbojas pilnībā	1. Eļļas nav pietiekoši daudz	1. Pielejiet eļļu
Eļļas noplūde	1. Bojāts blīvju komplekts 2. Vaļīgas skrūves	1. Nomainiet blīvju komplektus 2. Pievelciet skrūves

## EK ATBILSTĪBAS DEKLARĀCIJA

Mēs: **Rodcraft Customer Center Langemarckstr.35 bis 45141 Essen- Germany**

apstiprinām, ka šis(-ie) izstrādājums(-i): **WP15/WP20S/WP30/WP50**

Serial Number: **00001 - 99999**

ierīces veids(-i): **Hidrauliskā prese** Ražošanas valsts: **Ķīna**

Atbilst Padomes Direktīvu prasībām par dalībvalstu likumu piemērošanu, kas attiecas uz: „mehānismiem” **2006/42/EC (17/05/2006)**

Spēkā esošajam(-iem) saskaņotajam(-iem) standartam(-iem): **EN 693:2001+A1+A2**

Pieteicēja vārds un amats: **PASCAL ROUSSY** ( R&D Manager)



Vieta un datums: Saint-Herblain, **12/02/2019**

Tehniskais fails pieejams ES birojā. Pascal Roussy, R&D manager LLC CP Technocenter 38, rue Bobby Sands - BP10273 44800 Saint Herblain - France

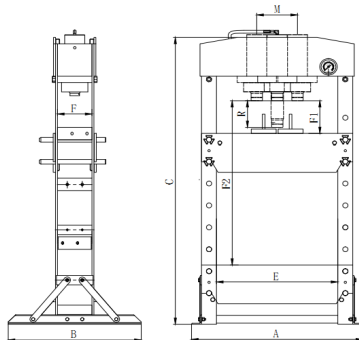
### Copyright 2019, Rodcraft

Visas tiesības aizsargātas. Tādēļ jebkāda neatļauta satura vai tā daļu izmantošana vai kopēšana ir aizliegta. Īpaši tas attiecas uz preču zīmēm, modeļu nosaukumiem, detaļu numuriem un attēliem. Izmantojiet tikai apstiprinātas detaļas. Ja ierīces bojājums vai nepareizu darbību būs radījis neapstiprinātu detaļu izmantošana, garantija vai atbildība par produkta nekaitīgumu vairs nebūs spēkā.

Originālinstrukcijas

## Tehnički podaci (Pogledajte slike 1.)

Mjere		WP15	WP20S	WP30P	WP50P
<b>kapacitet</b>	[kg]	15 000	20 000	30 000	50 000
<b>A</b>	[mm]	700	740	795	1030
<b>B</b>	[mm]	540	700	700	800
<b>C</b>	[mm]	882	1772	1772	1830
<b>F</b>	[mm]	120	132	140	207
<b>E</b>	[mm]	500	510	535	730
<b>F1</b>	[mm]	157	185	151	68
<b>F2</b>	[mm]	457	1175	1031	1048
<b>R</b>	[mm]	160	186	160	200
<b>M</b>	[mm]	/	/	200	245
<b>oil</b>	[l]	0,6	0,95	1,1	2,5
<b>Težina</b>	[kg]	75,5	105	166,7	298
<b>maksimalni tlak</b>	[MPa]	61	69	58	62



Sve vrijednosti vrijede na dan objave ove publikacije. Najnovije informacija potražite na [www.rodcraft.com](http://www.rodcraft.com).

## Vrsta/e stroja

- Opisani stroj predviđen je za proizvodnju strojeva i montažu rezervnih dijelova. Koristi se za prešanje, oblikovanje, montažu i zakivanje malih dijelova u postupku. Nije dozvoljena druga upotreba. Samo za profesionalnu upotrebu.
- Pažljivo pročitajte upute prije pokretanja stroja.

## Uputa za ugradnju

### Provjerite jesu li svi dijelovi fiksirani i pričvršćeni.

- Pričvrstite dio baze i oslonite ga na lijevu i desnu spojnu ploču. (Sl. 04)
- Montirajte plastični prsten na kalibrirani priključak, zatim montirajte mjerač tlaka i čvrsto ga stegnite. (Sl. 06)
- Napomena: stegnite što jače možete jer će u protivnom doći do propuštanja. Pričvrstite kalibrirani priključak na prikladnu gornju gredu i zavrnite vijak.
- Montirajte crpku na okvir. Sl. 07 (WP15), Sl. 09 (WP20S), Sl. 11 (WP30P i WP50P).
- Kompletnu ruku umetnite do kraja u otvor nosača poluge.
- Pazite da za pomicanje stroja koristite propisanu opremu za dizanje i držite se sljedećih uputa (Sl. 02).

**⚠ Caution** Radno područje od 1 m ispred i iza stroja u pogonu uvijek mora biti slobodno radi lakog pristupa.

Evakuirajte zrak iz hidrauličnog sustava:

- Otvorite ventil za ispuštanje njegovim okretanjem u smjeru suprotnom od kazaljke sata. (Sl. 09)
- Napumpajte nekoliko taktova kako biste odstranili sav zrak iz sustava.

## Rad

**⚠ Caution** Postavite stol u propisani položaj i čvrsto ga fiksirajte s 4 zatika. (Sl.15)

- Na WP15, WP30P i WP50P zatvorite ispusni ventil i kontrolni ventil okretanjem u smjeru kazaljke na satu.

*Napomena: Crpka s 2 brzine uključuje se radi brzog pristupa.*

Na WP20S zatvorite ispusni ventil okretanjem u smjeru kazaljke na satu.

*Napomena: WP20S je opremljen automatskom hidrauličnom crpkom s 2 brzine s automatskim umjesto kontrolnog ventila.*

- Pumpajte ručnom/nožnom papučicom sve dok se nazubljeni dosjed ne približi izrađevini.
- Centrirajte izrađevinu i klip kako bi opterećenje bilo u sredini.
- Na WP15, WP30P i WP50P zatvorite kontrolni ventil okretanjem u smjeru suprotnom od kazaljke na satu (spori položaj).

*Napomena: Crpka s 2 brzine uključuje se radi snažnijeg pritiska.*

**⚠ Caution** Oprez: Prilikom djelovanja opterećenja (15 t, 30 t ili 50 t) upravljački ventil mora biti zatvoren (spori položaj) kako bi se izbjeglo oštećenje dijelova sustava.

- Pumpajte ručicom/nožnom papučicom kako biste opteretili izrađevinu (pogledajte numeraciju na mjeraču tlaka).
- Kada je posao gotov, prestanite s pumpanjem i pažljivo rasteretite izrađevinu okretanjem ventila za otpuštanje u smjeru suprotnom od kazaljke sata u malim koracima (zakretanje mora biti u malim kutovima).
- Kada klip bude do kraja uvučen, uklonite izrađevinu sa stola.

**⚠ WARNING** V-blok se mora koristiti u paru, ne pojedinačno!

**⚠ WARNING** Samo jedna osoba smije raditi s prešom.

**⚠ WARNING** Pobrinite se da rukovatelj za vrijeme rada nosi zaštitnu odjeću, rukavice, kacigu, obuću i zaštitu za uši.

**⚠ WARNING** Uvijek vodite računa o radu koji se trenutno obavlja na stroju kako ne bi došlo do ozljeda. Također, uvijek se koncentrirajte na posao koji treba obaviti.

## Upute za održavanje

**⚠ Caution** Nemojte koristiti oštećeni/izobličeni uređaj. Ako se pojave neuobičajene vibracije ili buka, odmah prestanite s uporabom, pregledajte uređaj i potražite pomoć od proizvođača. Preporučamo da se ovaj pregled obavi u ovlaštenom servisu proizvođača ili dobavljača.

**Najveći pojedinačni uzrok hidrauličnih jedinica je nečistoća.**

- Servisnu dizalicu održavajte čistom i dobro podmazanom kako ne bi došlo do prodora čestica u sustav. Ako je dizalica izvrgnuta djelovanju kiše, snijega, pijeska ili kamenčića, prije upotrebe mora se očistiti.
- Spremite dizalicu s potpuno uvučenim klipovima, u dobro zaštićenom području gdje neće biti izložena korozivnim isparavanjima, oštroj prašini ili bilo kojim drugim štetnim elementima.
- Povremeno provjeravajte stanje uređaja.
- Uređaj pohranite u suhoj okolini čiji uvjeti ne izazivaju hrđanje.
- Vlasnici i/ili rukovatelji moraju biti svjesni da je za popravak ove opreme potrebno specijalizirano znanje i posebna postrojenja. Preporučamo da se godišnji pregled uređaja izvede u ovlaštenom servisu proizvođača ili dobavljača te da se svi neispravni dijelovi, naljepnice ili sigurnosne naljepnice i znakovi zamijene dijelovima koje je odredio proizvođač ili dobavljač. Popis ovlaštenih servisa dostupan je kod proizvođača ili dobavljača, nazovite ih za pomoć.
- Svaki proizvod koji se čini bilo koji način oštećenim, koji je istrošen ili radi nepravilno, MORA SE PUVUČI IZ UPOTREBE DO POPRAVKA. Preporučamo da se neophodni popravci obavie u ovlaštenom servisu proizvođača ili dobavljača, ako te popravke proizvođač ili dobavljač odobravaju.
- Koristite samo nastavke i/ili adaptere koji je isporučio proizvođač.

## Rješavanje problema

Greška	Uzrok	Rješenje
Pumpa radi dok podizač ne može raditi	1.Cijev ulja podizača je labava i ulje istječe	1.Provjerite stanje priključka cijevi ulja i zamijenite uljne brtve
Kada se otvori ventil za ispuštanje, klip se ne vraća	1.Uljna pumpa je labava 2.Nema dovoljno prostora u crpki 3.Klip je postao neispravan	1.Provjerite priključke cijevi ulja 2.Otvorite izlazni ventil 3.Zamijenite klip
Pri ručnom radu klip ne radi	1.Sigurnosni ventil nije potpuno zatvoren 2.zrak u sustavu	1.provjerite sigurnosni ventil 2.Ispustite zrak prema uputama u priručniku
Podizač ne radi u potpunosti	1.Nema dovoljno ulja	1.Nadolijte ulja
Ulje istječe	1.Brtve propuštaju 2.Dijelovi s navojem su labavi	1.Zamijenite brtve 2.Pritegnite dijelove s navojem

## CE clizjava o sukladnosti

Mi: **Rodcraft Customer Center Langemarckstr.35 bis 45141 Essen- Germany**  
Izjavljujemo da uređaj(i): **WP15/WP20S/WP30/WP50** Serial Number: **00001 - 99999**

Vrsta/e stroja: **Hidraulična preša** Porijeklo proizvoda: **Kina**

je u skladu sa zahtjevima direktive odbora o uskladjivanju zakona koji se odnose na države članice u vezi sa „strojevima“: **2006/42/EC**

(17/05/2006)

primjenjiva usklađena norma(e): **EN 693:2001+A1+A2**

Naziv i položaj izdavača: **PASCAL ROUSSY** ( R&D Manager)



Mjesto i datum: Saint-Herblain, **12/02/2019**

Tehnički dokument dostupan u EU sjedištu. Pascal Roussy, R&D manager LLC CP Technocenter 38, rue Bobby Sands - BP10273 44800 Saint Herblain - France

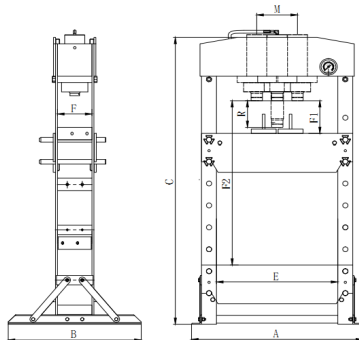
### Copyright 2019, Rodcraft

Sva prava su zadržana. Svaka neovlaštena upotreba ili kopiranje ovog sadržaja ili njegovog dijela su zabranjeni. Ovo se osobito odnosi na trgovačke znakove, denominaciju modela, brojeve dijela i nacte. Koristite samo odobrene dijelove. Svako oštećenje ili neispravnost u radu koji nastanu zbog upotrebe ne odobrenih dijelova neće biti obuhvaćeno Jamstvom ili Odgovornošću za proizvod.

Izvorne upute

## Date Tehnice (A se vedea imaginile 1.)

Dimensiune		WP15	WP20S	WP30P	WP50P
<b>capacitate</b>	[kg]	15 000	20 000	30 000	50 000
<b>A</b>	[mm]	700	740	795	1030
<b>B</b>	[mm]	540	700	700	800
<b>C</b>	[mm]	882	1772	1772	1830
<b>F</b>	[mm]	120	132	140	207
<b>E</b>	[mm]	500	510	535	730
<b>F1</b>	[mm]	157	185	151	68
<b>F2</b>	[mm]	457	1175	1031	1048
<b>R</b>	[mm]	160	186	160	200
<b>M</b>	[mm]	/	/	200	245
<b>oil</b>	[l]	0,6	0,95	1,1	2,5
<b>Greutate</b>	[kg]	75,5	105	166,7	298
<b>presiune max.</b>	[MPa]	61	69	58	62



Toate valorile sunt cele în vigoare la data prezentei publicării. Pentru cele mai recente informații, vă rugăm să accesați [www.rodcraft.com](http://www.rodcraft.com).

## Tip (-uri) aparat

- Echipamentul descris este destinat producției de mașini și asamblării pieselor de schimb. Este utilizat pentru a presa, ajusta, asambla, nitui piese mici pe durata procesării. Nici o altă utilizare nu este permisă. Doar pentru uz profesional.
- Vă rugăm să citiți cu atenție instrucțiunile înainte de a porni aparatul.

## Instrucțiuni de montare

### Asigurați-vă că toate piesele sunt fixate și strânse.

- Prindeți secțiunea de bază și suportul de placa de conectare stânga și dreapta. (Fig. 04)
- Montați inelul de nailon de fittingul manometrului, după care puneți manometrul și răsuțici bine. (Fig. 06)
- Observație: răsuțici cât mai strâns posibil, în caz contrar vor exista scurgeri. Prindeți fittingul manometrului de bara transversală superioară adecvată și de șurub.
- Montați pompa pe cadru. Fig. 07 (WP15), Fig. 09 (WP20S), Fig. 11 (WP30P & WP50P).
- Introduceți tot mânerul în deschiderea suportului manetei, Fig. 02.
- În timpul mutării mașinii, asigurați-vă că folosiți echipament adecvat de ridicare și urmați instrucțiunile din imagine (Fig. 02).

**⚠ Caution** Zona de lucru de 1 m trebuie eliberată în fața și în spatele mașinii în timpul funcționării acesteia pentru a putea fi ușor accesibilă.

Purjați aerul din sistemul hidraulic:

- Deschideți supapa de eliberare rotind-o în sens invers acelor de ceasornic și purjați supapa de aerisire (Fig. 09)
- Pompați mai multe cicluri complete pentru a elimina aerul din sistem.

## Funcționare

**⚠ Caution** Asigurați-vă că masa se află în poziția corectă și blocați-o cu 4 pivoți. (Fig.15)

- Pentru WP15, WP30P și WP50P, închideți robinetul de eliberare și pe cel de distribuție, prin rotire în sens orar.

Observație: Pompa cu 2 viteze este comutată pentru o abordare rapidă.

Pentru WP20S, închideți robinetul de evacuare prin rotire în sens orar.

Observație: WP20S dispune de o pompă hidraulică automată cu 2 viteze, echipată cu o supapă automată în loc de robinet de distribuție.

- Pompați mânerul/pedala până când șaua zimțată se apropie de piesa de prelucrat.
- Aliniați piesa de prelucrat și cricul pentru a asigura încărcarea centrală.
- Pentru WP15, WP30P și WP50P, închideți robinetul de distribuție prin rotire în sens antiorar. (poziția lentă).

Observație: Pompa cu 2 viteze este comutată pentru o presiune mare.

**⚠ Caution** Atenție: pentru a se evita deteriorarea componentelor sistemului, la aplicarea sarcinii (15 t, 30 t sau 50 t), robinetul de distribuție trebuie să fie închis (poziția lentă).

- Pompați mânerul/pedala pentru a aplica încărcătura pe piesa de prelucrat. (a se vedea numărătoarea din manometru)
- Când ați terminat lucrul, opriți pomparea, îndepărtați încet și cu atenție încărcătura de pe piesa de prelucrat prin rotirea supapei de evacuare în sens invers acelor de ceasornic. În trepte mici. (trebuie rotită cu ughiul mic).
- Odată ce pistonul este retras complet, luați piesa de prelucrat de pe masă.

**⚠ WARNING** Suportul în V trebuie să fie utilizat per pereche nu per bucată!

**⚠ WARNING** Unei singure persoane îi este permis să utilizeze presa.

**⚠ WARNING** Asigurați-vă că operatorul poartă haine de protecție, mănuși, cască de protecție, pantofi și dopuri pentru urechi pe durata operării.

**⚠ WARNING** Pentru a evita accidentele, trebuie să fiți conștienți în permanență de activitățile în curs de desfășurare ale mașinii. De asemenea, trebuie să fiți mereu concentrați pe activitatea care trebuie efectuată.



## Instrucțiuni pentru întreținere

**⚠ Caution** Nu utilizați produse defecte / deformatate. Dacă apare zgomot sau vibrații anormale, opriți utilizarea imediat, apoi inspectați și cereți ajutor producătorului. Se recomandă ca acest control să fie realizat de către un service de reparații autorizat de producător sau furnizor.

**Cea mai mare cauză a defecțiunilor din unitățile hidraulice este murdăria.**

- Păstrați cricul de service curat și bine lubrifiat, pentru a preveni corpurile străine să intre în sistem. În cazul în care a fost expus la ploaie, ninsoare, nisip sau pietriș acesta trebuie să fie curățat înainte de a fi utilizat.
- Depozitați cricul, cu pistoanele complet retrase într-o zonă bine protejată, unde nu va fi expus vaporilor corozivi, prafului abraziv sau altor elemente nocive.
- Verificați periodic starea produsului
- Depozitați produsul într-un mediu uscat și non-coroziv.
- Proprietarii și / sau operatorii ar trebui să fie conștienți de faptul că repararea acestui echipament poate necesita cunoștințe și servicii de specialitate. Se recomandă efectuarea unei inspecții anuale a produsului printr-un service de reparații autorizat de producător sau furnizor și toate piesele, procedeele, sau etichetele sau semnele de siguranță defecte se înlocuiesc cu produsele producătorului sau ale furnizorului. O listă cu servicii-urile de reparații autorizate este disponibilă la producător sau furnizor, vă rugăm să le cereți ajutorul.
- Orice produs care pare să fie deteriorat în orice fel, se dovedește a fi uzat sau funcționează anormal VA FI SCOS DIN FUNCȚIUNE PÂNĂ VA FI REPARAT. Se recomandă ca reparațiile necesare să fie efectuate de un service de reparații autorizat, dacă reparațiile sunt permise de către producător sau furnizor.
- Se utilizează numai accesorii și / sau adaptoare furnizate de producător.

## Detectare a defecțiunilor tehnice

Defecțiune	Cauză	Remediu
Pompa	1.Țeava de ulei desfăcută, pistonul prezintă scurgeri	1.verificare situație de conectare a țevilor de ulei, înlocuiți sigiliile
Când deschideți supapa de evacuare, pistonul nu se resetează	1.Țeava de ulei desfăcută 2.Spațiu insuficient în pompă 3.Pistonul devine inoperant	1.Verificare situație de conectare a țevilor de ulei 2.Deschideți supapa de evacuare 3.Înlocuiți pistonul
Când se utilizează mânerul preseii, pistonul nu poate funcționa	1.Supapa de evacuare nu a fost închisă complet 2.aer în sistem	1.verificați supapa de evacuare 2.Purjați aerul conform manualului
Pistonul nu poate funcționa pe deplin	1.Ulei insuficient	1.Adăugați ulei
Scurgeri de ulei	1.Sigiliu kit rupt 2.Înșurubați piese desfăcute.	1.Înlocuiți sigiliul kit-ului 2.Strângeți piesele înșurubate

## Declarație de conformitate UE

Noi: **Rodcraft Customer Center Langemarckstr.35 bis 45141 Essen- Germany**  
Declarăm că produsul (-ele): **WP15/WP20S/WP30/WP50** Serial Number: **00001 - 99999**

Tip (-uri) aparat: **Presă hidraulică** Originea produsului: **China**

corespunde cu cerințele directivei Consiliului privind aproximarea legislațiilor statelor membre referitoare: la „Mașinării” **2006/42/EC**

**(17/05/2006)**

standardul armonizat aplicabil **EN 693:2001+A1+A2**

Nume și funcție emitent: **PASCAL ROUSSY** ( R&D Manager)



Loc și data: Saint-Herblain, **12/02/2019**

Fișa tehnică disponibilă la sediul UE Pascal Roussy, R&D manager LLC CP Technocenter 38, rue Bobby Sands - BP10273 44800 Saint Herblain - France

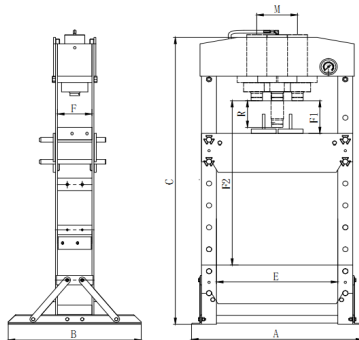
### Copyright 2019, Rodcraft

Toate drepturile sunt rezervate. Orice utilizare neautorizată sau copiere a conținutului sau a unei părți a acestuia este interzisă. Acest lucru este valabil în special pentru mărci comerciale, denumiri de modele, numere ale pieselor de schimb și schițe. Utilizați numai piese de schimb autorizate. Orice deteriorare sau defecțiune cauzată de utilizarea de componente neautorizate nu este acoperită de Garanția Produsului.

Instrucțiuni originale

## Технически данни (Виж чертежите 1.)

Размер		WP15	WP20S	WP30P	WP50P
<b>Капацитет</b>	[kg]	15 000	20 000	30 000	50 000
<b>A</b>	[mm]	700	740	795	1030
<b>B</b>	[mm]	540	700	700	800
<b>C</b>	[mm]	882	1772	1772	1830
<b>F</b>	[mm]	120	132	140	207
<b>E</b>	[mm]	500	510	535	730
<b>F1</b>	[mm]	157	185	151	68
<b>F2</b>	[mm]	457	1175	1031	1048
<b>R</b>	[mm]	160	186	160	200
<b>M</b>	[mm]	/	/	200	245
<b>oil</b>	[l]	0,6	0,95	1,1	2,5
<b>Тегло</b>	[kg]	75,5	105	166,7	298
<b>макс. налягане</b>	[MPa]	61	69	58	62



Всички характеристики са валидни към датата на настоящата публикация. За допълнителна информация, моля посетете: [www.rodcraft.com](http://www.rodcraft.com)

## Тип на машината (-е)

- Описаното устройство е предназначено за производството на машини и монтирането на резервни части. То е предназначено за пресиране, оразмеряване, слобляване, занитване на малки части в процес. Не се разрешава употребата в други случаи и за други цели. Само за професионално ползване.
- Моля внимателно прочетете инструкциите преди да пуснете инструмента в действие.

## Инструкции за монтаж

**Уверете се, че всички части са поставени и затегнати.**

- Прикрепете основата и опората към свързващите пластини. (Фиг. 04)
- Монтирайте найлоновия пръстен към измервателния прибор, след това поставете манометъра и затегнете здраво. (Фиг. 06)
- Бележка: затегнете колкото се може по-добре, в противен случай е възможен теч. Прикрепете измервателния прибор към подходящия напрежен конструктивен елемент и затегнете с болт.
- Монтирайте помпата към рамката. Фиг. 07 (WP15), Фиг. 09 (WP20S), Фиг. 11 (WP30P & WP50P).
- Вкарайте цялата манивела в отвора на опорния лост..
- По време на движение на машината се уверете, че използвате правилното повдигащо устройство, и следвайте инструкциите, както е показано (Фиг. 02).

**⚠ Caution** Когато машината е в режим на работа, трябва да се осигури свободна работна площ от 1 м както пред нея, така и зад нея за постоянен и лесен достъп.

Премахване на въздуха от хидравличната система:

- Отворете изпускателния клапан, като го завъртите в посока, противоположна на часовниковата стрелка, и освободете клапана за отвеждане на въздух (Фиг. 09)
- Изпомпайте няколко пъти докрай за елиминиране на всякакъв въздух от системата.

## Операция

**⚠ Caution** Осигурете правилно разполагане на масата и я фиксирайте здраво с помощта на 4 шифта. (Фиг.15)

- За WP15, WP30P и WP50P, затворете вентила освобождаване и управляващия вентил, като го завъртите по часовниковата стрелка.

*Забележка :* Помпата с 2 скорости е превключена за бърз подход.

- За WP20S, затворете вентила за освобождаване, като го завъртите по часовниковата стрелка.

*Забележка :* WP20S притежава автоматична хидравлична помпа с 2 скорости, снабдена с автоматичен вместо контролен вентил.

- Напомпайте с ръкохватката / педала докато назъбения супорт приближи обработвания детайл.
- Подравнете обработвания детайл и буталото за да осигурите централно натоварване.
- За WP15, WP30P и WP50P, затворете контролния вентил, като го завъртите обратно на часовниковата стрелка (бавна позиция).

*Забележка :* Помпата с 2 скорости е превключена към мощно пресиране.

**⚠ Caution** Внимание : Когато прилагате товара (15 т, 30 т или 50 т), контролният вентил трябва да е затворен (бавна позиция), за да се предотвратят наранявания по частите на системата.

- Напомпайте с ръкохватката / педала за да приложите натиск върху обработвания детайл (виж номерацията в манометъра).
- Когато приключите работната операция, спрете да помпите, бавно и внимателно сваляте натоварването от обработвания детайл като завъртите изпускателния клапан в посока обратна на часовниковата стрелка на малки стъпки (трябва да се върти с малък ъгъл).
- Щом буталото се прибере напълно, отстранете обработвания детайл от масата.

**⚠ WARNING** „V-блоковете“ трябва да се използват по двойки, а не поединично!

**⚠ WARNING** Разрешава се оперирането на пресата само от един човек.

**⚠ WARNING** Уверете се, че операторът носи предпазно облекло, ръкавици, каска, обувки и шумозаглушители по време на работа.

**⚠ WARNING** За да предотвратите инциденти, винаги дръжте сметка за текущи работи по машината. Също така, винаги работете съсредоточено върху дейността, която извършвате в момента.



## Инструкции за поддръжка

**⚠ Caution** Не използвайте продукт, който е повреден / деформиран. Ако се получат необичайни шумове или вибрации, незабавно спрете ползването, след което инспектирайте и поискайте помощ от производителя. Препоръчително е такава инспекция да се извърши от оторизиран от производителя или доставчика ремонтен сервис.

**Първата единична причина за неизправности по хидравличните устройства е замърсяването.**

- Поддържайте сервисния крик чист и добре смазан за да предотвратите попадането на чужди тела в системата. Ако крикът е бил изложен на въздействието на дъжд, сняг, пясъчни частици и фини стружки, трябва да бъде почистен преди употреба.
- Съхранявайте крика с напълно прибрано бутало и в добре защитени места, където няма да е изложен на корозионни изпарения, абразивен прах, или някакви други вредни влияния.
- Периодично проверявайте състоянието на продукта.
- Съхранявайте продукта в суха, неагресивна в корозионно отношение среда.
- Собственикът / работещият за този продукт трябва да разбира ясно, че ремонтът на това оборудване може да изисква специализирани познания и условия за извършването му. Препоръчва се извършването на ежегодна инспекция на продукта от оторизирана от производителя или доставчика сервисна работилница и всички дефектни части, етикети, или знаци и обозначения за безопасност, да бъдат подменени с определените такива от страна на производителя или доставчика. Списък на оторизираните сервисни бази може да бъде получен от производителя или доставчика - моля обърнете се към тях за съдействие.
- Всеки продукт, който изглежда повреден, по какъвто и да било начин, който бъде намерен за износен, или работи необичайно, ТРЯБВА ДА БЪДЕ СВАЛЕН ОТ ЕКСПЛОАТАЦИЯ, ДОКАТО НЕ БЪДЕ ОТРЕМОНТИРАН. Препоръчва се необходимите ремонти да бъдат извършвани от оторизиран от производителя или доставчика сервисни бази, ако разбира се подобни ремонти бъдат разрешени от производителя или доставчика.
- Всякакви приспособления и/или приставки доставени от производителя, трябва да се използват.

## Начин за справяне с проблемите

Неизправност	Причина	Начин на коригиране
Помпата работи, но буталото не работи.	1. Масленият шланг е разхлабен и буталото има теч	1. Проверете състоянието на маслопроводите и подменете маслените уплътнения
При отворен изпускателен клапан, буталото не може да се върне	1. Масленият шланг е разхлабен 2. Няма достатъчно място под помпата 3. Буталото е станало негодно	1. Проверете състоянието на маслопроводите 2. Отворете изпускателния клапан 3. Подменете буталото
Ръчното задвижване нормално, но буталото не сработва	1. Изпускателният клапан не е плътно затворен. 2. Въздух в системата	1. Проверете изпускателния клапан 2. Обезвъздушете, както е указано в наръчника
Буталото не може да сработи докрай	1. Маслото е недостатъчно	1. Долойте масло
Теч на масло	1. Уплътнителите са скъсани 2. Затегнете разхлабените елементи	1. Подменете уплътнителите 2. Затегнете резбовите части

## Декларация за съответствие ЕС

Ние: **Rodcraft Customer Center Langemarckstr.35 bis 45141 Essen- Germany**  
Декларираме, че продукта (-ите): **WP15/WP20S/WP30/WP50** Serial Number: **00001 - 99999**

Тип на машината (-е): **Хидравличен натиск** Произход на продукта: **Китай**

е в съответствие с изискванията на Директивите на Съвета за сближаване на законодателствата на страните-членки свързани с: „Машини“  
**2006/42/ЕС (17/05/2006)**

приложимите хармонизирани стандарти: **EN 693:2001+A1+A2**

Име и длъжност на издаващия: **PASCAL ROUSSY** ( R&D Manager)

Място и дата: Saint-Herblain, **12/02/2019**

Техническото досие може да бъде получено от седалището на ЕС. Pascal Roussy, R&D manager LLC CP Technocenter 38, rue Bobby Sands - BP10273 44800 Saint Herblain - France

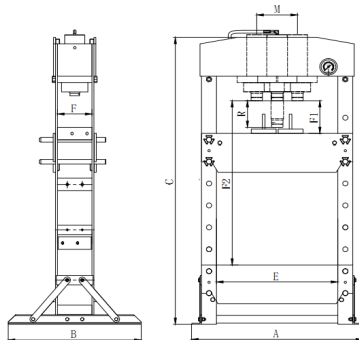
### Copyright 2019, Rodcraft

Всички права запазени. Всякаква неоторизирана употреба или копиране на настоящото съдържание са забранени. Това се отнася специално за търговските марки, обозначенията на моделите и номерата на частите и чертежите. Ползвайте единствено оторизирани части. Всякакви повреди или неизправно функциониране причинени от използването на неоторизирани части не се покриват от Гаранцията или Отговорността на продукта.

Оригинални инструкции

## Tehnilised andmed (Vt joonised 1.)

Mõõtmed		WP15	WP20S	WP30P	WP50P
<b>võimsus</b>	[kg]	15 000	20 000	30 000	50 000
<b>A</b>	[mm]	700	740	795	1030
<b>B</b>	[mm]	540	700	700	800
<b>C</b>	[mm]	882	1772	1772	1830
<b>F</b>	[mm]	120	132	140	207
<b>E</b>	[mm]	500	510	535	730
<b>F1</b>	[mm]	157	185	151	68
<b>F2</b>	[mm]	457	1175	1031	1048
<b>R</b>	[mm]	160	186	160	200
<b>M</b>	[mm]	/	/	200	245
<b>oil</b>	[l]	0,6	0,95	1,1	2,5
<b>Kaal</b>	[kg]	75,5	105	166,7	298
<b>max surve</b>	[MPa]	61	69	58	62



Kõik toodud väärtused olid kehtivad käesoleva trüki avaldamise kuupäeval. Kõige uuema info saamiseks külastage veebilehte [www.rodracraft.com](http://www.rodracraft.com).

## Masina tüüp(tüübid)

- Kirjelatud masin on mõeldud masinatootmiseks ja varuosade monteerimiseks. Seda kasutatakse pressimiseks, suuruse muutmiseks, monteerimiseks ja väikeste osade neetimiseks. Muud kasutusviisid on keelatud. Mõeldud ainult professionaalsete kasutamiseks.
- Enne masina käivitamist lugege hoolikalt juhendeid.

## Paigaldusjuhend

### Veenduge, et kõik osad oleks fikseeritud ja kinni keeratud.

- Kinnitage alus ning toetage see vasak- ja parempoolse ühendusplaadile. (Joonis 04)
- Paigaldage nailonrõngas möödiku liitmikule, seejärel paigaldage manomeeter ja keerake kinni. (Joonis 06)
- NB! Keerake võimalikult kõvasti kinni, kuna muidu hakkab see lekkima. Kinnitage möödiku liitmik sobivale ülemisele risttalale ja keerake polti.
- Kinnitage pump raamile. Joonis 07 (WP15), joonis 09 (WP20S), joonis 11 (WP30P & WP50P).
- Pange kokkupandud käepide hoova kanduri avasse.
- Kasutage masina liigutamiseks sobivat tõstevarustust ja järgige juhiseid (joonis 02).

**⚠ Caution** Töötava masina ees ja taga peab vabaks jääma 1 m tööpiirkond, et see oleks alati hõlpsalt juurdepääsetav.

Eemaldage hüdroüsteemist õhk:

- avage tühjenduskraan, keerates seda vastupäeva, ja tühjendage õhueraldusklapp (joonis 09).
- Pumbake mitu täisvajutust, et kõrvaldada süsteemis kogu õhk.

## Kasutamine

**⚠ Caution** Veenduge, et laud on õiges asendis ja lukustage laud tugevalt 4 tihttiga. (Joonis15)

- WP15, WP30P ja WP50P puhul sulgege päripäeva keerates vabastusventiil ja juhtventiil.

Märkus: 2-kiiruseline pump on lülitatud kiirete lähenemisele.

WP20S puhul sulgege päripäeva keerates vabastusventiil.

Märkus: WP20S-l on automaatne 2-kiiruseline hüdrauliline pump, millel on juhtventiili asemel automaatventiil.

- Pumbake hoova/jalgpedaaliga, kuni hammastega sadul läheneb töödeldavale detailile.
- Joondage töödeldav detail ja hüdrocilinder nii, et koormus asuks keskel.
- WP15, WP30P ja WP50P puhul sulgege vastupäeva keerates juhtventiil (aeglasesse asendisse).

Märkus: 2 kiiruseline pump on lülitatud tugevale surumisele.

**⚠ Caution** Ettevaatust: koormuse rakendamisel (15 t, 30 t või 50 t) peab juhtventiil olema suletud (aeglane asend), et hoida ära süsteemi osade kahjustamist.

- Pumbake hoova/jalgpedaaliga, et rakendada koormus töödeldavale detailile (vaadake manomeetri näitu).
- Kui töö on tehtud, lõpetage pumpamine, eemaldage aeglaselt ja ettevaatlikult koormus töödeldavalt detaililt, keerates vabastusklappi väikeste sammudega vastupäeva. (Tuleb keerata väikese nurga võrra)
- Kui hüdrocilinder on täielikult sisse tõmmatud, eemaldage töödeldav detail laualt.

**⚠ WARNING** V-plokki tuleb kasutada paaris, mitte üksikult!

**⚠ WARNING** Pressi võib juhtida ainult üks isik.

**⚠ WARNING** Veenduge, et operaator kasutaks töötamisel kaitseriietust, kindaid, kiivrit, kaitsejalanõusid ja kuulmiskaitset.

**⚠ WARNING** Õnnetuste vältimiseks jälgige alati masinal tehtavaid töid. Alati keskenduge tehtavale tööle.

## Hooldusjuhised

**⚠ Caution** Ärge kasutage kahjustunud/deformeerunud toodet. Ebatavalise müra või vibratsiooni esinemisel peatage viivitamatult toote kasutamine ja seejärel kontrollige seda või pöörduge tootja poole. Seda kontrolli on soovitatav teha tootja või edasimüüja volitatud töökojas.

### Suurimaks hüdrauliliste seadiste tõrkepõhjuseks on mustus.

- Hoidke tungraud puhas ja määritud, et takistada võõrosakeste süsteemi sisenemist. Kui tungraud on puutunud kokku vihma, lume, liiva või kruusaga, tuleb seda enne kasutamist puhastada.
- Hoidke tungrauda nii, et selle kolvid on täielikult sissetõmmatud, kaitstud kohas, kus see ei puutuks kokku korrodeerivate aurude, abrasiivse tolmu ega muude kahjulike elementidega.
- Kontrollige regulaarselt toote seisukorda.
- Hoidke toodet kuivas ja korrosioonivabas keskkonnas.
- Omanikud ja/või kasutajad peaksid teadma, et selle seadme remontimine võib nõuda spetsiaalseid teadmisi ja vahendeid. Soovitatav on kontrollida toodet kord aastas tootja või edasimüüja volitatud töökojas ja asendada kõik vigased osad, pealetükid või ohutussildid või etiketid tootja või tarnija pool ettenähtud osadega. Volitatud remonditöökojade kohta saate lisateavet tootjale või tarnijale helistades.
- Iga toode, mis tundub olevat mistahes viisil kahjustunud, kulunud või ei tööta korrektselt, TULEB KUNI REMONTIMISENI KASUTUSEST EEMALDADA. Soovitatav on lasta vajalikke remonttöid teha tootja või tarnija volitatud töökojal, kui tootja või tarnija antud remonttööd lubab.
- Kasutage ainult lisatarvikuid ja/või adaptereid, mida on tarninud seadme tootja.

## Rikkeotsing

Rike	Põhjus	Abinõu
Pump töötab, aga hüdrocilinder ei tööta	1. Õlitoru on lahti, hüdrocilinder lekib	1. Kontrollige õlitorude ühenduste seisukorda, asendage õlitihendid
Kui vabastusklapp on avatud, ei saa hüdrocilindrit lähtestada	1. Õlitoru on lahti 2. Pumbas ei ole piisavalt ruumi 3. Hüdrocilinder on muutunud kasutusõlbmatuks	1. Kontrollige õlitorude ühenduste seisukorda 2. Avage väljalaskeklapp 3. Asendage hüdrocilinder
Pressi käepideme liigutamisel hüdrocilinder ei tööta	1. Kaitseklapp ei ole täielikult suletud 2. Süsteemis on õhk	1. Kontrollige kaitseklappi 2. Eemaldage õhk vastavalt kasutusjuhendile
Hüdrocilinder ei tööta täielikult	1. Õli ei ole piisavalt	1. Lisage õli
Õlilekked	1. Tihendikomplekt on purunenud 2. Kruidid on lahti	1. Asendage tihendikomplektid 2. Kinnitage kruidid

## EÜ Vastavusdeklaratsioon

Meie: **Rodcraft Customer Center Langemarckstr.35 bis 45141 Essen- Germany**  
 kinnitame, et toode(tooted): **WP15/WP20S/WP30/WP50** Serial Number: **00001 - 99999**

Masina tüüp(tüübid): **Hüdrauliline press** Toote päritolu: **Hiina**  
 vastab järgmistele Nõukogu direktiivide nõuetele, mis on ühtlustatud liikmesriikide õigusaktides: masinadirektiiv **2006/42/EC (17/05/2006)**  
 rakenduvad harmoniseeritud standardid: **EN 693:2001+A1+A2**

Väljaandja nimi ja ametikoht: **PASCAL ROUSSY** ( R&D Manager)



Koht ja kuupäev: Saint-Herblain, **12/02/2019**

Tehniline toimik on saadaval ELI peakontoris. Pascal Roussy, R&D manager LLC CP Technocenter 38, rue Bobby Sands - BP10273 44800 Saint Herblain - France

### Copyright 2019, Rodcraft

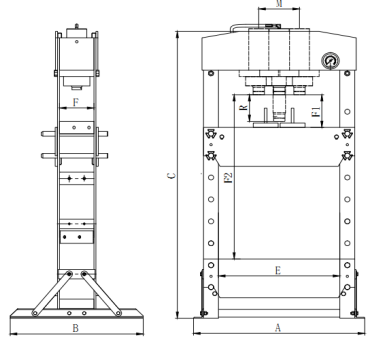
Kõik õigused kaitstud. Iga sisu või selle osa loata kasutamine või kopeerimine on seetõttu keelatud. Eriti kehtib see kaubamärkide, mudelite üldnimetuste, osade numbrite ja jooniste kohta. Kasutage ainult heakskiidetud varuosasid. Garantii või tootevastutus ei kata ühtegi kahjustust või talitlushäiret, mille on põhjustanud heakskiitmata osade kasutamine.

Originaaljuhised

Disain on kinnitatud vastavalt: ASME ASP-2014

## Teknik Veri (Şekillere bakınız 1.)

Boyut		WP15	WP20S	WP30P	WP50P
<b>kapasite</b>	[kg]	15 000	20 000	30 000	50 000
<b>A</b>	[mm]	700	740	795	1030
<b>B</b>	[mm]	540	700	700	800
<b>C</b>	[mm]	882	1772	1772	1830
<b>F</b>	[mm]	120	132	140	207
<b>E</b>	[mm]	500	510	535	730
<b>F1</b>	[mm]	157	185	151	68
<b>F2</b>	[mm]	457	1175	1031	1048
<b>R</b>	[mm]	160	186	160	200
<b>M</b>	[mm]	/	/	200	245
<b>oil</b>	[l]	0,6	0,95	1,1	2,5
<b>Ağırlık</b>	[kg]	75,5	105	166,7	298
<b>maks. basınç</b>	[MPa]	61	69	58	62



Bu değerler bu yayının tarihinde geçerlidir. En son bilgiler için lütfen [www.rodcraft.com](http://www.rodcraft.com) adresini ziyaret ediniz.

## Makine Türü

- Açıklanan makineler makine üretimi ve yedek parça takma işleri için amaçlanmıştır. Süreç halinde küçük parçaların preslenmesi, boyut verilmesi, monte edilmesi, perçinlenmesi işi kullanılır Hiçbir başka amaçla kullanımına izin verilmez. Sadece profesyonel kullanım içindir.
- Makineyi çalıştırmadan önce, talimatları lütfen dikkatle okuyunuz.

## Montaj talimatları

### Her parçanın sabitlendiğinden ve sıkıldığından emin olun.

- Taban bölümü takın ve sol ve sağ bağlantı plakasına destekleyin. (Şek. 04)
- Naylon halkayı gösterge bağlantı elemanına monte edin, ardından basınç göstergesini yerleştirin ve döndürerek sıkın. (Şek. 06)
- Not: Mümkün olduğunca sıkın, aksi takdirde sızıntı olacaktır. Gösterge bağlantı elemanını uygun üst çapraz kiriş ve döndürme civatasına takın.
- Pompayı çerçeveye monte edin. Şek. 07 (WP15), Şek. 09 (WP20S), Şek. 11 (WP30P & WP50P).
- Komple tutamağı kol desteğinin açıklığına yerleştirin.
- Makineyi taşıırken, doğru kaldırma ekipmanını kullandığınızdan ve aşağıdaki talimatları uyguladığınızdan emin olun (Şek. 02).

**⚠ Caution** Çalışma sırasında makinenin önünde ve arkasında 1 m'lik çalışma alanı daima kolay erişilebilir olacak şekilde boş bırakılmalıdır.

Hidrolik sistemden hava tahliyesi:

- Saat yönünün tersine çevirerek tahliye vanasını açın ve hava tahliye vanasını boşaltın (Şek. 09)
- Sistemdeki havayı boşaltmak için birkaç kez pompalayın.

## İşletim

**⚠ Caution** Tablanın uygun bir pozisyonda bulunduğunu kontrol edin ve tableyı 4 pim ile sıkıca kilitleyin. (Şekil15)

- WP15, WP30P ve WP50P için, Saat yönünde çevirerek ayırma valfni ve kontrol valfini kapatın.

Not: 2 hızlı pompa hızlı bir yaklaşım için açılır.

WP20S için, Saat yönünde çevirerek ayırma valfini kapatın.

Not: WP20S, bir kontrol valfi yerine otomatik valf ile donatılmış Otomatik 2 hızlı hidrolik pompa içerir.

- Tırtırlı sele iş parçasına yaklaşıncaya kadar sapı/ayaak pedalını pompalayın.
- İş parçası ile tokmağı hizalayarak ortadan yükleme sağlayın.
- WP15, WP30P ve WP50P için, Saatin aksi yönünde çevirerek kontrol valfini kapatın (yavaş konum).

Not: 2 hızlı pompa güçlü bir presleme için açılır.

**⚠ Caution** Dikkat : Yüklü (15 t, 30 t veya 50 t) uygularken, sistem parçalarının zarar görmemesi için kontrol valfi kapatılmalıdır (yavaş konum).

- Sapı/ayaak pedalını pompalayarak iş parçasına kuvvet uygulayın (manometredeki sayılara bakın).
- İş bittiği zaman pompalamayı durdurun ve tahliye vanasını saate ters yönde küçük adımlar ile çevirerek iş parasındaki kuvveti yavaşça ve dikkatle kaldırın. (küçük açılar ile döndürülmelidir)
- Tokmak tamamen geri çekildiği zaman iş parçasını tabladan alın.

**⚠ WARNING** V-bloklar birer tane değil çiftler halinde kullanılmalıdır!

**⚠ WARNING** Presi yalnız bir kişinin çalıştırmasına izin vardır.

**⚠ WARNING** Operatörün işlem sırasında mutlaka koruyucu giysi, eldiven, güvenlik baret, pabuçları ve kulak koruyucu kullanmasını sağlayın.

**⚠ WARNING** Kaza olmaması için makinede sürmekte olan tüm işlere dikkat edin. Ayrıca, daima yapılan işe odaklanın.

## Bakım talimatı

**⚠ Caution** Hasarlı/deforme ürünü kullanmayınız. Anormal gürültü ya da titreşim meydana gelirse, derhal kullanımı durdurup, daha sonra denetleyiniz ve üreticiden yardım isteyiniz. Bu denetim üreticinin veya tedarikçinin yetkili onarım tesisi tarafından yapılması tavsiye edilir.

### Hidrolik ünitelerde en büyük tek arıza nedeni kirdir.

- Sisteme yabancı madde girmesini önlemek için servis krikosunu temiz ve iyice yağlanmış durumda tutun. Kriko yağmur, kar, kum veya çakıl koşullarına maruz kaldığı takdirde kullanılmadan önce temizlenmelidir.
- Krikoyu korozif buharlar, aşındırıcı toz veya başka zararlı etkenler tarafından etkilenmeyecek iyi korumaya sahip bir yerde pistonlar tamamen geri çekilmiş olarak saklayın.
- Periyodik olarak ürünün durumunu kontrol ediniz.
- Ürünü kuru ve korozyon olmayan ortamda saklayınız.
- Sahipleri ve/veya operatörleri bu ekipmanın onarımının özel bilgi ve tesisler gerektirebileceğini farkında olmalıdır. Ürünün yıllık denetiminin üreticinin veya tedarikçinin yetkili onarım tesisinde yaptırılması ve tüm arızalı parçalar, çıkartmalar ya da güvenlik etiketleri veya işaretlerinin üreticinin veya tedarikçinin belirttiği parçalar ile değiştirilmesi tavsiye edilir. Yetkili onarım tesislerinin listesi üretici veya tedarikçiden temin edilebilir, yardım için lütfen onları arayınız.
- Herhangi bir şekilde hasarlı görünen, yıpranmış bulunan ya da anormal çalışan her türlü ürün ONARIMA KADAR HİZMETTEN ÇIKARILACAKTIR. Onarımlara üretici veya tedarikçi tarafından izin veriliyorsa, gerekli onarımların üreticinin veya tedarikçinin yetkili onarım tesisi tarafından yapılması tavsiye edilir.
- Yalnızca üretici tarafından sağlanan ek parçaları ve/veya adaptörler kullanılacaktır.

## Sorun Giderme

Arıza	Nedeni	Giderilmesi
Pompa çalıştığı halde tokmak çalışmıyor	1.Yağ borusu gevşemiş, tokmak kaçak yapıyor	1.Yağ borularının bağlantı durumunu kontrol edin ve yağ keçelerini değiştirin
Tahliye vanasını açınca tokmak sıfırlama yapmıyor	1.Yağ borusu gevşemiştir 2.Pompa üzerinde yeterli yer yoktur 3.Tokmak arıza yapmıştır	1.Yağ borularının bağlantı durumunu kontrol edin 2.Çıkış vanasını açın 3.Tokmağı değiştirin
El kumandası normal ama tokmak çalışmıyor	1.Tahliye vanası tam kapalı değildir 2.sistemde hava vardır	1.tahliye vanasını kontrol edin 2.Kılavuza uygun şekilde havayı tahliye edin
Tokmak tam olarak çalışmıyor	1.Yağ yeterli değildir	1.Yağ ekleyin
Yağ sızmaktadır	1.Sızdırmazlık takımları hasarlıdır 2.Vidalı parçalar gevşemiştir	1.Sızdırmazlık takımlarını değiştirin 2.Vidalı parçaları sıkın

## Uygunluk Beyanı

Biz: **Rodcraft Customer Center Langemarckstr.35 bis 45141 Essen- Germany**  
Beyan ederiz ki ürün(ler): **WP15/WP20S/WP30/WP50** Serial Number: **00001 - 99999**

Makine Türü: **Hidrolik pres** Ürünün menşei: **Çin**  
aşağıdaki ile ilgili Üye Devletlerin yasalalarının birbirlerine yaklaştırılması ile ilgili konsey Direktiflerinin gerekliliklerine uygundur: „Makine“ **2006/42/EC (17/05/2006)**

uygulanabilir uyumlaştırılmış standart(lar): **EN 693:2001+A1+A2**

Verenin adı ve pozisyonu: **PASCAL ROUSSY** ( R&D Manager)



Yer ve Tarih: Saint-Herblain, **12/02/2019**

AB merkezinden edinilebilir teknik dosya. Pascal Roussy, R&D manager LLC CP Technocenter 38, rue Bobby Sands - BP10273 44800 Saint Herblain - France

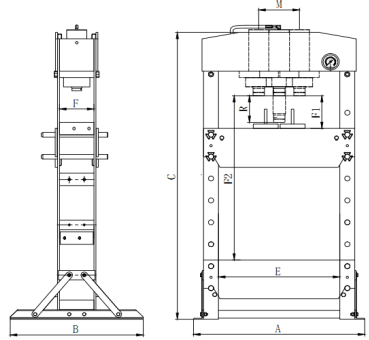
## Copyright 2019, Rodcraft

Tüm hakları saklıdır. İçeriğin veya bir kısmının her türlü yetkisiz kullanımı veya kopyalanması yasaklanmıştır. Özellikle bu; ticari markalar, model adları, parça numaraları ve çizimler için geçerlidir. Sadece onaylı parçaları kullanınız. Onaysız parça kullanımından doğabilecek her türlü hasar veya arıza Garanti veya Ürün Sorumluluğu kapsamı dışında kalır.

Özgün Talimatlar

## 技术数据 (见图 1.)

尺寸		WP15	WP20S	WP30P	WP50P
容量	[kg]	15 000	20 000	30 000	50 000
A	[mm]	700	740	795	1030
B	[mm]	540	700	700	800
C	[mm]	882	1772	1772	1830
F	[mm]	120	132	140	207
E	[mm]	500	510	535	730
F1	[mm]	157	185	151	68
F2	[mm]	457	1175	1031	1048
R	[mm]	160	186	160	200
M	[mm]	/	/	200	245
oil	[l]	0,6	0,95	1,1	2,5
重量	[kg]	75,5	105	166,7	298
最大压力	[MPa]	61	69	58	62



所有数值都是截至本刊出版当日的现行值，有关最新信息，请访问www.rodcraft.com。

## 机器类型

- 所述机械适用于机械生产和零件装配。用于按压、尺寸适配、装配、铆接生产中的小型零部件。不得用于其它用途。仅供专业使用。
- 开机前请仔细阅读说明书。

## 安装说明

确保每个部件都固定并拧紧。

- 将底座部分和支撑件连接到左右连接板上。(图 04)
- 将尼龙环组装到仪表接头上，然后放入压力表并拧紧。(图 06)
- 备注：应尽可能拧紧，否则会泄漏。将仪表接头安装到合适的上横梁和拧紧螺栓上。
- 将泵组装到框架上。图 07 (WP15)、图 09 (WP20S)、图 11 (WP30P 和 WP50P)。
- 将整个手柄插入杠杆支架的开口中。
- 在移动机器的过程中，请务必使用合适的起重设备，并按照说明(图 02)进行操作。

**⚠ Caution** 操作时，机器前面和后面必须保留 1 米的工作区域，以便随时可以轻松进入。

从液压系统吹扫空气：

- 逆时针转动泄放阀并吹扫放气阀(图 09)
- 抽吸几个完整的冲程以消除系统中的任何空气。

## 操作

**⚠ Caution** 确保工作台的位置适当，并用 4 枚插销别针牢牢锁住。(图 15)

- 对于 WP15、WP30P 和 WP50P，请将其顺时针转动以关闭泄放阀和控制阀。

注：双速泵已切换为快速模式。

对于 WP20S，请将其顺时针转动以关闭泄放阀。

注：WP20S 配备了自动双速液泵，该泵配备的是自动阀而不是控制阀。

- 泵压手柄/踏板直至锯齿形底座接近工件。
- 对齐工件和压头，确保中心加载。
- 对于 WP15、WP30P 和 WP50P，请将其逆时针转动(低速档)以关闭控制阀。

注：双速泵已切换为强压模式。

**⚠ Caution** 注意：施加负荷(15 吨、30 吨或 50 吨)时，控制阀必须关闭(低速档)以避免对系统部件造成损害。

- 泵压手柄/踏板，给工件加载(观察压力计的计数)。
- 在工作完成后，停止泵压，反时针方向以小增量旋转释放阀，缓慢地从工件上去除负载。(必须以小角度旋转)
- 一旦压头完全缩回，从工作台上移除工件。

**⚠ WARNING** V 型块必须成对使用，不得单用！

**⚠ WARNING** 只允许一个人操作压力机。

**⚠ WARNING** 切记在操作期间，操作人员必须穿着防护服、防护手套、安全帽、鞋及护耳。

**⚠ WARNING** 为避免事故，一定要了解机器上正在进行的加工。同时，要始终专注于有待完成的工作。



## 维护说明

**⚠ Caution:** 要使用受损/变形的产品。如果发生异常噪音或振动，立即停止使用，然后检查并寻求生产商的帮助。建议由生产商或供应商的授权维修机构进行这一检查。

液压设备故障的最大肇因是尘土。

- 千斤顶要保持清洁，并润滑良好，防止异物进入系统。如果千斤顶接触过雨、雪、沙或砂砾，在使用前必须要进行清洁。
- 千斤顶要存放在保护良好的区域，活塞要完全缩回，存放的地方要免于接触腐蚀性气体、磨屑、或任何其他有害元素。
- 定期检查产品的情况。
- 将本产品存放在干燥无腐蚀的环境内。
- 业主和/或操作人员应当知道，本设备的修理需要专门知识和设施。建议由生产商或供货商的授权维修机构每年对本产品进行检验，任何有缺陷的零部件、标签或安全标志或标识都应使用生产商或供货商指定的零部件来更换。生产商或供货商处都有一份授权维修机构的清单，请致电求助。
- 显示出任何形式的损伤、磨损或操作不正常的任何产品，都应该停止使用，直至修复。如果生产商或供应商批准修理，建议由生产商或供应商的授权维修机构来进行必要的修理。
- 仅使用生产商供应的附件和/或适配器。

## 故障排除

故障	原因	采取的措施
泵工作而压头不工作	1. 油管松动，压头泄漏	1. 检查油管的连接情况，更换油封
打开释放阀时，压头不能复位	1. 油管松动 2. 泵上没有足够空间 3. 压头失效	1. 检查油管的连接情况 2. 打开排放阀 3. 更换压头
操作压力手柄时，压头不工作	1. 释放阀未完全关闭 2. 系统内有空气	1. 检查释放阀 2. 按指南清除空气
压头不能充分工作	1. 油量不够	1. 添油
油泄漏	1. 密封件破裂 2. 螺栓部件松动	1. 更换密封件 2. 紧固螺栓部件

## 一致性声明

我们: Rodcraft Customer Center Langemarkstr.35 bis 45141 Essen- Germany  
 声明, 本产品: WP15 / WP20S / WP30P / WP50P Serial Number: 00001 - 99999  
 机器类型: 液压力装置 产品原产地: 中国  
 符合理事会有关成员国近似法律的指令要求, 相关于: "机械" 2006/42/EC (17/05/2006)  
 适用协调标准: EN 693:2001+A1+A2

发行者姓名和职务: PASCAL ROUSSY ( R&D Manager)



地点和日期: Saint-Herblain, 12/02/2019

技术参数资料可以从EU总部获得. Pascal Roussy, R&D manager LLC CP Technocenter 38, rue Bobby Sands - BP10273 44800 Saint Herblain - France

## Copyright 2019, Rodcraft

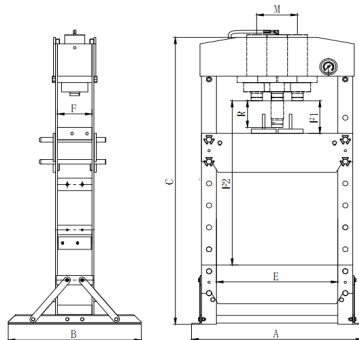
保留所有权利。未经授权，禁止对本文内容或当中任何部分进行使用或复制。本规定尤其适用于商标、型号名称、部件号和图纸。只能使用经过授权的部件。因使用未授权部件而导致的任何损失或机能失常不受产品保证或产品义务的保障。

原厂说明

根据该设计已通过验证: ASME ASP-2014

## 技術データ (図参照 1.)

寸法		WP15	WP20S	WP30P	WP50P
容量	[kg]	15 000	20 000	30 000	50 000
A	[mm]	700	740	795	1030
B	[mm]	540	700	700	800
C	[mm]	882	1772	1772	1830
F	[mm]	120	132	140	207
E	[mm]	500	510	535	730
F1	[mm]	157	185	151	68
F2	[mm]	457	1175	1031	1048
R	[mm]	160	186	160	200
M	[mm]	/	/	200	245
oil	[l]	0,6	0,95	1,1	2,5
重量	[kg]	75,5	105	166,7	298
最大圧力	[MPa]	61	69	58	62



値はすべて本書発行日現在のものです。最新情報については [www.rodcraft.com](http://www.rodcraft.com) をご覧ください。

## 機種

- ここで説明している装置は機械の生産とスペアパーツの組み立てを対象としています。小型パーツのプレス、サイジング、組み立て、固定に使用します。他の用途に使用することはできません。業務・作業専用です。
- 本器を起動するまえに操作説明をよくお読みください。

## 取り付け手順

すべての部品がしっかりと固定されており、締め付けられていることを確認してください。

- ベース部とサポートを左右のコネクティングプレートに取り付けます。(図 04)
- ナイロニングをゲージフィッティングに組み立ててから、圧力ゲージを入れて回してきつく締めます。(図 06)
- 備考：できるだけ強く回して締め付けてください。そうしない場合、漏れが出てしまいます。ゲージフィッティングを適切な上部クロスビームとツイストボルトに取り付けます。
- ポンプをフレームに組付けます。図 07 (WP15)、図 09 (WP20S)、図 11 (WP30P & WP50P)。
- ハンドル全体をレバーサポートの開口部に挿入します。
- 本機を移動するときは、必ず適切な揚重機を使用し、図の指示に従ってください (図 02)。

**⚠ Caution** 1mの作業領域は、運転中、機械の正面と背面の両方で常に自由にアクセスできるようにしておく必要があります。

油圧システムからエアをバージします。

- 反時計方向に回してリリースバルブを開き、エア抜きバルブをバージします (図09)。
- システム内の空気を排除するために、フルストロークのポンプを数回行ってください。

## 操作

**⚠ Caution** テーブルが正しい位置にあることを確認し、4本のピンでしっかりと固定します。(図15)

- WP15、WP30P および WP50P では、リリース弁および制御弁を時計回りに回すことで閉じます。

注記：2 速度ポンプを高速アプローチ用に切り換えます。

WP20S では、リリース弁を時計回りに回すことで閉じます。

注意：WP20S は、制御弁の代わりに自動弁を備えた自動 2 速度油圧ポンプを装備しています。

- 鋸歯状のサドルがワークピースに近づくまでハンドル/フットペダルをポンピングします。
  - センターローディングができるようワークピースとラムの位置を合わせます。
  - WP15、WP30P および WP50P では、反時計回りに回すことで制御弁を閉じます (スロー位置)。
- 注意：2 速度ポンプを強力プレス用に切り換えます。

**⚠ Caution** 警告：負荷 (15 トン、30 トンまたは 50 トン) をかける場合、システムへの損傷を避けるために、制御弁を閉じる必要があります (スロー位置)。

- ハンドル/フットペダルをポンピングしてワークピースに負荷をかけます (圧力ゲージの数値を確認してください)。
- 作業が終了したら、ポンピングを止め、リリースバルブを反時計回りに少しずつ回し (回す角度を小さくします)、ゆっくりワークピースの荷重をなくします。
- ラムが完全に引き込んだら、テーブルからワークピースを取り外します。

**⚠ WARNING** ヴブロックは単品ではなくペアで使用します。

**⚠ WARNING** プレスを操作できるのは1人だけです。

**⚠ WARNING** オペレータは操作時、保護服、手袋、ヘルメット、安全靴、イヤープロテクタを着用してください。

**⚠ WARNING** 事故を防ぐため、本機が動作していることを常に意識してください。行われる作業に注意を集中させてください。

## メンテナンスの方法

**⚠ Caution** 破損/変形した製品は使用しないでください。異常な騒音や振動がある場合は直ちに使用を中断し、メーカーに検査、サポートを依頼してください。この検査はメーカーまたはサプライアの指定修理施設で行うことをおすすめします。

ハイドロユニットで障害の一番の原因となるのは汚れです。

- システムに異物が入るのを防ぐため、サービスジャッキは常に清潔にし、潤滑剤を塗布してください。ジャッキに雨、雪、砂、砂利がつかからないようにしてください。使用前にクリーニングしてください。
- ジャッキは、ピストンを完全に引き込んだ状態で、腐食性、摩擦性の埃などのない場所に保管します。
- 製品の状態を定期的にチェックしてください。
- 製品は腐食の起らない乾燥した場所に保管してください。
- 本器の修理には特別な知識と設備が必要になることがあります。メーカーまたはサプライアの指定修理施設で本製品を年に1回検査することをおすすめします。欠陥のあるパーツ、ステッカー、安全ラベル、シンボル記号等はメーカー/サプライアの指定パーツと交換してください。指定修理施設についてはメーカーまたはサプライアにお問い合わせください。
- 何らかの形で破損、摩擦、異常動作の認められる製品は、修理が終わるまで使用しないでください。修理がメーカー/サプライアによって可能な場合、メーカー/サプライアの指定修理施設で行うことをおすすめします。
- メーカーの付属品、アダプタを使用してください。

## トラブルシューティング

不具合	原因	処置
ポンピング中、ラムが動かない	1. オイルパイプが緩み、ラムに漏れがある	1. オイルパイプの接続状態をチェックし、オイルシールを交換します
リリースバルブを開いたとき、ラムがリセットしない	1. オイルパイプが緩んでいる 2. ポンピングスペースが足りない 3. ラムが無効	1. オイルパイプの接続状態をチェックします 2. エキゾーストバルブを開きます 3. ラムを交換します
プレスのハンドルを操作する時にラムが動かない	1. リリースバルブが完全に閉じていない 2. システムに空気が入っている	1. リリースバルブをチェックします 2. マニュアルに従って空気を抜きます
ラムが不良	1. オイルが不足	1. オイルを追加します
オイル漏れ	1. シールキット破損 2. ネジのパーツが緩んでいる	1. シールキットを交換します 2. ネジのパーツを締め付けます

## 適合宣言

当社は Rodcraft Customer Center Langemarckstr.35 bis 45141 Essen- Germany  
 製品が: WP15 / WP20S / WP30P / WP50P Serial Number: 00001 - 99999

機種: ハイドロプレス 製造元: 中国  
 下記に関連する加盟国の法律の摺り合わせによる委員会指令の要件に準拠することを宣言します: "機械" 2006/42/EC (17/05/2006)  
 適応整合規格: EN 693:2001+A1+A2

発行者名称、所属: PASCAL ROUSSY ( R&D Manager)



所在地、発行日: Saint-Herblain, 12/02/2019

技術ファイルは EU 本部から入手可能。Pascal Roussy, R&D manager LLC CP Technocenter 38, rue Bobby Sands - BP10273 44800 Saint Herblain - France

### Copyright 2019, Rodcraft

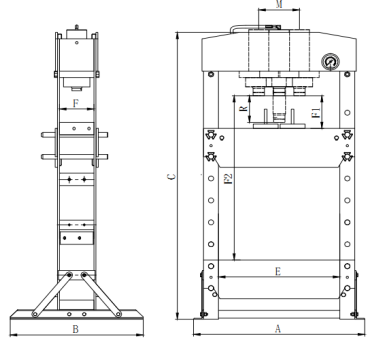
無断複写・転載を禁じます。内容またはその一部を許可なく使用もしくは複製することは禁じられています。これは特に、商標、モデル型式、パーツ番号、図に当てはまりません。認可されたパーツ以外のものを使用しないでください。認可されていないパーツの使用による破損や不具合は保証または製造責任の対象外です。

原文取扱説明書

デザインには従って検証されました: ASME ASP-2014

## 기술 데이터 (그림 참조 1.)

치수		WP15	WP20S	WP30P	WP50P
용량	[kg]	15 000	20 000	30 000	50 000
A	[mm]	700	740	795	1030
B	[mm]	540	700	700	800
C	[mm]	882	1772	1772	1830
F	[mm]	120	132	140	207
E	[mm]	500	510	535	730
F1	[mm]	157	185	151	68
F2	[mm]	457	1175	1031	1048
R	[mm]	160	186	160	200
M	[mm]	/	/	200	245
oil	[l]	0,6	0,95	1,1	2,5
무게	[kg]	75,5	105	166,7	298
최대 압력	[MPa]	61	69	58	62



모든 수치는 이 문서 발행 날짜 현재 값입니다. 최신 정보는 [www.rodcraft.com](http://www.rodcraft.com)에서 확인될 수 있습니다.

## 기계 유형

- 설명된 기계는 기계 생산 및 부품 조립용 기계입니다. 이 기계는 공정 중에 소형 부품들을 프레스, 치수 변경, 조립, 리벳으로 고정하는 데 사용합니다. 다른 용도로 사용하지 마십시오. 전문가만 사용하십시오.
- 기계를 사용하기 전에 설명서를 주의 깊게 읽어 주십시오.

## 장착 지침

모든 부품이 고정되고 조여졌는지 확인하십시오.

- 기본 색선과 지지대를 왼쪽 및 오른쪽 연결 플레이트에 부착하십시오. (그림 04)
- 나일론 링을 게이지 피팅에 조립한 다음, 압력 게이지를 넣고 단단히 조입니다. (그림 06)
- 비고: 최대한 단단히 비틀어주십시오. 그렇지 않으면 누출이 됩니다. 게이지 피팅을 적절한 상부 크로스 빔과 트루스트 볼트에 부착하십시오.
- 펌프를 프레스에 조립합니다. 그림 07 (WP15), 그림 09 (WP20S), 그림 11 (WP30P & WP50P)
- 전체 손잡이를 레버 지지대의 입구에 삽입하십시오.
- 기계를 이동하는 동안, 반드시 적절한 리프팅 장비를 사용하고, 그림에 표현된 지침을 따르십시오. (그림 02)

**⚠ Caution** 작업중에 항상 쉽게 접근 할 수 있도록 기계의 앞뒤로 1m의 여유 공간이 반드시 유지되어야 합니다.

유압 시스템에서의 공기 제거:

- 해제 밸브를 시계 반대 방향으로 돌려서 열고 공기 블리딩 밸브를 제거하십시오 (그림 09).
- 여러번 완전한 펌핑을 시행하여 시스템의 모든 공기를 제거하십시오.

## 작동

**⚠ Caution** 테이블을 올바른 위치에 놓고 4개의 핀으로 테이블을 단단히 잠급니다. (그림 15)

- WP15, WP30P 및 WP50P의 경우, 시계 방향으로 돌려서 방출 밸브와 제어 밸브를 닫으십시오.

참고: 2단 펌프는 빠른 집근을 위해 전환되었습니다.

WP20S의 경우, 시계 방향으로 돌려서 방출 밸브를 닫으십시오.

참고: WP20S에는 자동 2단 유압 펌프가 들어 있는데, 제어 밸브 대신 자동 밸브가 장착되어 있습니다.

- 새들(saddle)이 작업 대상을 근처에 가까워 지도록 핸들/풋 페달을 펌핑합니다.

• 작업 대상물과 램(ram)을 정렬하여 중심 하중을 확보합니다.

- WP15, WP30P 및 WP50P의 경우, 시계 반대 방향으로 돌려서 컨트롤 밸브를 닫으십시오(느린 위치).

참고: 2단 펌프는 강력한 프레스용으로 전환되었습니다.

**⚠ Caution** 주의: 하중(15t, 30t 또는 50t)을 가할 때, 시스템 부품의 손상을 방지하려면 제어 밸브를 닫아야 합니다(슬로우 위치).

- 핸들/풋 페달을 펌핑하여 작업 대상물에 하중을 적용합니다(압력 게이지의 숫자 참조)
- 작업이 완료되면, 펌핑을 멈추고, 방출 밸브를 시계 반대 방향으로 조금씩 돌려서(반드시 작은 각도로 돌려야 합니다) 작업 대상물의 하중을 조심해서 천천히 제거합니다.
- 램을 완전히 후퇴시킨 후 작업 대상물을 테이블에서 제거합니다.

**⚠ WARNING** V-블록은 쌍으로 사용해야 하며, 날개로 사용해서는 안 됩니다!

**⚠ WARNING** 한 사람만 프레스를 작동시켜야 합니다.

**⚠ WARNING** 작업자는 작동 중에 반드시 보호복, 장갑, 안전 헬멧, 안전화, 방음 보호구를 착용해야 합니다.

**⚠ WARNING** 사고를 예방하려면 기계에서 진행 중인 작업에 대해 항상 파악하고 있어야 합니다. 또한 수평 중인 작업에 항상 집중해야 합니다.

## 유지보수 지침

**⚠ Caution:** 상변형이 있는 제품을 사용하지 마십시오. 비정상적인 소음이나 진동이 있으면 즉시 사용을 중단한 후 검사하고 제조사에 도움을 요청하십시오. 이 검사는 제조사 또는 공급사가 승인한 수리 시설에서 검사하는 것이 바람직합니다.

유압 장치 고장의 가장 큰 유일한 원인은 먼지입니다.

- 서비스 직을 항상 청결하고 윤활유를 잘 도포한 상태를 유지하여 이물질이 시스템에 들어가지 않게 하십시오. 책이 비, 눈, 모래, 또는 돌 조각 등에 노출된 경우 사용 전에 반드시 청소해야 합니다.
- 잦은 피스톤을 완전히 후퇴시킨 상태로 부식성 증기, 마모성 먼지, 또는 다른 유해한 요소들에 노출되지 않은 잘 보호된 공간에 보관하십시오.
- 제품의 상태를 주기적으로 점검하십시오.
- 제품은 건조하고 부식이 발생하지 않는 곳에 보관해야 합니다.
- 소유자 및/또는 운전자는 이 장치의 수리에 전문 지식과 시설이 필요하다는 사실을 잘 알고 있어야 합니다. 제조사 또는 공급사의 승인을 받은 수리 시설에서 연례 검사를 수행하여 결합이 있는 부품, 스티커 또는 안전 라벨이나 표시를 제조사 또는 공급사가 지정한 부품으로 교체하는 것이 좋습니다. 승인된 수리 시설에 대해서는 제조사 또는 공급사에 연락해서 확인하시기 바랍니다.
- 어떤 방식으로든 파손되거나 마모되거나 비정상적으로 작동되는 모든 제품은 수리하지 않은 경우 절대로 사용하지 않습니다. 제조사 또는 공급사가 수리를 승인한 경우 제조사 또는 공급사의 승인을 받은 수리 시설에서 필요한 수리 작업을 수행할 것을 권장합니다.
- 장비 제조사에서 공급한 부속품 및 어댑터만 사용해 주십시오.

## 문제 해결

고장	원인	해결책
램이 작동하지 않는데 펌프가 작동합니다.	1.오일 파이프가 느슨해져 램에 누출이 발생 합니다	1.오일 파이프의 연결 상태를 확인하고 오일 씰을 교체합니다.
릴리스 밸브가 열릴 때 램을 리셋할 수 없습니다.	1.오일 파이프가 느슨합니다. 2.펌프 내부 공간이 부족합니다. 3.램에 결합이 있습니다	1.오일 파이프의 연결 상태를 확인합니다. 2.배기 밸브를 엽니다. 3.램을 교체합니다.
프레스 핸들을 작동할 때 램이 작동하지 않습니다	1.방출 밸브가 완전히 닫혀 있지 않습니다. 2.펌프에 공기가 남아 있습니다	1.방출 밸브를 점검합니다. 2.설명서의 내용에 따라 공기를 빼냅니다
램이 제대로 작동하지 않습니다.	1.오일이 부족합니다.	1.오일을 채웁니다.
오일이 새어 나옵니다.	1.씰 키트가 고장입니다. 2.나사부가 느슨합니다.	1.씰 키트를 교체합니다. 2.나사부를 단단히 조입니다.

## 준수 선언서

회사명: Rodcraft Customer Center Langemarckstr.35 bis 45141 Essen- Germany  
 제품: WP15 / WP20S / WP30P / WP50P Serial Number: 00001 - 99999  
 기계 유형: 유압 프레스 제조국: 중국  
 당사는 "기계류"에 관한 회원국 법률과 관련된 위원회 규정에 부합합니다. 2006/42/EC (17/05/2006)  
 적용 가능한 조화 규격: EN 693:2001+A1+A2

발행자 이름 및 직위: PASCAL ROUSSY ( R&D Manager)



발행처 및 날짜: Saint-Herblain, 12/02/2019

EU 본부에서 입수할 수 있는 기술 파일. Pascal Roussy, R&D manager LLC CP Technocenter 38, rue Bobby Sands - BP10273 44800 Saint Herblain - France

### Copyright 2019, Rodcraft

모든 권리 보유. 본 설명서의 내용 또는 일부 내용에 대한 승인 받지 않은 사용을 금지합니다. 이 규정은 특히 상표, 모델 명칭, 부품 번호, 도면에 적용됩니다. 승인된 부품만 사용하십시오. 미승인 부품을 사용함으로써 발생하는 손실과 오작동은 제품보증 또는 제조물 책임법에 의한 보호를 받을 수 없습니다.

원래 사용방법

# DO NOT DISCARD - GIVE TO USER

**SV** Svenska (Swedish)

 **VARNING**

 Läs noga igenom dessa säkerhetsinstruktioner liksom anvisningarna i säkerhetsguiden innan du börjar använda verktyget (Artikelkod : 8956200010).

**DE** Deutsch (German)

 **VORSICHT**

 Werkzeuge erst benutzen, wenn die nachstehenden Hinweise und die Regeln des Sicherheitsleitfadens gelesen und verstanden wurden (Artikel-Nr. 8956200010).

**DA** Dansk (Danish)

 **ADVARSEL**

 Læs omhyggeligt, forstå og overhold disse instruktioner samt sikkerhedsforskrifterne, inden værktøjet tages i brug eller reparerer (Varenummer : 8956200010).

**FR** Français (French)

 **ATTENTION**

 Avant toute utilisation ou intervention sur l'outil, veillez à ce que les informations suivantes ainsi que les instructions fournies dans le guide de sécurité aient été lues, comprises et respectées. (Code article 8956200010).

**NO** Norsk (Norwegian)

 **ADVARSEL**

 Før enhver bruk eller reparasjon av verktøyet skal de følgende instruksjonene og forskriftene i sikkerhetsheftet leses nøye (artikkelnummer : 8956200010).

**ES** Español (Spanish)

 **ADVERTENCIA**

 Antes de utilizar la herramienta o intervenir sobre ella, asegúrese de que la información que figura a continuación, así como las instrucciones que aparecen en la guía de seguridad han sido leídas, entendidas y respetadas (Código artículo : 8956200010).

**FI** Suomen kieli (Finnish)

 **VAROITUS**


 Lue huolellisesti seuraavat ohjeet samoin kuin turvallisuusohjeet ennen työkalun käyttöönottoa (Tuotekoodi : 8956200010).


**IT** Italiano (Italian)

 **ATTENZIONE**

 Prima di qualsiasi utilizzazione o intervento sull'attrezzo, verificare che le informazioni che seguono e le istruzioni contenute nella guida di sicurezza siano state lette, comprese e rispettate (Codice articolo : 8956200010).

**PT** Português (Portuguese)

 **AVISO**


 Antes de utilizar ou intervir na ferramenta, leia atentamente e respeite as informações seguintes assim como as instruções fornecidas no manual de segurança (Código artigo : 8956200010).


**NL** Nederlands (Dutch)

 **WAARSCHUWING**


 Voor gebruik of demontage van het gereedschap altijd eerst zekerstellen dat de navolgende informatie evenals de geleverde veiligheidsinstructies gelezen, begrepen en in acht genomen zijn (Code artikel : 8956200010).


**EL** Ελληνικά (Greek)

 **ΠΡΟΕΙΔΟΠΟΙΗΣΗ**


 Πριν από οποιαδήποτε χρήση ή επέμβαση στο εργαλείο, διαβάστε προσεκτικά, κατανοήστε και τηρήστε τις παρακάτω πληροφορίες, καθώς και τις οδηγίες που περιλαμβάνονται στο εγχειρίδιο ασφαλείας (Κωδικός προϊόντος: 8956200010).

**RU** русский язык (Russian)

 **ПРЕДУПРЕЖДЕНИЕ**

 До использования или вмешательства на инструменте необходимо прочитать, усвоить и соблюдать нижеследующую информацию, а также указания, приведенные в пособии по технике безопасности (Артикул товара : 8956200010).

**PL** Polski (Polish)

 **OSTRZEŻENIE**

 Przed podjęciem użytkowania przyrządu czy jakichkolwiek działań z nim związanych – należy upewnić się, że instrukcje dostarczone razem z podręcznikiem d/s bezpieczeństwa zostały przeczytane, zrozumiane i będą przestrzegane (Kod urządzenia: 8956200010).

# DO NOT DISCARD - GIVE TO USER

**CS** **Česky ; čeština (Czech)**

 **VAROVÁNÍ**


 Aby nedošlo ke zranění, seznámte se před použitím či údržbou nástroje s následujícími informacemi a zvlášť dodávanými bezpečnostními pokyny (kat.č. 8956200010).


**JA** **日本語 (Japanese)**

 **警告**

 負傷のリスクを減らすため、ツールのご使用またはサービス（点検・手入れ）の前に、下記 の情報と 別添の安全のための指示 をお読みになり、理解しておいて いただくようお願いいたします（品番 8956200010）。


**SK** **Slovenčina (Slovak)**

 **VAROVANIE**

 Aby sa znížilo riziko poranenia, prečítajte si nasledujúce informácie, ako aj osobitne priložené bezpečnostné opatrenia a snažte sa im porozumieť (položka číslo 8956200010).

**HR** **Hrvatski (Croatian)**

 **UPOZORENJE**

 Da bi se smanjio rizik od ozljede, prije upotrebe ili servisiranja alata, pročitaite i shvatite sljedeće informacije kao i odvojeno pružene sigurnosne upute (Broj stavke : 8956200010).

**HU** **magyar (Hungarian)**

 **FIGYELEM**


 A szerszám használatá vagy bármilyen más beavatkozás előtt a felhasználónak el kell olvasnia, meg kell értenie és a használatat vagy beavatkozás során be kell tartania a következő, valamint a biztonsági útmutatóban szereplő utasításokat (cikkszám: 8956200010).


**RO** **Română (Romanian)**

 **AVERTIZARE**


 În vederea reducerii riscului de accidentare, înainte de a folosi sau repara unealta, rugăm să citiți și să analizați următoarele informații, precum și instrucțiunile de siguranță suplimentare furnizate (Numărul produsului : 8956200010).


**SL** **Slovenščina (Slovene)**

 **OPOZORILO**

 Zaradi morebitnih poškodb, pred uporabo ali servisiranjem orodja, preberite in upoštevajte naslednje informacije, kakor tudi posebej priložena varnostna navodila (postavka št.: 8956200010).

**BG** **български език (Bulgarian)**

 **ПРЕДУПРЕЖДЕНИЕ**


 За да се избегне риска от наранявания, преди да пристъпите към работа с инструмента или към сервисното му обслужване, прочетете и разберете следната информация, както и отделно дадените инструкции за безопасност (Артикул №: 8956200010).

**LT** **Lietuvių kalba (Lithuanian)**

 **ĮSPĖJIMAS**


 Siekiant sumažinti sužeidimo pavojų, prieš naudodami arba taisydami įrankį perskaitykite ir išsėdminkite toliau išdėstytą informaciją, o taip pat ir atskirai pateiktas saugos instrukcijas (dalis numeris : 8956200010).

**ET** **Eesti keel (Estonian)**

 **HOIATUS**


 Selleks, et vähendada vigastuste ohtu, kõik kasutajad, paigaldamine, remont, hooldus, tarvikute vahetamist kohta või töötavad lähedal see tööriist peab lugema ja mõistma neid juhiseid, samuti eraldi sätestatud ohutuseeskirju, enne mis tahes sellise ülesande (osa number 8956200010).


**LV** **Latviski (Latvian)**

 **BĪDINĀJUMS**

 Lai mazinātu bīstamību, pirms apkopes instrumenta lietošanas jāizlasa un jāprót turpmākā informācija, kā arī atsevišķi dotie drošības tehnikas noteikumi (preces numurs : 8956200010).


**KO** **한국어 (Korean)**

 **한국어**


 부상 위험을 줄이기 위해 공구를 사용하거나 수리하기 전에 별도로 제공된 안전 지침 과 다음 정보를 읽고 숙지해 주십시오 (항목 번호 : 8956200010).

**ZH** **中文 (Chinese)**

 **警告**

 为降低操作者受伤害的风险，在使用或者维护本工具之前，请认真阅读并理解本说明书，以及另外提供的安全指南（部件号 8956200010）。

**TR** **Türkçe (Turkish)**

 **UYARI**

 Yaralanma riskini azaltmak için, aracı kullanmadan ya da araca bakım yapmadan önce, aşağıdaki bilgilerden yani sira, ayrıca sağlanan güvenlik talimatlarını okuyun ve anlayın (Ürün numarası : 8956200010).

**RC RODCRAFT®**